

18 ES 21 22	11 NUMERO 280996	19 Y
	FECHA DE PRESENTACION 27 JUL. 1984	



ESPAÑA

MODELO DE UTILIDAD

16 ENE. 1985

30 PRIORIDADES: 31 NUMERO	32 FECHA	33 PAIS
------------------------------	----------	---------

47 FECHA DE PUBLICIDAD	51 CLASIFICACION INTERNACIONAL <i>A63F 9/00</i>
------------------------	--

54 TITULO DE LA INVENCIÓN <p style="text-align: center;">"JUEGO DE HABILIDAD"</p>
--

71 SOLICITANTE (S) <p style="text-align: center;">D. SANTIAGO GARCIA CAÑIBANO Y D. JULIAN GIL NEBOT</p>
--

DOMICILIO DEL SOLICITANTE <p style="text-align: center;">Artes y Oficios, 14 - HOSPITALET DE LLOBREGAT (Barcelona)</p>

72 INVENTOR (ES)

73 TITULAR (ES)

74 REPRESENTANTE <p style="text-align: center;">D. Jorge Vilaseca Bequet</p>

MODELO DE UTILIDAD

Memoria descriptiva

5 El presente modelo de utilidad se refiere a un juego de habilidad.

Ya son conocidos diversos juegos de habilidad cuyos contendientes, utilizando palas, se lanza un elemento que deben procurar mantener en el aire el mayor tiempo posible.

10 Los indicados juegos presentan en general el inconveniente de que los elementos que los componen quedan sueltos antes y después del uso, de manera que se hace difícil su acondicionamiento.

15 El indicado problema se ha resuelto en forma satisfactoria con el juego de habilidad objeto del presente modelo de utilidad que consiste en un conjunto que comprende una base de soporte provista de medios de retención amovibles en posición substancialmente vertical de un elemento a modo de pala para el lanzamiento de un elemento alargado y de medios de sujeción amovible de dicho elemento alargado.

20

25 Para facilitar una explicación más detallada y la comprensión de lo expuesto, se acompaña una hoja de dibujos en la que se ha representado un caso práctico de realización de un juego de las citadas carac-

terísticas, que se cita sólo a título de ejemplo no limitativo del alcance del presente modelo de utilidad.

En dichos dibujos:

5 La figura 1 es una vista en perspectiva del juego de habilidad con sus elementos mostrados por separado.

10 La figura corresponde a otra vista en perspectiva en la que se ilustra el conjunto con sus componentes acoplados entre sí.

De acuerdo con los dibujos, el juego de habilidad que se describe consta de una base de soporte -1- en cuya cara superior están fijados dos listones paralelos -2-.

15 El conjunto comprende un elemento a modo de pala -3- plana, cuyo grueso se corresponde con la separación existente entre los dos listones -2- que con la cara superior de la base soporte -1- definen una ranura -2a- en la que es encajable por un canto el elemento a modo de pala -3- de manera que el mismo queda retenido amoviblemente sobre la base soporte -1- en posición vertical.

20

25 El conjunto comprende, asimismo, un elemento alargado -4- de extremos cónicos -5- y susceptible de ser ensartado por su porción intermedia sobre un

anillo elástico -6- fijado a la cara superior de la base soporte -1- y sobresaliente de la misma para la retención amovible del elemento alargado -4- sobre dicha base soporte -1-.

5 En el juego de habilidad comprendido en el conjunto descrito intervienen dos equipos de uno o varios jugadores, y en esencia consiste en que el jugador de un equipo con el elemento a modo de pala -3- golpea con un canto longitudinal uno cualquiera de los extremos cónicos -5- del elemento alargado 10 -4- al que así imprime un giro en el aire para lanzarlo después con fuerza mediante dicho elemento a modo de pala -3-, debiendo ser atrapado en el aire el elemento alargado por un jugador del otro equipo 15 y en caso contrario debe tirarlo con la mano hacia la pala -3- soportada en la base de soporte -1- en posición vertical.

 Como se aprecia con la observación comparativa entre las dos figuras 1 y 2, el elemento a modo 20 de pala -3- y el elemento oblongo -4- resultan retenidos convenientemente en forma amovible sobre la base de soporte -1-, siendo facilitada la colocación y extracción del elemento -4- por los extremos cónicos -5- del mismo. El elemento a modo de pala -3- se 25 puede disponer en la ranura -2a- por el canto largo

-tal como se ilustra-o por el canto corto.

La ranura -2a- se puede constituir mediante dos listones -2- paralelos o elementos similares -tal como se ilustra-, o se puede practicar directamente en la base de soporte -1-.

5

Aunque en los dibujos se ha representado un anillo elástico -6- para la retención amovible del elemento oblongo -4- del juego de habilidad sobre la base soporte -1-, dicho anillo -6- puede ser substituido por otros medios oportunos, tales como un sujetador en U de ramas elásticas, o cualquier otra disposición.

10

Debe entenderse que en la realización práctica del juego de habilidad objeto del presente modelo, se podrán efectuar cuantas variaciones de detalle se consideren oportunas siempre que no se alteren las características esenciales del mismo, que se resúmen en las siguientes reivindicaciones.

15



20

N O T A
=====

Se reivindica como objeto del presente Modelo de Utilidad :

1.- Juego de habilidad, caracterizado porque consiste en un conjunto que comprende una base de so-

25

porte dotada de medios de retención amovible en posición substancialmente vertical de un elemento a modo de pala para el lanzamiento de un elemento alargado provisto de medios de sujeción amovible sobre dicha base de soporte.

5

2.- Juego de habilidad.

Esta memoria consta de seis páginas escritas por una sola cara.

BARCELONA,

27 JUL. 1984

P.A.

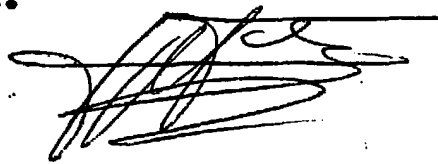

10



FIG. 1

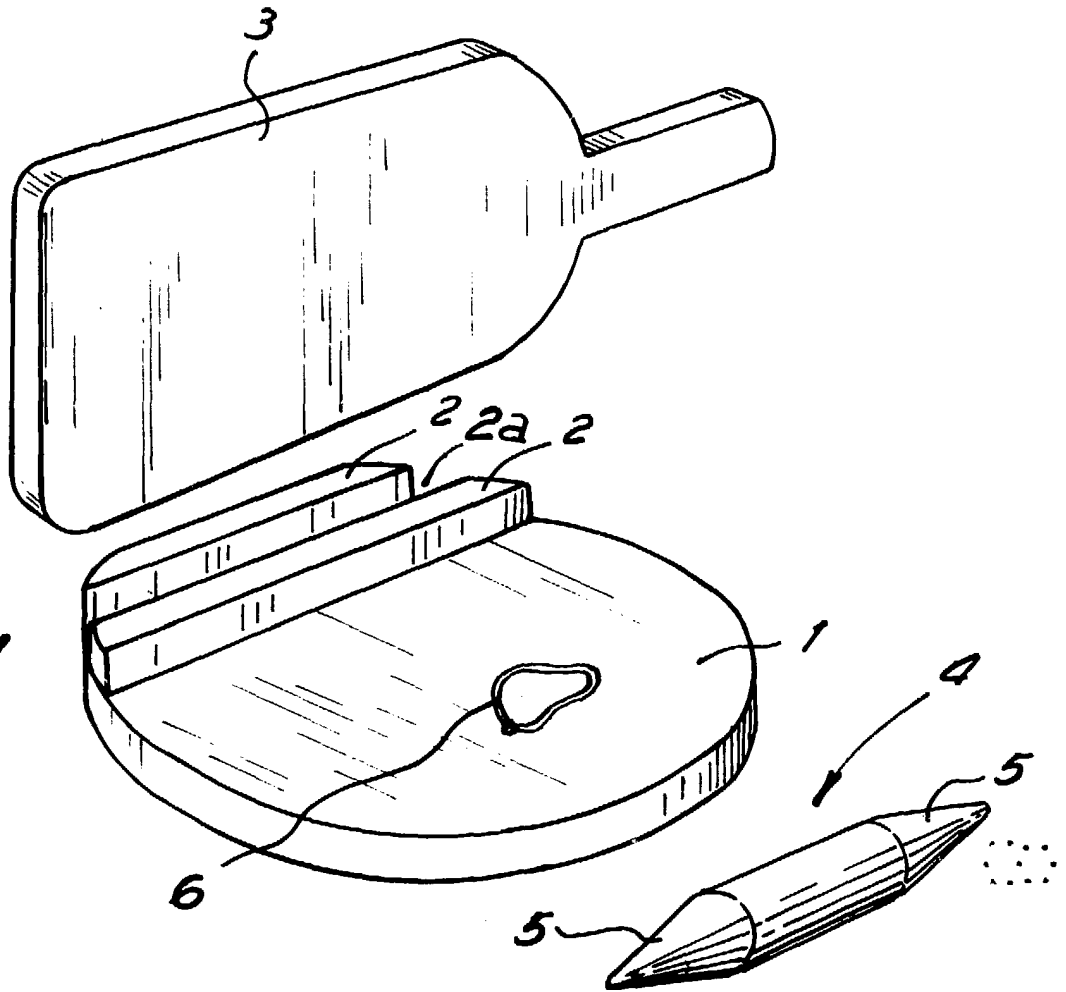

FIG. 2

