

(19) ES (11) NUMERO (21) 280954 (22) FECHA DE PRESENTACION 1 Marzo 1983	(10) Y
--	--------



ESPAÑA

MODELO DE UTILIDAD

16 JUN. 1985

(30) PRIORIDADES: (31) NUMERO	(32) FECHA	(33) PAIS
----------------------------------	------------	-----------

(47) FECHA DE PUBLICIDAD	(51) CLASIFICACION INTERNACIONAL B65D 83/14
--------------------------	--

(54) TITULO DE LA INVENCIÓN ACTUADOR DE AEROSOL DE DESCARGA CONTINUA.
--

(71) SOLICITANTE (S) PRECISION VALVE CORPORATION
---

BOMICILIO DEL SOLICITANTE 700 Nepperhan Avenue - YONKERS, N.Y. 10702 (U.S.A.)
--

(72) INVENTOR (ES) Thomas D. HAYES, que ha cedido sus derechos a la firma solicitante
--

(73) TITULAR (ES) PRECISION VALVE CORPORATION
--

(74) REPRESENTANTE D. JAIME ISERN CUYAS, Agente Oficial de la Propiedad Industrial.
--

MEMORIA DESCRIPTIVA

Entorno de la invención

Se dispensan diversos productos mediante dispensadores de aerosol presurizados. Algunos productos tales como fumigantes, ambientadores de aire y sprays insecticidas se benefician de un actuador que abre y mantiene abierta la válvula dispensadora que permite al usuario abandonar el aerosol mientras que este continua dispensando su contenido hacia el aire. Ejemplos de actuadores de dispensadores de aerosol que tienen la capacidad de dispensar de manera continua sin ayuda se encuentran en Scoggin, Jr. et al. 3.081.918, Alplanalp 3.260.416, Steinkamp 3.137.414, Beres et al. 3.305.144, Dublin 3.314.577, y Scheck 3.325.064.

Breve resumen

La presente invención consiste en un actuador de descarga continua que combina en una sola pieza moldear una boquilla dispensadora vertical, medios para mantener abierta la válvula dispensadora del aerosol, medios de prevención de la descomposición para asegurar la integridad del producto, una manera de uso muy compleja para los niños pequeños, y una apariencia similar a la de un casquete de cierre decorativo.

Los dibujos

La figura 1 es una vista en perspectiva de un contenedor de aerosol que posee el casquete actuador de la presente invención en el estado en que ha sido adquirido y antes de ser usado.

La figura 2 es una vista similar a la de la figura 1 que muestra al actuador durante su uso.

La figura 3 es una vista superior del actuador de la

figura 1.

La figura 4 es una vista superior del actuador de la figura 2.

5. La figura 5 es una vista en sección transversal tomada a lo largo del plano V-V de la figura 3.

La figura 6 es una vista en sección transversal similar a la de la figura 5, pero mostrando el actuador durante su uso.

Descripción detallada de una realización preferida

10. El actuador consiste en un moldeo integral de un plástico flexible tal como una poliolefina. El margen inferior 12 de un cuerpo de casquete cilíndrico 10 se ha adaptado para ser asegurado a la campana de un contenedor de aerosol 40 por medio de una entalladura de cierre. El vástago de válvula vertical hueco 42 de la válvula del contenedor de aerosol sobresale a través de una abertura 14 en la superficie horizontal plana 11 de una ranura 13 para recibir un dedo, que se extiende transversalmente al casquete 10.

15. Una lengüeta 20 para un dedo, moldeada como se ha dicho anteriormente y antes de su uso, se extiende generalmente en el plano de la base 11. La lengüeta 20 está dotada por el extremo interno de una porción integral 22 de bisagra flexible y cerca del extremo externo de cuellos débiles 24 moldeados integralmente con la lengüeta 20 y el casquete 10. Los cuellos 24 aseguran a la lengüeta 20 contra el movimiento hasta que vaya a ser utilizada y deben romperse antes de que la lengüeta sea girada alrededor de la bisagra 22. La lengüeta 20 está dotada de un vástago de válvula que recibe en la cuenca 26 la cual da lugar a un orificio de descarga 28 por el otro lado de la lengüeta 20. Un perno

20.

25.

30.

29 sobresale desde el lado de la cuenca del vástago de válvula en la lengüeta 20. La base 11 está dotada de una cuenca 15 para recibir el perno 29 con fricción suficiente para retener al perno 29.

5. Para el funcionamiento, el usuario debe apalancar la lengüeta 20 ascendentemente para romper los débiles cuellos 24. Los débiles cuellos 24 sirven para asegurar la lengüeta 20 contra el movimiento hasta que se desee usarla y sirve como indicación visible y táctil de descomposición con anterioridad al uso del contenedor. La lengüeta 20 se encuentra entonces libre para girar desde la posición mostrada en las figuras 1, 3 y 5 hasta la mostrada en las figuras 2, 4 y 6. Cuando se dobla, la cuenca 26 que recibe al vástago de válvula encaja el vástago de válvula 42 en el orificio de descarga 28 que está en comunicación con el paso del vástago de válvula. El perno 29 encaja friccionalmente en la cuenca 15 cuando la lengüeta 20 es depresionada por el usuario para abrir con ello la válvula de descarga. La retención friccional del perno 29 en la cuenca 15 asegura a la lengüeta 20 en posición descendida para mantener abierta la válvula de descarga. El producto fluye verticalmente a través del orificio 28 a modo de neblina o spray. La descarga continua hasta que el usuario lleva a la lengüeta 20 fuera del encaje del perno 29 con la cuenca 15. La manera de actuación que antecede está generalmente por encima del nivel de habilidad de los niños pequeños y por ello sirve como impedimento contra el uso indeseado por parte de niños pequeños.

La totalidad del actuador está moldeado como una sola pieza. No se requiere ensamblaje de partes. El actuador puede ser ensamblado fácilmente con el dispensador lleno a

presión mediante maquinaria automática o a mano. No se presentan problemas de alineamiento u orientación. En su apariencia, el actuador se asemeja a los tapones decorativos convencionales encontrados en muchos productos de aerosol.

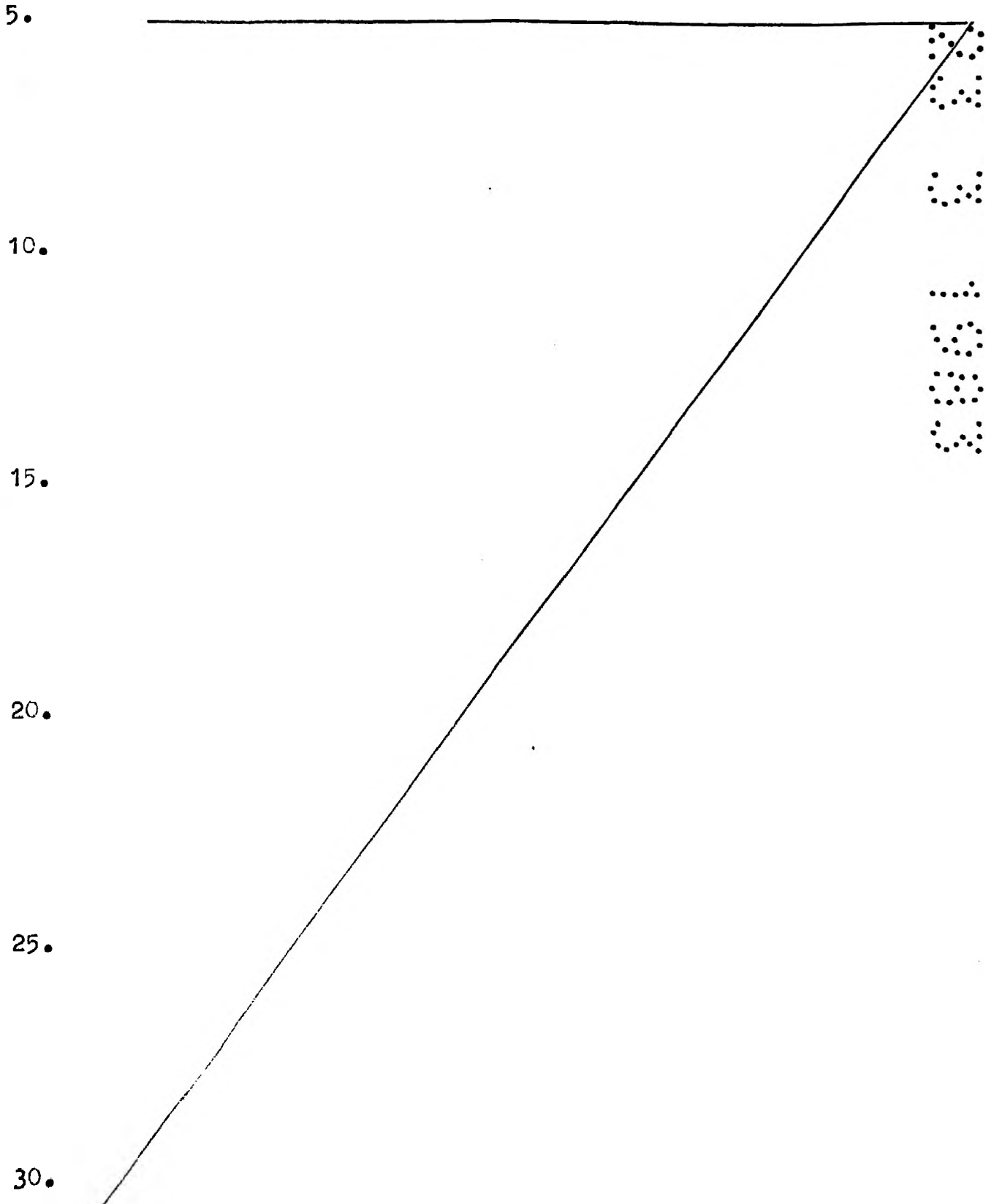

N O T A

Hecha la descripción del presente invento se hace -  
constar que se declaran como nuevas y de propia invención  
las siguientes reivindicaciones:

- 5. 1.- Actuador de aerosol de descarga continua, de una pieza, íntegramente moldeado para un dispensador de aerosol a presión, caracterizado porque comprende un cuerpo de casquete generalmente cilíndrico que posee una porción de superficie generalmente horizontal que incluye una abertura central a través de la cual sobresale el vástago de válvula, una lengüeta actuadora que es integral con dicha porción de superficie horizontal y que está conectada a la misma por el extremo interno de la lengüeta mediante una porción de bisagra flexible, estando dicha lengüeta conectada liberablemente al cuerpo de casquete cerca del extremo externo de la lengüeta mediante un frágil cuello, incluyendo un primer lado de dicha lengüeta una cuenca receptora del vástago de válvula para su acomodo sobre el vástago de válvula del dispensador cuando la lengüeta ha sido invertida por rotación alrededor de dicha porción de bisagra, estando dicha cuanca receptora del vástago de válvula en comunicación con un orificio de descarga localizado al otro lado de dicha lengüeta, incluyendo también el primer lado de dicha lengüeta medios de retén que cooperan con medios de retén localizados en la porción de superficie horizontal de dicho cuerpo de casquete para retener a la lengüeta en posición invertida para mantener abierta la válvula del contenedor.

- 20. 2.- Actuador según la reivindicación 1, caracterizado porque dicha porción de superficie generalmente horizontal es un plano para un dedo que está dotado de acanaladu-
- 30.

ras que se extienden transversalmente a dicho cuerpo de casquete.

5. 3.- Actuador según la reivindicación 1, caracterizado porque los medios de retén de la lengüeta y la porción de superficie comprenden un perno y un orificio para la retención friccional del perno.

4.- ACTUADOR DE AEROSOL DE DESCARGA CONTINUA.

10. Según se describe y reivindica en la presente Memoria que consta de hojas foliadas y mecanografiadas por una sola cara y de 1 lámina de dibujos.

Madrid, a 1 Marzo de 1.983

PRECISION VALVE CORPORATION.

p.a.

15. JAYME ISERN GUYÁS  
P. I. V.  
*Acabas*

20.

25.

30.

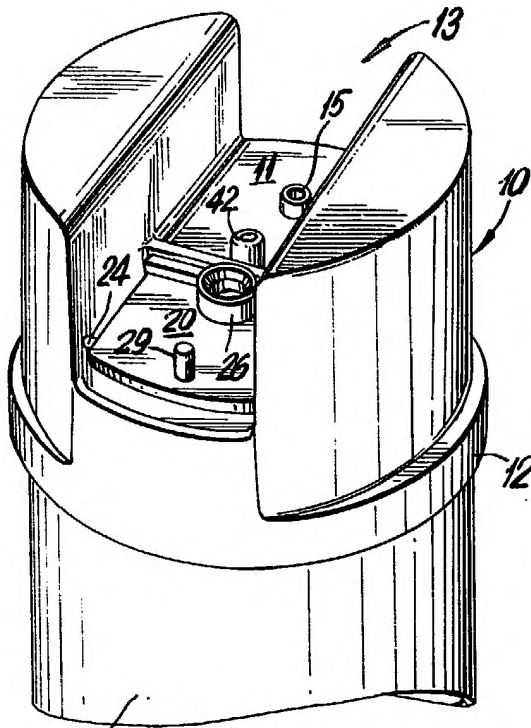

40 FIG. 1

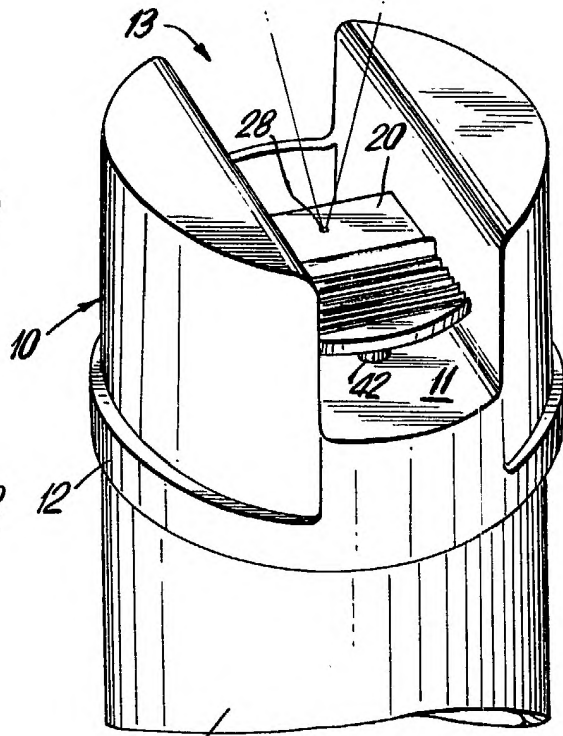

40 FIG. 2

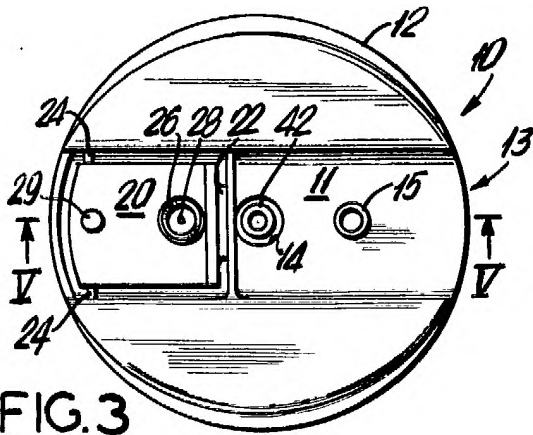

FIG. 3

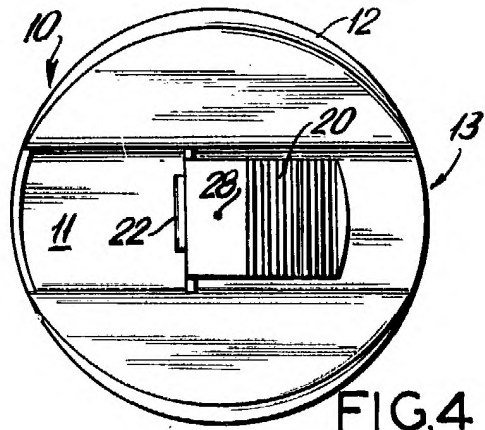

FIG. 4

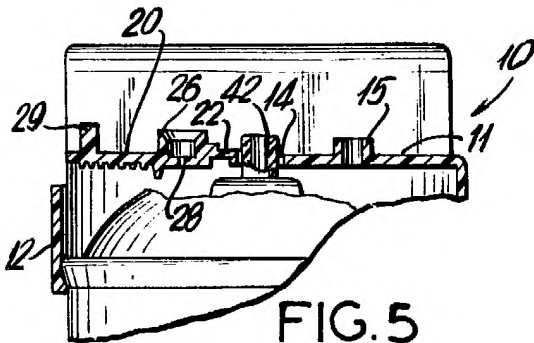

FIG. 5

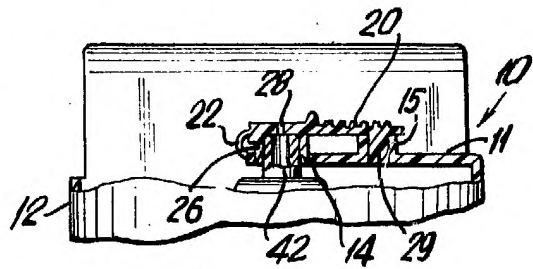

FIG. 6

Madrid, a 1 de Marzo 1983

p.a.

Jaime Isern  
P. P.

*Acebes*  
Fdo: Nicolás Acebes