

(19) ES (11) (21) (22)	NUMERO 280913	(10) Y
	FECHA DE PRESENTACION 6 AGO. 1984	



ESPAÑA

MODELO DE UTILIDAD

1 MAR. 1985

(30) PRIORIDADES:	(32) FECHA	(33) PAIS
(31) NUMERO		

(47) FECHA DE PUBLICIDAD	(81) CLASIFICACION INTERNACIONAL
	E06B 3/10

(54) TITULO DE LA INVENCIÓN
"PUERTA PERFECCIONADA"

(71) SOLICITANTE (S)
REVESTEM, S. A.

DOMICILIO DEL SOLICITANTE
SAN VICENTE DEL RASPEIG (Alicante), Partida de Canastell, s/n

(72) INVENTOR (ES)

(73) TITULAR (ES)

(74) REPRESENTANTE
D. MANUEL DE ARPE FERNANDEZ, Agente Oficial Propiedad Industrial

M E M O R I A D E S C R I P T I V A
= = = = =

El presente modelo de utilidad, se encuentra referido a una puerta perfeccionada de facil montaje y construcción, permitiendo a la par el cambio a voluntad de la configuración y tonalidad de sus elementos constitutivos.

5.-

Para ello, la puerta estará constituida por travesaños y largueros ensamblables por machihembrado, que permite el facil intercambio lo cual posibilita posibles cambios de tonalidad y conformación de dichos elementos constitutivos.

10.-

Conocido que nos es por medio del anterior preámbulo el objeto del presente modelo de utilidad, a continuación pasaremos a describirlo más detalladamente con la ayuda de la lámina de dibujos anexa, en la que se representa un ejemplo particular de realización de los variados a que en la práctica puede llegarse por la aplicación de los fundamentos básicos aquí descritos.

15.-

En la figura 1ª, se representa una vista de una puerta constituida por la superposición de los travesaños y encaje de los mismos lateralmente en los largueros longitudinales.

20.-

La figura 2ª, representa sendas vistas en alzado anterior y planta inferior de uno de los travesaños para la apreciación de las pestañas laterales de que constan para su unión a los largueros longitudinales.

25.-

En la figura 3ª, se representan sendas vistas de dos de las realizaciones posibles de dichos travesaños

uno con cajeados superior e inferior y pestañas laterales y otro con pestañas periféricas.

30.- Los largueros 1 y 2, están provistos de cajeados longitudinales 3 y se hallan recubiertos por materia plástica de revestimiento de cualquier tonalidad.

35.- Los travesaños 4, revestidos de materia plástica de igual tonalidad cromática que los largueros 1 y 2 o de tonalidad distinta, adoptan configuración prismática rectangular o a modo de persiana veneciana y llevan lateralmente sendas pestañas 5 para su ensamblaje en el cajeadado 3.

40.- Dichos travesaños pueden unirse asimismo por machihembrado por encaje de las pestañas 6 y 7 en los cajeados 8 y 9 practicados en los mismos. ∴∴∴

45.- Para el montaje de la puerta se introducirán las pestañas 5, de los travesaños 4, en el cajeadado 3, de los largueros 1 y 2, superponiéndose dichos travesaños hasta configurar la puerta, siendo factible unirse los travesaños por machihembrado en distintas realizaciones mediante el encaje de las pestañas 6 y 7 en los cajeados 8 y 9 de otros travesaños fijándose a los largueros mediante el encaje de sus pestañas laterales en el cajeadado de los mismos.

50.- Para que sea factible la unión perfecta de los travesaños a los largueros y entre ellos mismos, se encolarán las pestañas lográndose la fijación en los cajeados correspondientes.

55.- Con todo lo cual se consigue la constitución de una puerta de las dimensiones adecuadas al servicio, por encaje lateral de los travesaños en los largueros y

superposición de aquéllos.

60.- Suficientemente descrito que nos es el objeto del modelo de utilidad que nos ocupa, que lo es solamente a título de ejemplo y una de las múltiples formas de realización a que en la práctica puede llegarse tomando como fundamento en su construcción el descrito en la presente memoria, únicamente nos resta señalar que las modificaciones de forma, tamaños, materiales empleados u otras no fundamentales, no deben ser consideradas variaciones que afecten a su esencialidad.

65.-



N O T A
= = = =

El modelo de utilidad descrito recaerá pues,
sobre las siguientes reivindicaciones:

- 70.- 1ª.- "PUERTA PERFECCIONADA", caracterizada por cuanto está constituida por dos largueros longitudinales revestidos de materia plástica de la tonalidad cromática conveniente, provistos de cajeadado longitudinal, en el que se introducen y encolan sendas pestañas laterales de
- 75.- que están provistos los travesaños asimismo revestidos de materia plástica de idéntica tonalidad que los largueros o diferente, cuyos travesaños se unen por superposición, siendo factible la unión de los mismos por machihembrado mediante el encaje de las pestañas periféricas de unos
- 80.- en los cajeados superior e inferior de otros y a su vez encajándose en los largueros longitudinales mediante el acoplamiento y encolado de sus pestañas laterales en el cajeadado longitudinal de aquéllos.
- ...:
- 85.- 2ª.- "PUERTA PERFECCIONADA". 
- Todo ello, tal y conforme queda descrito, representado y reivindicado.
- Esta memoria consta de cinco hojas mecanografiadas y foliadas por una sola de sus caras conteniendo un
- 89.- total de ochenta y nueve líneas.

MADRID A 8 AGO. 1934

MANUEL DE ARPE
P.P.

D I S E Ñ O

=====

DE UN MODELO DE UTILIDAD, A FAVOR DE LA FIRMA
REVESTEM, S. A., DOMICILIADA EN SAN VICENTE
DEL RASPEIG (ALICANTE), PARTIDA DE CANASTELL
S/N. POR: "PUERTA PERFECCIONADA".

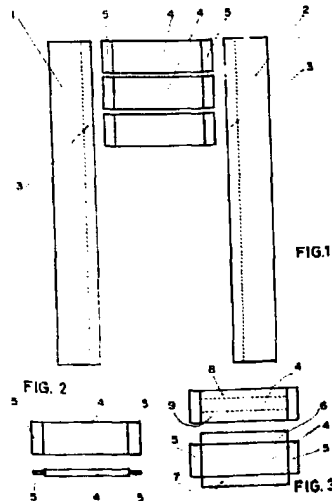

Escala variable.

MADRID A 6 Abv.

MANUEL DE ARPE
P.P.
[Handwritten signature]

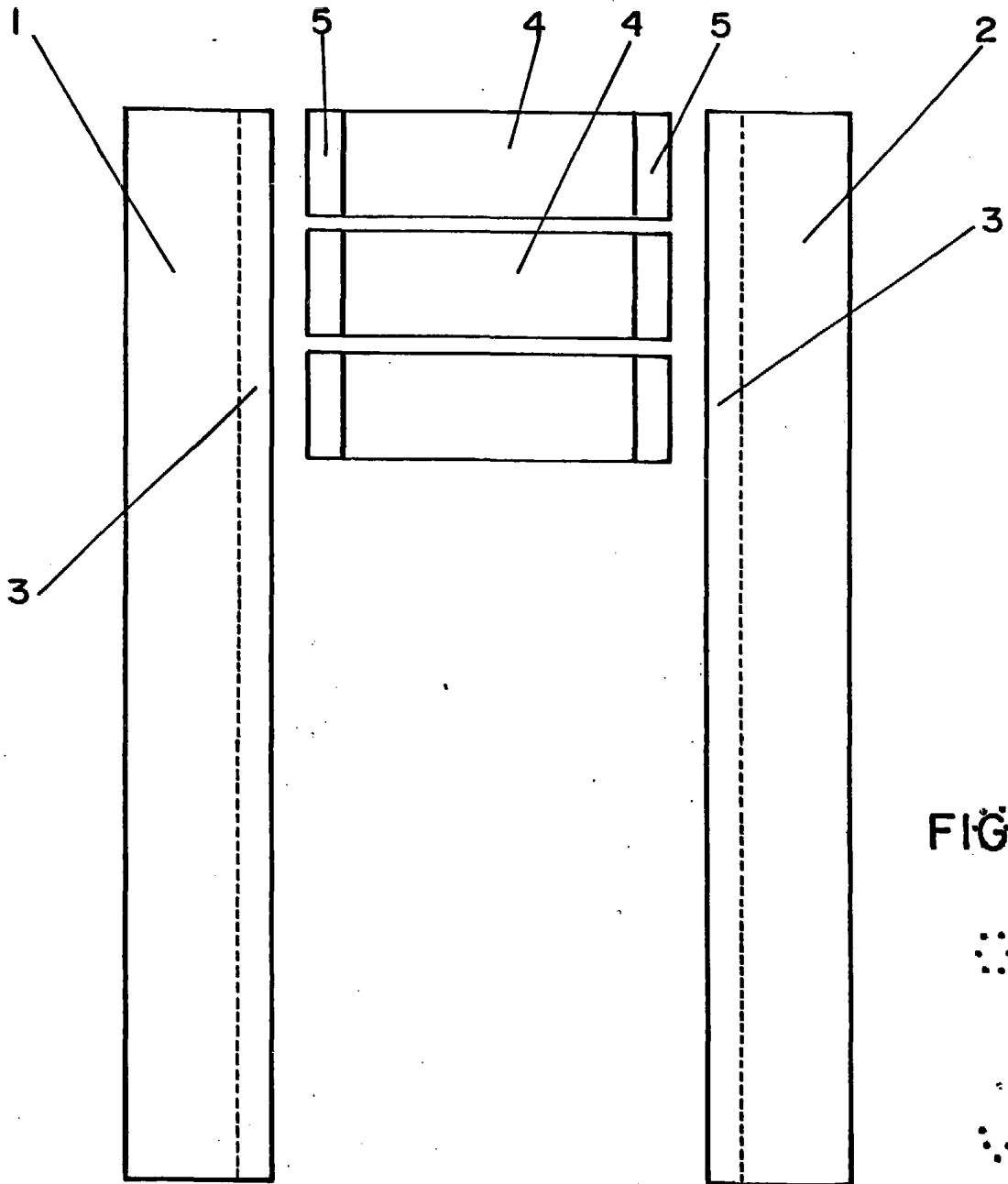

FIG. 1

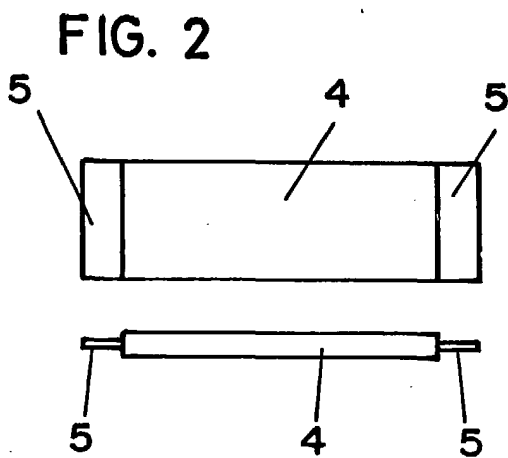

FIG. 2

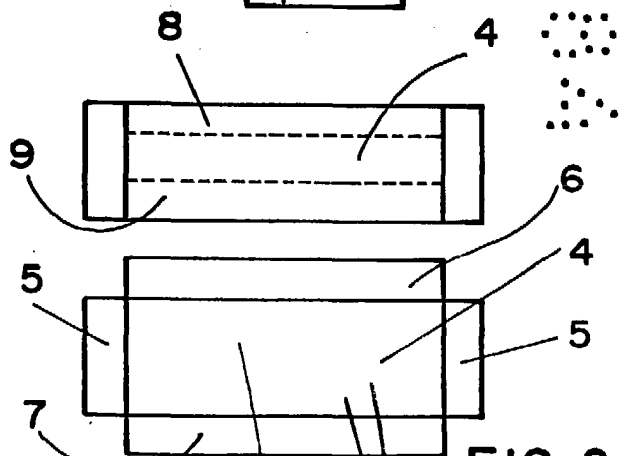

FIG. 3

Madrid

11 Ago. 1934

ESCALA VARIABLE

MANUEL DE ARPE