

10	ES	11	NUMERO	10	Y
		21	280890		
		22	FECHA DE PRESENTACION		
			2 AGO. 1984		



ESPAÑA

MODELO DE UTILIDAD

16 FEB. 1985

30	PRIORIDADES:	32	FECHA	33	PAIS
31	NUMERO				

47	FECHA DE PUBLICIDAD	51	CLASIFICACION INTERNACIONAL
			B25H 3/06

54	TITULO DE LA INVENCIÓN
"BANDEJA POLIVALENTE PARA MANTENIMIENTO INDUSTRIAL"	

71	SOLICITANTE (S)
INERGA, S.A.	

DOMICILIO DEL SOLICITANTE	
POLINYÀ (Barcelona) - Ctra. de Mollet a Sentmenat, Km. 6	

72	INVENTOR (ES)

73	TITULAR (ES)

74	REPRESENTANTE
D. Alfonso Durán Olivella	

MEMORIA DESCRIPTIVA

- El presente Modelo de Utilidad se refiere a una bandeja para mantenimiento industrial, diseñada para contener y sustentar piezas en curso de fabricación, especialmente piezas delicadas que, tras una o varias operaciones de mecanizado en una máquina, pasan a otra máquina para ser objeto de otras operaciones siguiendo su ciclo de mecanizado. Un ejemplo de dicha aplicación se tiene en la fabricación de piezas de precisión para armas, para máquinas de mecánica fina y similares.
- 5.
10. Otra característica de la nueva bandeja es su polyvalencia, es decir, la posibilidad de emplearla por una u otra de sus caras, con características distintivas de los compartimientos en los que se dispondrán las piezas. Estas quedarán separadas unas de otras, resultando imposible que se pongan fortuitamente en contacto y se produzcan rayas u otros efectos inconvenientes que, dado el grado de finura y precisión, podría comprometer las características de las piezas.
- 15.
20. A tal fin, las dos caras de la bandeja que describe son funcionales, por lo cual el fondo de la misma no coincide con ninguna de las dos bases o caras del cuerpo aplanado, sino que queda intermedio respecto a ellas. Los compartimientos definidos son distintos según sea la cara considerada, y una de éstas comporta además unos compartimientos especiales de finalidad determinada. Asimismo, en una de las caras puede disponerse un elemento longitudinal complementario que determina la subdivisión de los compartimientos.
- 25.

mientos definidos.

Para facilitar la explicación se acompaña a la presente memoria unos dibujos en los que se ha representado, a título de ejemplo ilustrativo y no limitativo, un caso de realización de una bandeja polivalente para mantenimiento industrial, según los principios de las reivindicaciones.

5.

En los dibujos:

La figura 1 es una vista parcial de la nueva bandeja por una de sus caras, y la figura 2 una sección transversal, por un plano indicado II-II, del propio soporte para piezas, el cual se ve en proyección lateral, según una de sus caras menores, en la figura 3.

10.

La figura 4 es una vista parcial de la otra cara de la bandeja que se describe, y la figura 5 una sección longitudinal parcial de la misma por un plano indicado V-V.

15.

La figura 6 es una vista en perspectiva del nuevo soporte para piezas correspondiente a la cara de la figura 1.

Los elementos designados con números en los dibujos corresponden a las partes indicadas a continuación:

20.

La nueva bandeja presenta forma ortoédrica aplana- da, con sus caras laterales mayores -1- provistas de cartelas -2- de refuerzo, mientras que las caras laterales menores -3- presentan sendos salientes longitudinales -4- en funcio- nes de asas, constituídas por pestañas reforzadas exterior- mente por nervios de sección ovalada. Las cartelas -5- y -6- refuerzan dichos elementos de asido.

25.

El nervio -7- refuerza los bordes longitudinales

de una de las bases o caras mayores del cuerpo ortoédrico, siendo ambas abiertas.

Vista la nueva bandeja por una de sus caras mayores, según la figura 6, se aprecia la existencia de una pluralidad de elementos longitudinales -8- a modo de varillas de sección elíptica, que definen el fondo enrejado del soporte para piezas, y transversalmente a los mismos unos tabiques -9- equidistantes. Longitudinalmente figura el larguero -10-, que define, junto con una de las caras mayores -1-, unos compartimientos en los que figuran unos elementos tubulares -11-, provistos de embocaduras divergentes -12- y fondos con perforaciones -15-. Tales elementos servirán para contener y sustentar piezas de configuración cilíndrica o tubular, impidiendo su contacto con otras piezas. Los tabiques -13- y -14- refuerzan los compartimientos antedichos.

Los travesaños -9- presentan en sus bordes superiores, según la figura 6, sendos entrantes en ángulo recto, con la particularidad de que éstos están formados en sendos opuestos, como enseña la mencionada figura, de suerte que, estando levemente desplazados los bordes verticales -16- y -17-, resulta posible disponer entre ellos un separador longitudinal en forma de regla, con lo cual los compartimientos definidos por los travesaños -9- quedarán divididos en sendas mitades.

En la otra cara de la bandeja, es decir, la opuesta a la visible en la figura 6, existen los travesaños -18- y los largueros -19- que, con los elementos -8- longitudinales formantes del fondo intermedio, definen otros comparti-

mientos transversales de forma rectangular.

La estructura abierta de la bandeja, es decir, con su fondo reticulado definido por los elementos -8- y los tabiques transversales, permite la eliminación de limaduras y otras materias que podrían dañar el acabado de las piezas. La sección elíptica de los elementos -8- en dirección vertical, en la posición normal (horizontal) de la bandeja, permite que se verifique el apoyo de las piezas sobre aquellos elementos según zonas que corresponden teóricamente a un solo punto de contacto, es decir, de tangencia con cada una de las secciones elípticas ideales de los elementos -8-, por lo cual se reduce a un mínimo la superficie de apoyo y por consiguiente de posible rozamiento de las piezas.

Las asas -4- se hallan desplazadas, como se ve en la figura 5, hacia una de las bases, de manera que resulta ventajoso emplear, como compartimientos contenedores de las piezas en curso de fabricación, los espacios definidos por los travesaños -9- para las piezas de mayor tamaño y peso, en cuyo caso las asas -4- quedan situadas en la parte inferior, a menor altura respecto a una mesa de apoyo. Por el contrario, cuando se manejan piezas de menor tamaño y más ligeras, resulta ventajoso emplear los compartimientos definidos por los travesaños -18- y los largueros -19-, según la figura 4, en cuyo caso las asas -4- quedan situadas a mayor altura respecto al plano de apoyo.

El empleo de material plástico rígido para la construcción de la bandeja descrita asegura que el rozamiento con las piezas no ocasionará en éstas desperfectos en su

acabado, debido a la menor dureza de aquel material.

Todo cuanto no afecte, altere, cambie o modifique la esencia de la bandeja descrita, será variable a los efectos del actual Modelo.

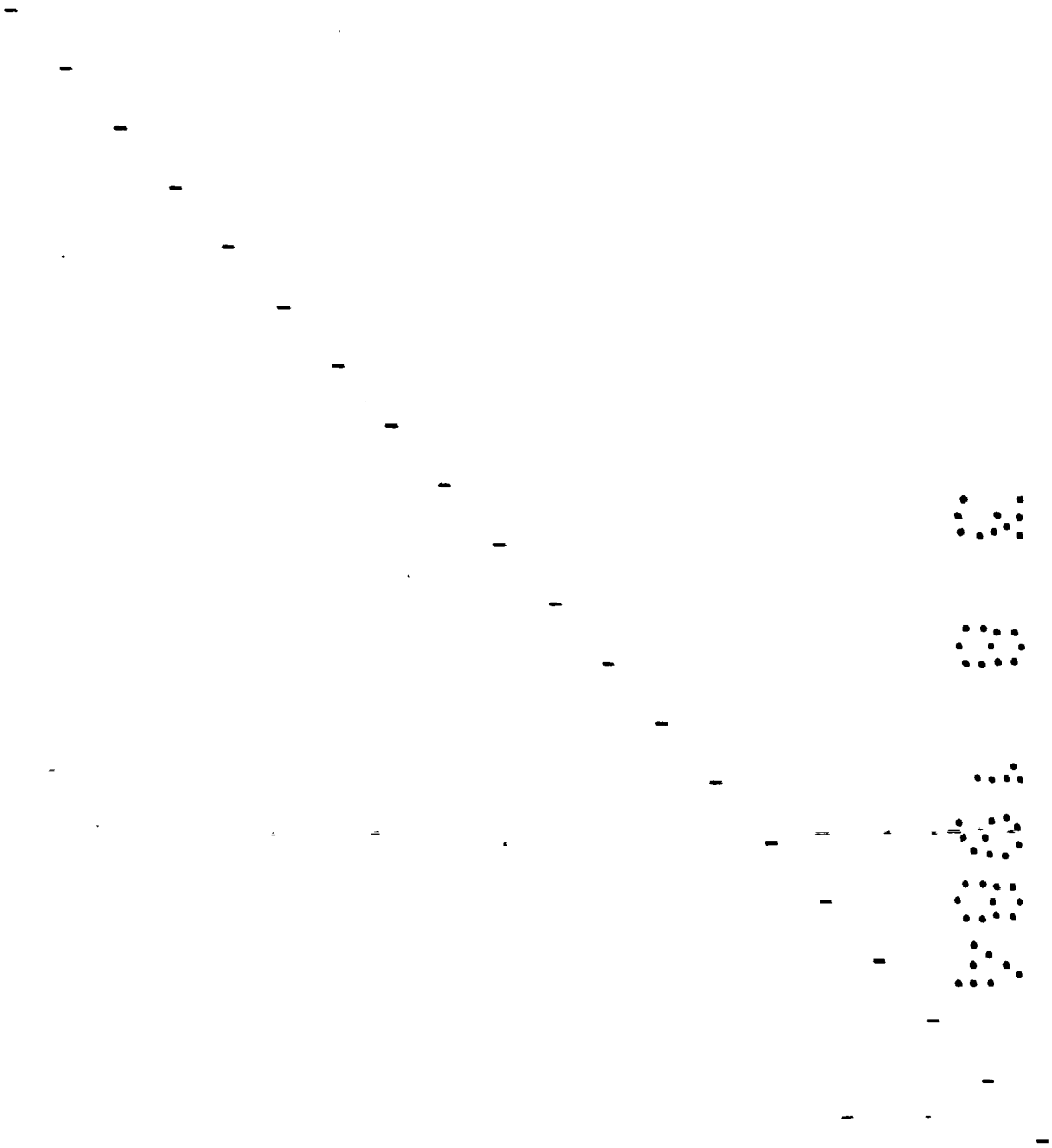

N O T A.

Se reivindica como objeto de este registro por Modelo de Utilidad:

5. 1.- Bandeja polivalente para mantenimiento industrial, caracterizada esencialmente por comprender un cuerpo ortoédrico aplanado de bases mayores abiertas, con un fondo sustentador constituido por una pluralidad de elementos longitudinales de sección ovalada, equidistantes y paralelos entre dos de las caras laterales menores, definiendo un plano

10. paralelo a las bases abiertas y situado entre ellas, a menor distancia de una que de la otra, definiéndose a una y otra de las caras del citado fondo casillas transversales de configuración alargada, definidas por tabiques transversales formados entre las caras laterales mayores.

15. 2.- Bandeja polivalente para mantenimiento industrial, según la reivindicación anterior, caracterizada porque las caras laterales menores presentan sendas asas constituidas por pestañas longitudinales reforzadas por sus bordes mediante sendos nervios, así como por pares de cartelas verticales, correspondiendo dichos salientes-asas aproximadamente a la altura del fondo sustentador.

20.

25. 3.- Bandeja polivalente para mantenimiento industrial, según las reivindicaciones anteriores, caracterizada por la provisión, junto a la cara interna de una de las caras laterales mayores, de un larguero que define compartimientos cuadrangulares y en ellos pares de tabiques ortogonales sustentando unos elementos tubulares con una de sus embocaduras ensanchada y la otra con una perforación central,

destinados a recibir y sustentar piezas de forma cilíndrico-tubular.

4.- Bandeja polivalente para mantenimiento industrial, según las reivindicaciones anteriores, caracterizada porque los travesaños formantes de compartimientos transversales presentan en sus bordes superiores sendos entrantes ortogonales en direcciones alternativamente opuestas, estando levemente desplazados los bordes verticales de cada par de travesaños contiguos, permitiendo la inserción de un elemento longitudinal en funciones de tabique divisor de los compartimientos transversales.

Sean cuales fueren las circunstancias que concurren en la esencialidad del Modelo de Utilidad, definido en las anteriores reivindicaciones, cuyo objeto es:

5.- "BANDEJA POLIVALENTE PARA MANTENIMIENTO INDUSTRIAL".

Consta la presente memoria de siete hojas foliadas, mecanografiadas por una sola cara y de los dibujos unidos a la misma.

Barcelona, 2 AGO. 1984

P.A. de INERGA, S.A.

ALFON. O. DURÁN

p. p.



Fdo.: Luis A. Durán Moya



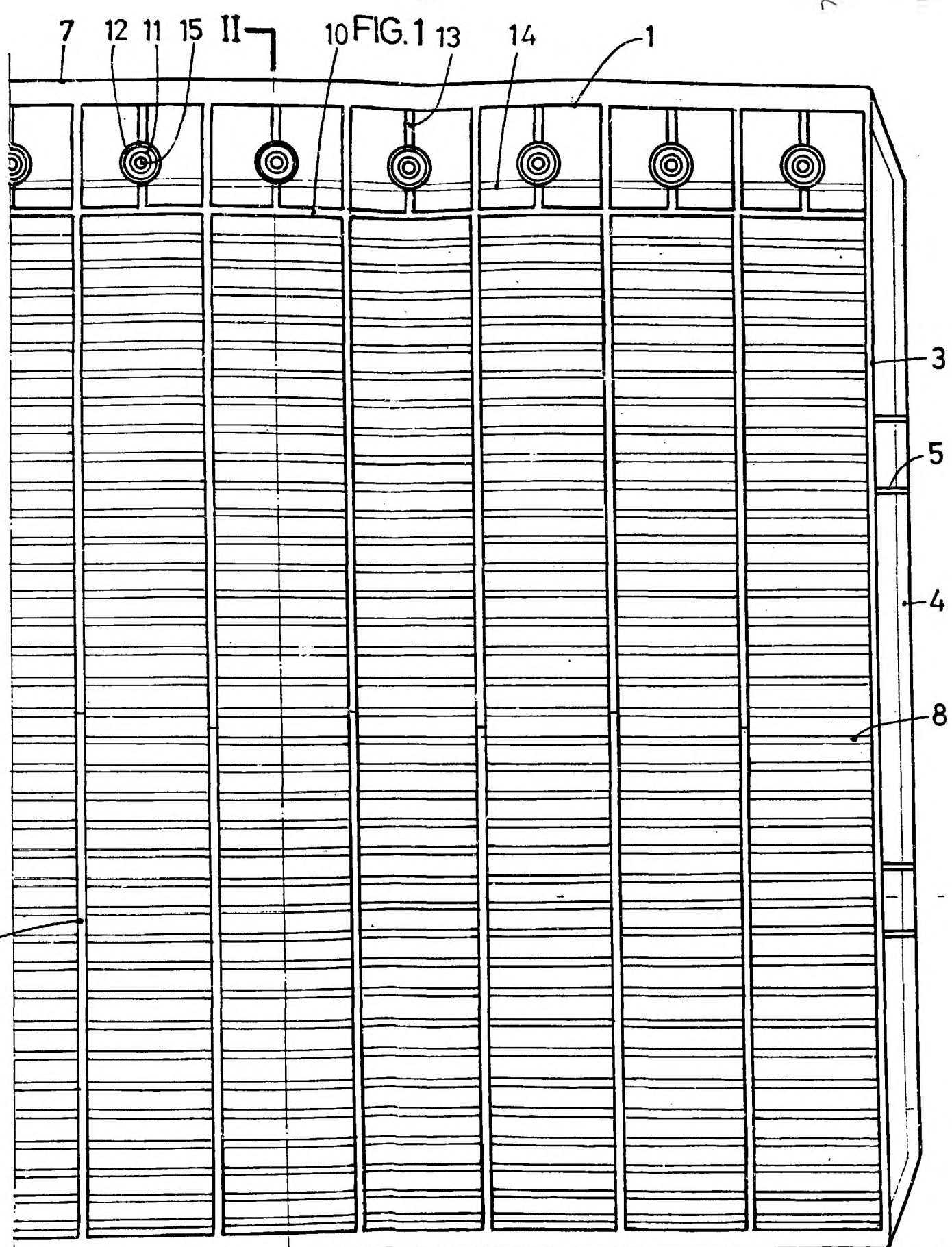

BARCELONA, 2 AGO. 1984  
P. A. ALFONSO DURÁN  
P. P. *[Signature]*

II

FIG. 4

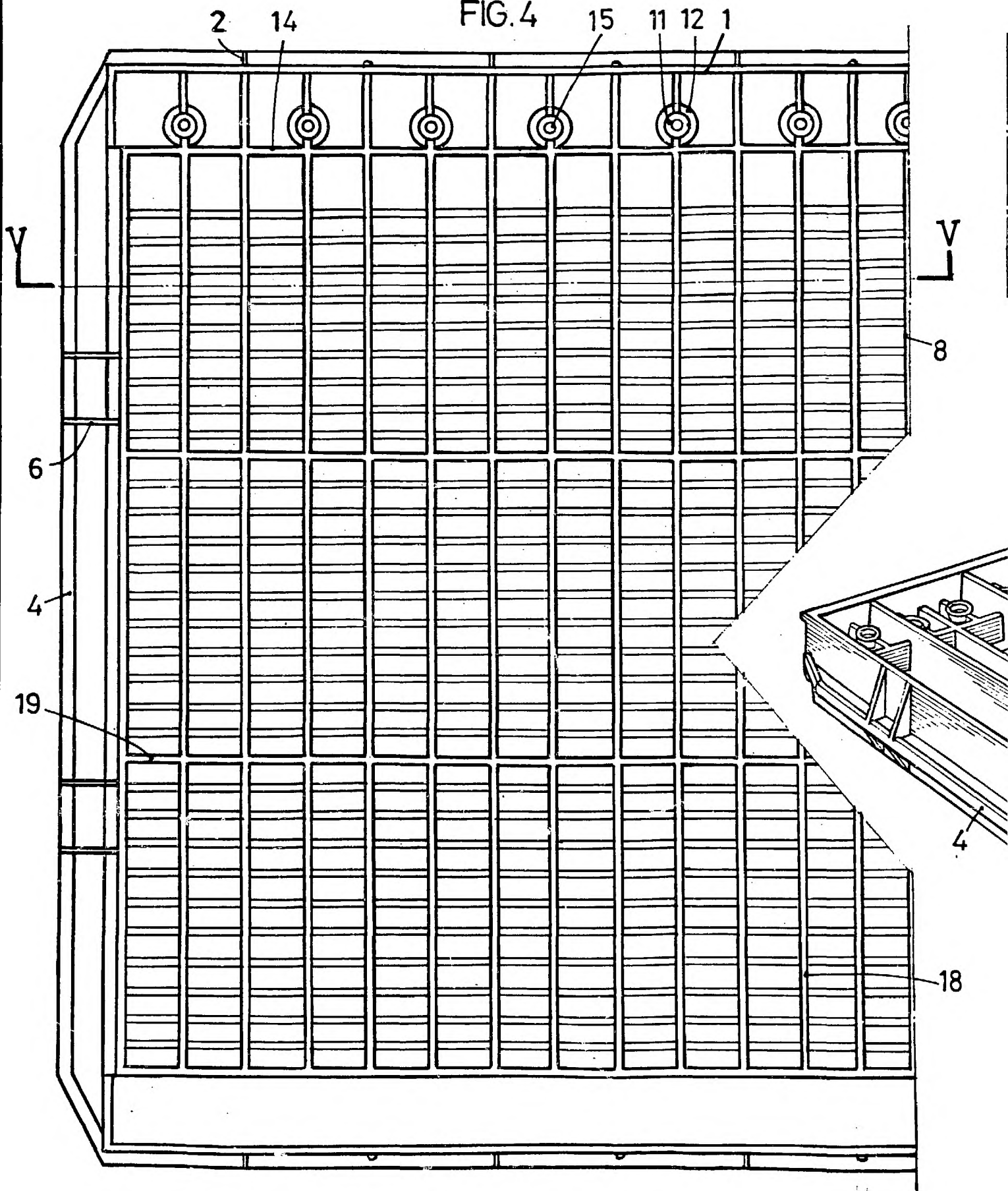

ESCALA VARIABLE

FIG.5

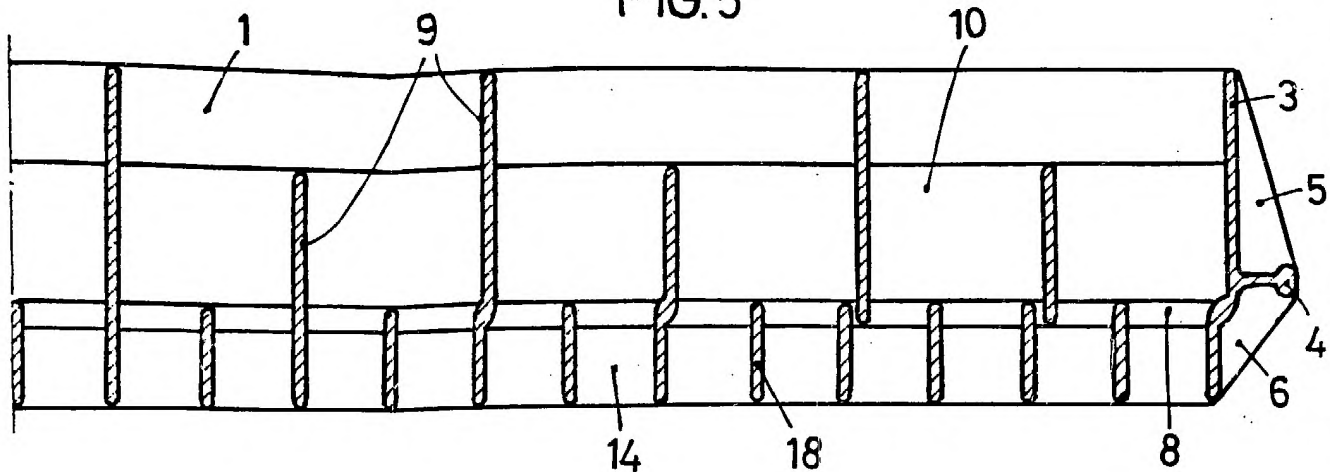
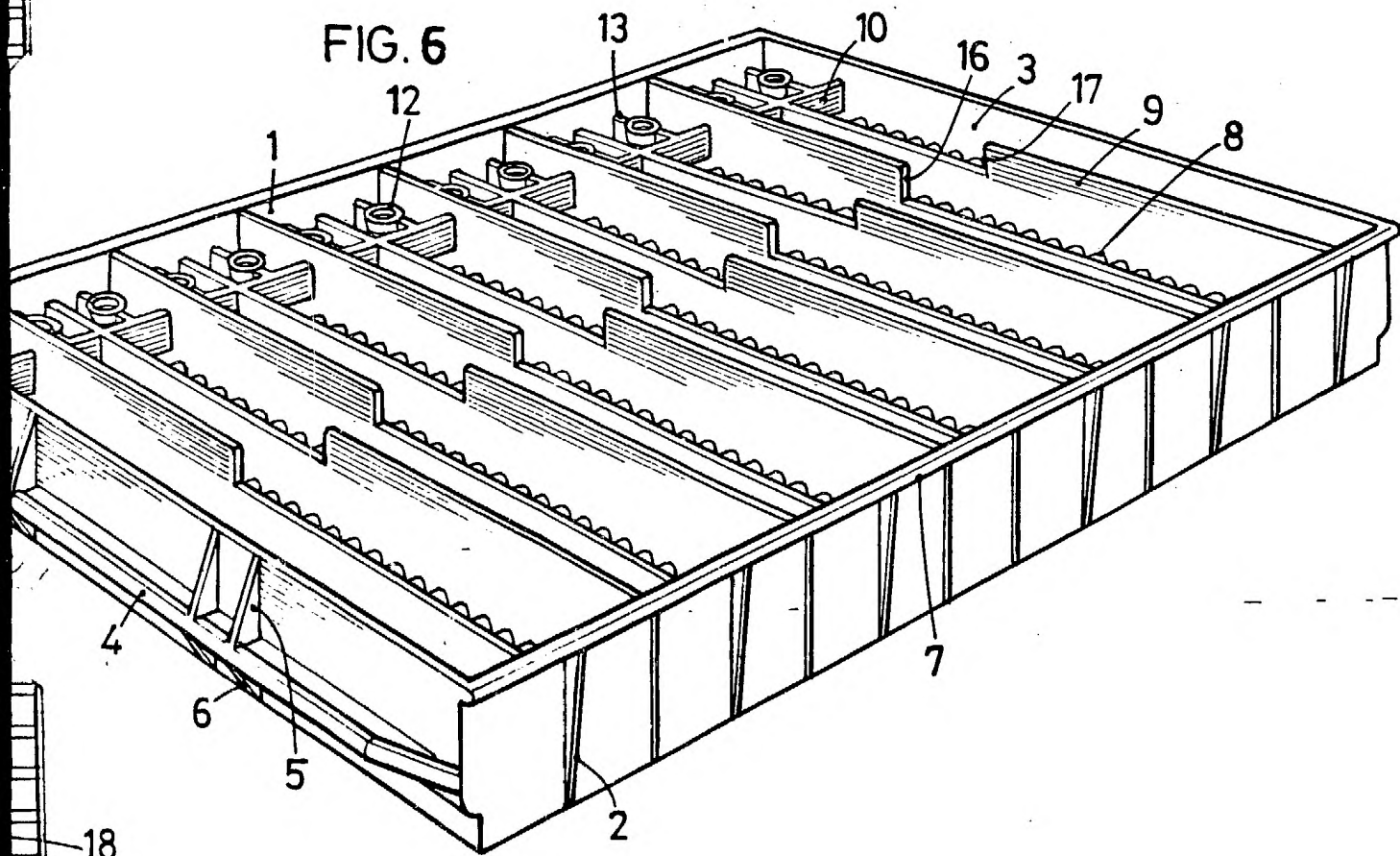

FIG.6



BARCELONA, 2 AGU. 1984

P. A.  
ALFONSO DURÁN  
p. p.

Fdo.: Luis A. Durán Moya