

10 ES 11 21 22	NUMERO 280892	10 Y
	FECHA DE PRESENTACION 13 AGO. 1984	



ESPAÑA

MODELO DE UTILIDAD

16 FEB. 1985

30 PRIORIDADES: 31 NÚMERO	32 FECHA	33 PAIS
------------------------------	----------	---------

47 FECHA DE PUBLICIDAD	81 CLASIFICACION INTERNACIONAL A47J 17/06
------------------------	--

54 TITULO DE LA INVENCIÓN Desfibrador de judias verdes.	
--	--

71 SOLICITANTE (S) D. Carlos Hipola Chinchilla. (Español).	
---	--

DOMICILIO DEL SOLICITANTE 28036 MADRID - Pº de la Habana, 27.	
--	--

72 INVENTOR (ES)	
------------------	--

73 TITULAR (ES)	
-----------------	--

74 REPRESENTANTE D. CARLOS ROEB UNGEHEUER.	
---	--

1 El presente modelo de utilidad se refiere a un desfibrador  
de judias verdes, con el cual se consigue desfibrar las ju  
dias rápidamente, quedando intacta en su forma para poder-  
5 la preparar y servir en cualquiera de los platos que con  
ellas se cocinan, sin necesitar posteriormente el tener  
que quitar las hebras que al cocerlas quedan medio despren  
didas.

10 El dispositivo en sí está constituido por un cuerpo sopor-  
te que se fija al tablero de una mesa o a un sitio similar,  
para lo cual en su parte inferior está provisto de un tor-  
nillo largo y unas patillas en el lado opuesto, entre los  
que se aprieta el tablero, estando constituida la parte  
superior del soporte por dos patillas separadas paralelamen  
15 te, entre las que se dispone una cuchilla mediante dos tor  
nillos pasantes que se roscan a cada una de las patillas,  
atravesando dichos tornillos dos ranuras graduables que  
van practicadas en las cuchillas, con objeto de poder regu  
lar el corte.

20 Concretaremos las características del dispositivo que se  
reivindica con referencia a las adjuntas figuras, que co-  
rresponden unicamente a una forma de ejecución, sin carác-  
ter alguno limitativo, las cuales se presentan a título  
de ejemplo de realización con el fin indicado, ya que la  
25 forma, dimensiones y materiales con que se fabriquen las  
distintas piezas, serán en cada caso las que se estimen  
mas convenientes para la aplicación concreta de que se tra  
te, sin que tales variaciones, así como las que puedan  
30 hacerse en detalles de presentación u organización, afec

1 ten a la esencialidad reivindicada, por lo que los desfibradores de judias verdes que se fabriquen de acuerdo con la idea general reseñada y cualquiera de esas modificaciones, no serán sino variantes igualmente comprendidas y protegidas por el presente registro.

5 La figura adjunta muestra en perspectiva el aparato objeto de este registro.

10 Con referencia a dicha figura y a los números que sobre ella designan las partes y detalles del desfibrador representado, que interesan a los fines de esta memoria, la descripción del mismo es como sigue:

15 La cuchilla 8 de corte provista de las ranuras graduables 6 se coloca mediante los tornillos de gota de sebo o leña-ja 7, que atraviesan dichas ranuras sobre los alojamientos roscados que van practicados en el cuerpo de las patillas 4, separadas entre sí dejando una abertura 3 que permite el paso de la judia 5.

20 Para su utilización se fija el cuerpo principal 1 del dispositivo, al tablero 9 de una mesa, abrazándolo entre las patillas de asiento 2 y el tornillo de fijación 11 que se aprieta mediante la mariposa 12.

25 En esta perspectiva se observa la utilización de la judia que sigue una trayectoria indicada por las flechas dibujadas en su interior, y de la que se va desprendiendo la fibra 10 que se separa de la misma.

30 El presente modelo de utilidad, recaerá sobre las siguientes reivindicaciones.

REIVINDICACIONES

1 - Desfibrador de judias verdes, caracterizado porque está constituido por un cuerpo del que salen por un lado dos patillas paralelas, dejando una abertura entre sí, en las que van practicadas sendos orificios roscados, cuyo cuerpo se prolonga hacia delante en sendas patillas paralelas que termina en un plano de asiento, perpendicular al eje del tornillo de fijación, roscado sobre la placa inferior del cuerpo paralela a las patillas de asiento; completando el dispositivo una cuchilla provista de dos ranuras graduables, que se fija al cuerpo mediante tornillos.

2 - Desfibrador de judias verdes.

Según se describe y reivindica en la presente memoria descriptiva y consta de tres hojas de texto foliadas y escritas a máquina por una sola de sus caras y el plano que la misma se acompaña.

Madrid, a 3 AGO. 1984

CARLOS ROEB  
P. P.

Fdo: Alfonso Sánchez



1  
5  
10  
15  
20  
25  
30

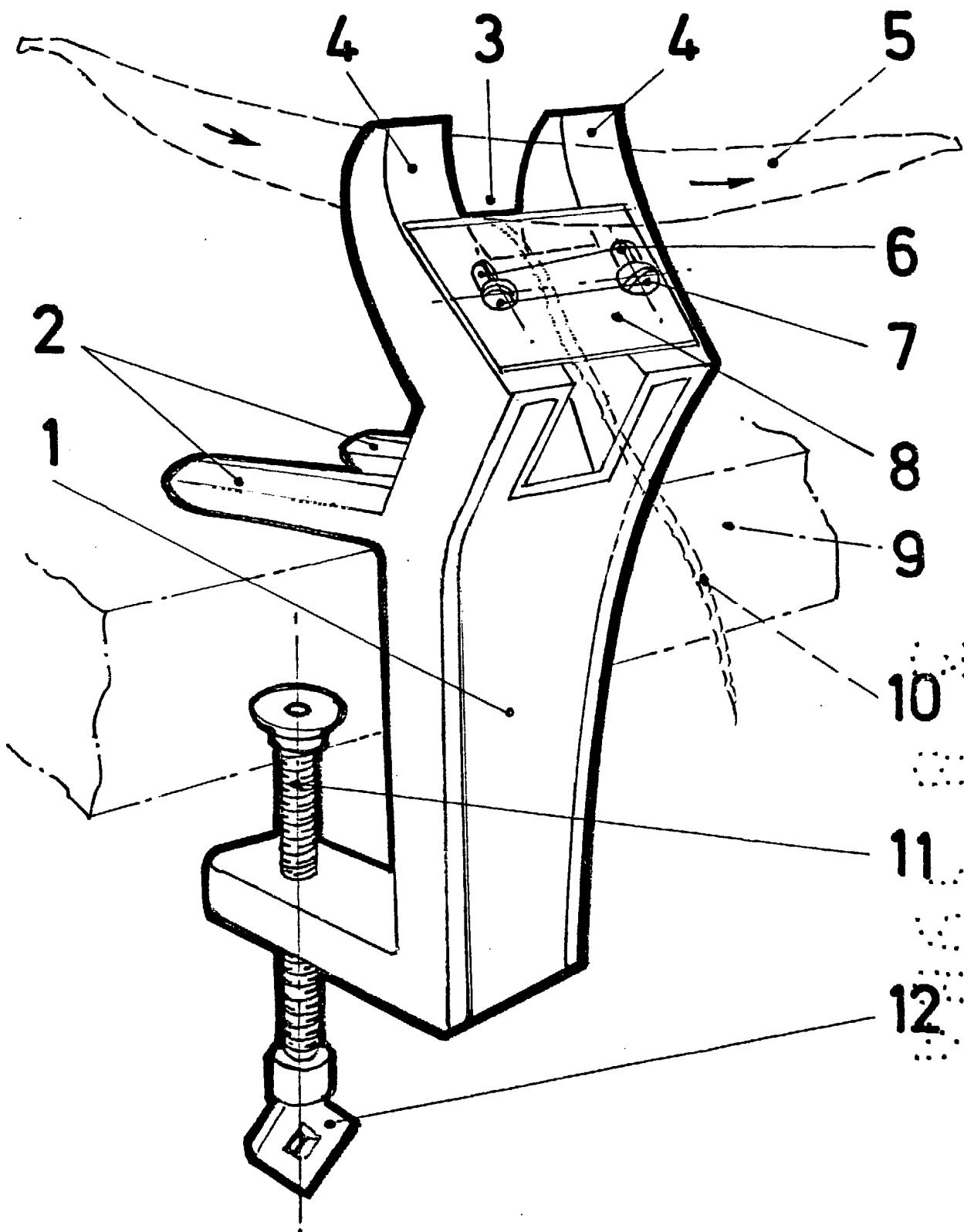

FIG. UNICA.

ESCALA: 1/10

CARLOS ROEB  
P. P.

29.240.