

10 ES 11 21 22	NUMERO 280808	10 Y
	FECHA DE PRESENTACION 30 julio 1.984.	



ESPAÑA

MODELO DE UTILIDAD

16 JUN. 1985

30 PRIORIDADES: 31 NUMERO	32 FECHA	33 PAIS
------------------------------	----------	---------

47 FECHA DE PUBLICIDAD	51 CLASIFICACION INTERNACIONAL A45D 33/00
------------------------	---

54 TITULO DE LA INVENCIÓN "MACRO POLVERA"

71 SOLICITANTE (S) D. Aniceto Canamasas Puigbó,

DOMICILIO DEL SOLICITANTE Avda. Infanta Carlota, 97-entlo., 1a 08029 Barcelona.

72 INVENTOR (ES)

73 TITULAR (ES)

74 REPRESENTANTE D. Teresa Fina Sanglas.-

El presente Modelo de Utilidad, que en lo que tiene de esencial se describe en ésta memoria, se refiere a una macro polvera, así denominada por la gran capacidad que tiene en su interior, al presentar entre otras cosas, un doble sistema de godete con el aumento de capacidad que ello supone respecto a las normales.

Fundamentalmente, el modelo objeto de la presente invención, se caracteriza por estar constituido por una base y por una tapa formadas de un solo cuerpo, articuladamente dispuestos entre sí, en la que la base presenta un primer sistema de godete central, que ocupa centradamente algo más de la mitad de su anchura, dejando a ambos lados espacio, para la colocación de sendos juegos de godetes dotados de alojamientos de cuna semicircular, aptos para el alojamiento de botellines cilíndricos, lápices o similares, presentando uno de los godetes laterales uno de tales compartimentos de mayor diámetro, y el opuesto un juego de dos de menor diámetro y longitudes y formando la unión de éstos dos godetes laterales, con los respectivos extremos laterales de godete central, un alojamiento corrido a modo de guía, apto para el deslizamiento en su interior de un segundo godete central superpuesto al anterior y susceptible de deslizarse hacia afuera frontalmente, en virtud del mencionado sistema de guías, completando el conjunto un espejo dispuesto en la tapa.

Para mejor comprensión de cuanto antecede y sin que ello signifique restricción alguna a la generalidad de aplicaciones posibles del Modelo que nos ocupa, en las

figuras adjuntas y, en todo lo que sigue, nos vamos a referir a un ejemplo concreto de realización práctica del mismo.

30. La figura 1a. representa una sección transversal de la macro polvera objeto de la presente invención.,

La figura 2a., representa una sección, según un plano paralelo al lado frontal de la polvera.

La figura 3a., representa una vista del fondo o base 35. de la polvera abierto y desprovisto de su godete deslizable.

La figura 4a., representa una vista frontal del godete deslizable. . . .

Según se observa en dichas figuras, la polvera está formada por una base -1- y una tapa -2-, formando un solo cuerpo 40. po unido articuladamente según -3-, en el interior de la tapa -2- va dispuesto el espejo -4-, la base de la polvera -1- dispone de un primer godete -5-, dotado de una serie de compartimentos -6-, que cubre la parte central de la polvera y sin extenderse a sus extremos laterales. En éstas zonas laterales 45. libres van alojados los godetes -7- y -7'-, que disponen de huecos o alojamientos de sección semicircular -8-, -8'-, aptos para alojamiento de objetos cilíndricos, tales como botellines o frascos de perfume u otros productos cosméticos, lápices, etc., siendo el -8- de mayor diámetro y los -8'- de menor diámetro y 50. distintas longitudes.

Los godetes -7-, -7'-, presentan en su extremo lindante con el godete central unas aletas -9-, -9'-, que junto con los laterales -10-, -10'- del godete central -5-, delimitan sendas guías, por las que pueden deslizar las pestañas laterales -11-,

55, -11'-, de un segundo godete central -12-, dispuesto sobre el -5- y susceptible de deslizarse frontalmente, en virtud del indicado sistema, dejando al descubierto o cubriéndolo, según convenga el godete de fondo -5-.

No alterarán la esencialidad del presente Modelo

60. de Utilidad, todas aquellas modificaciones de carácter secundario, como pueden ser formas y dimensiones generales, detalles accesorios de fabricación o de acabado, materiales utilizados en su fabricación, ni en general cuantas no supongan variación profunda y sustancial del objeto principal des-

65. crito, que se resume en las siguientes:



REIVINDICACIONES:

- la - Macro polvera, que esencialmente se caracteriza por estar constituida por una base y tapa formadas por un solo cuerpo, articuladamente dispuestos entre si, en la que la base presenta un primer sistema de godete central, que ocupa centradamente algo más de la mitad de su anchura, dejando a ambos lados espacio, para la colocación de sendos juegos de godetes dotados de alojamientos de cuna semicircular, aptos para el alojamiento de botellines cilíndricos, lápices o similares, presentando uno de los godetes laterales uno de tales compartimentos de mayor diámetro, y el opuesto un juego de dos de menor diámetro y longitudes y formando la unión de éstos dos godetes laterales, con los respectivos extremos laterales del godete central, un alojamiento corrido a modo de guía, apto para el deslizamiento en su interior de un segundo godete central, superpuesto al anterior y susceptible de deslizarse hacia afuera frontalmente, en virtud del mencionado sistema de guías, completando el conjunto un espejo dispuesto en la tapa.

2a - "MACRO POLVERA",

85. Todo tal y como queda descrito, reivindicado y, representado en los dibujos adjuntos.,

Consta la presente memoria de cuatro hojas escritas a máquina por una sola de sus caras.,

Madrid, a 30 de julio de 1.984.

90.

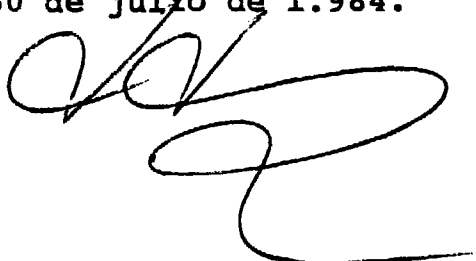

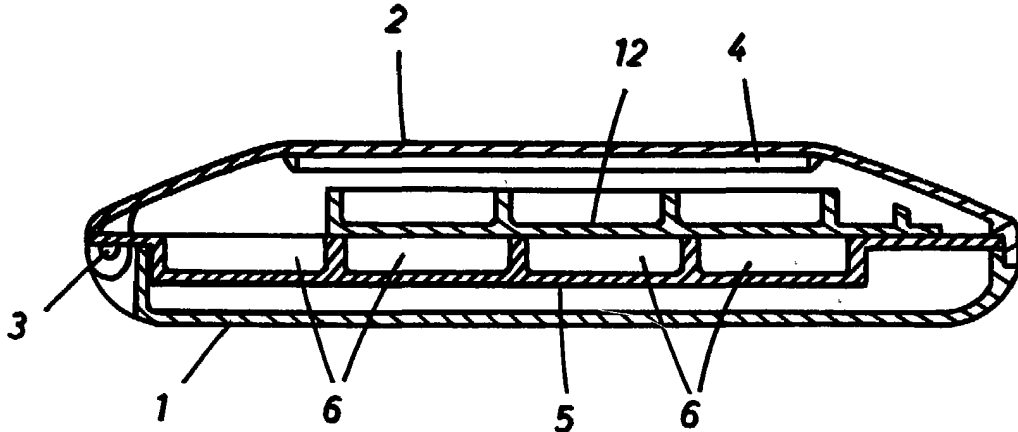

FIG. 1

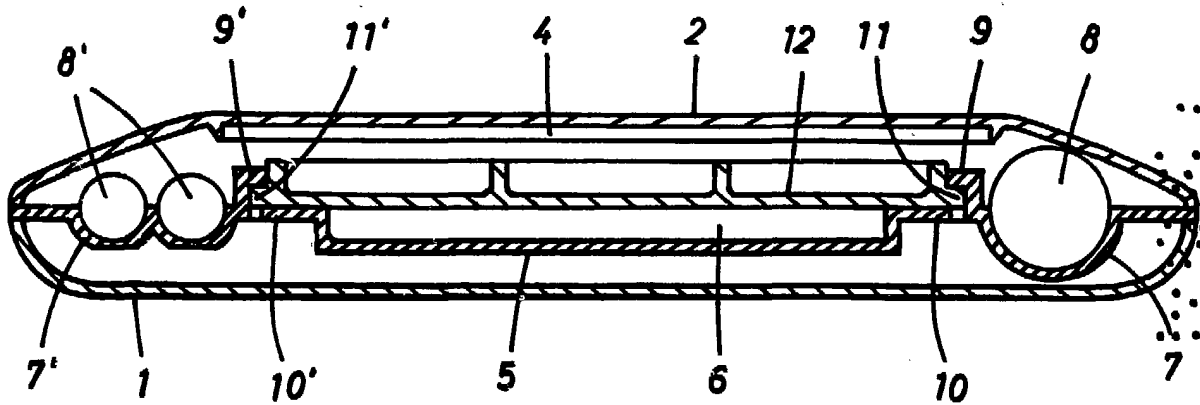

FIG. 2

39 JUL. 1984

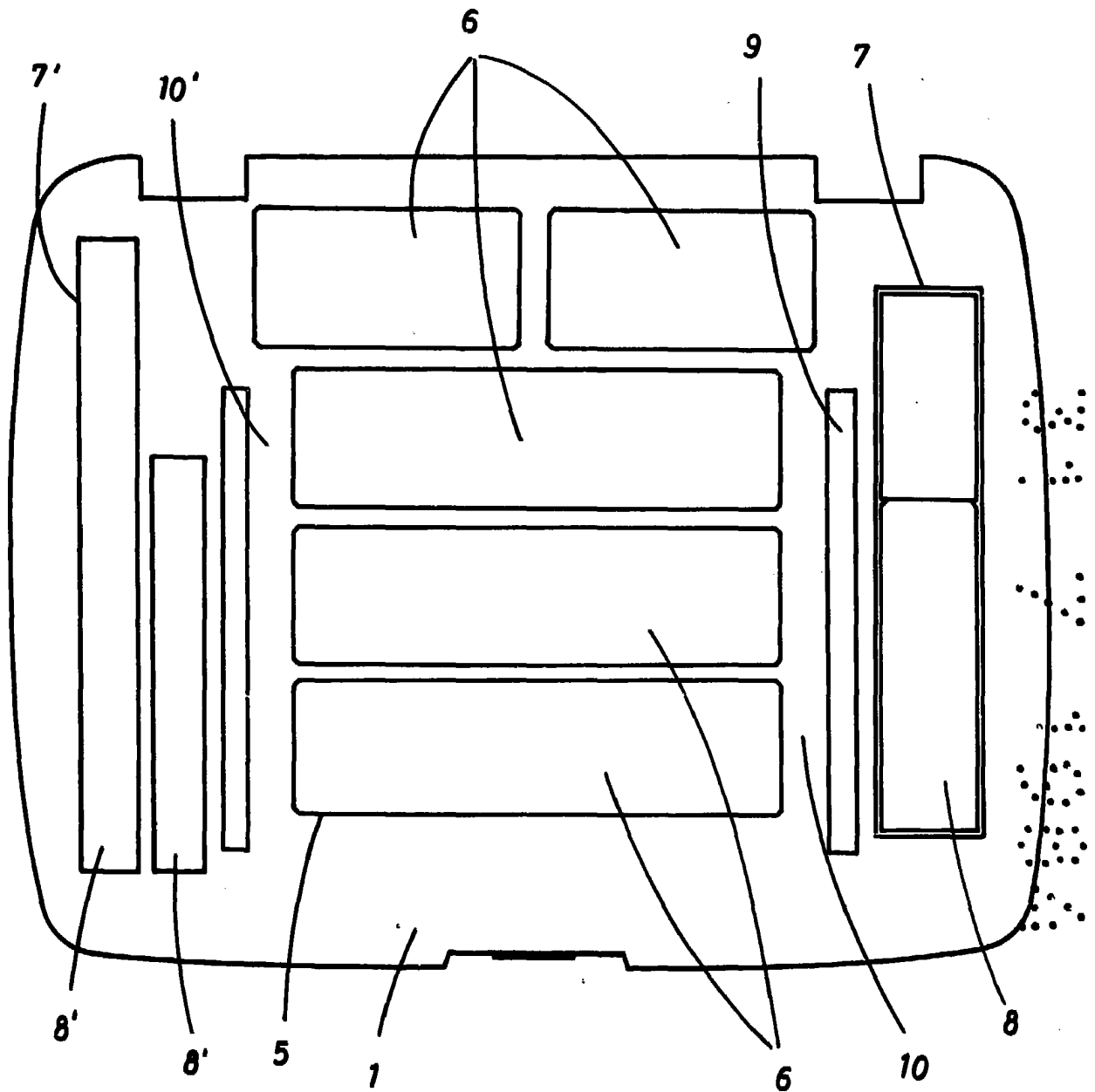

FIG. 3

30 JUL. 1984

Escala variable

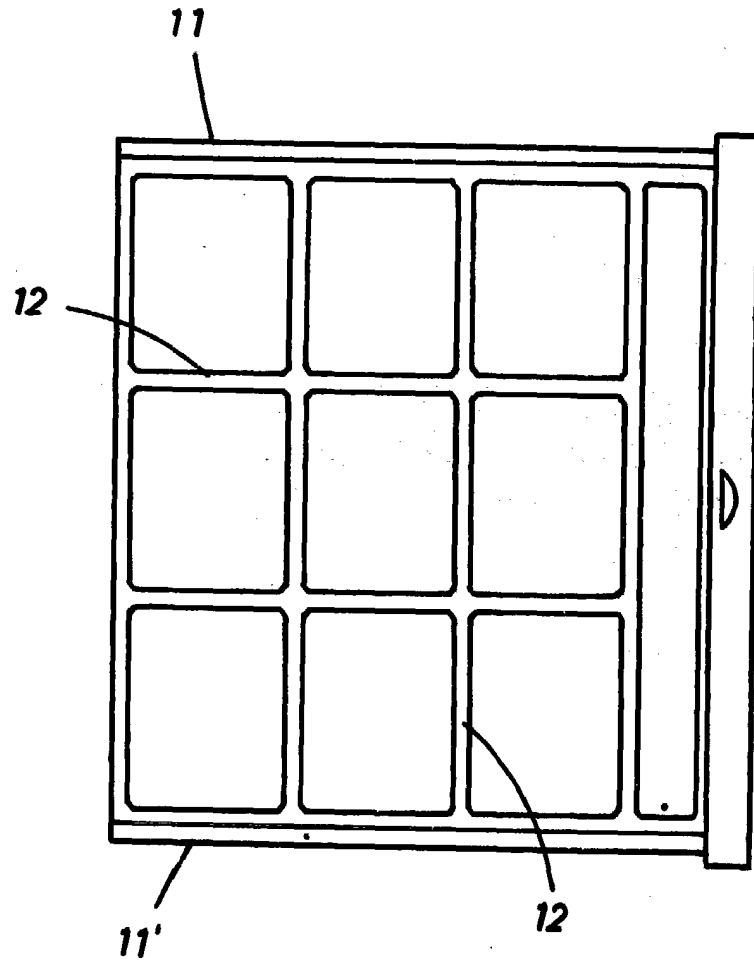

FIG. 4

30 JUL. 1984

A handwritten signature or set of initials in black ink, located below the date stamp.