



ESPAÑA

19 ES 21 22	11 NUMERO <b>280793</b>	10 Y
	22 FECHA DE PRESENTACION <b>31 JUL. 1984</b>	

MODELO DE UTILIDAD

16 FEB. 1985

30 PRIORIDADES: 31 NUMERO	32 FECHA	33 PAIS
------------------------------	----------	---------

47 FECHA DE PUBLICIDAD	51 CLASIFICACION INTERNACIONAL <b>D06F 39/00.</b>
------------------------	--

52 TITULO DE LA INVENCIÓN <b>"DISPOSITIVO DISTRIBUIDOR DE AGUA PARA MÁQUINA LAVARROPAS"</b>
--

71 SOLICITANTE (S) <b>DOMAR, S.A.</b>
--

DOMICILIO DEL SOLICITANTE <b>MARTORELLES DEL VALLÈS (Barcelona) - Polígono Industrial Roca</b>
---

72 INVENTOR (ES)
------------------

73 TITULAR (S)
----------------

74 REPRESENTANTE <b>D. Alfonso Durán Olivella</b>
--

MEMORIA DESCRIPTIVA

El presente Modelo de Utilidad se refiere a un dispositivo destinado a distribuir un flujo de agua, por ejemplo, en el sistema de jabonera perteneciente a una máquina lavadora de ropa, aunque puede emplearse de manera general en otros aparatos y aplicaciones. Cabe realizar su construcción como un accesorio funcional adaptable a diferentes objetos.

5. Como es sabido, en las máquinas lavarropas debe realizarse selectivamente el paso de una corriente de agua hacia los circuitos correspondientes al prelavado, al lavado, al escurrido y a la adición de sustancias diversas al agua de lavado, lo cual se efectúa normalmente mediante el empleo de electroválvulas intercaladas en los circuitos correspondientes, cuya apertura selectiva produce la circulación del agua en la dirección deseada. Se comprende que el empleo de cuatro electroválvulas para obtener a conveniencia los flujos de agua deseados supone un encarecimiento del equipo, dado el precio elevado de cada uno de aquellos dispositivos electromagnéticos, por lo cual se hace deseable poder obtener el mismo resultado de la distribución selectiva del agua mediante un sistema que no precise de cuatro electroválvulas.

10. El mencionado objetivo se obtiene con el empleo del distribuidor de agua que constituye el objeto de este Modelo de Utilidad, en el cual el número de electroválvulas necesarias para gobernar el flujo de agua se reduce a una sola. En el mismo, el agua circulante cuando la válvula está abierta es orientada a conveniencia hacia una o dos, según el caso, de las salidas previstas en el propio dispositivo, existiendo un mecanismo de selección y orientación del flujo

15.

20.

25.

líquido que lo envía a la embocadura de salida que más convenga en un momento determinado.

Para facilitar la explicación, se acompaña a la presente memoria unos dibujos en los que se ha representado, a título de ejemplo ilustrativo y no limitativo, un caso de realización de un distribuidor de agua para dispositivo jabonero para máquinas lavaropas, según los principios de las reivindicaciones.

En los dibujos:

10. La figura 1 es una sección longitudinal por un plano meridiano del nuevo dispositivo de distribución, y la figura 2 es una sección transversal por un plano indicado II-II.

15. La figura 3 es un detalle a mayor escala de la manera cómo se verifica el paso del agua desde el miembro móvil de conducción de la misma hasta una de las embocaduras de salida.

Los elementos designados con números en los dibujos corresponden a las partes indicadas a continuación.

20. El cuerpo -1 consiste en un bloque de forma ortocédrica alargada, con una perforación longitudinal en la que se aloja el componente -2-, de configuración tubular cerrada por uno de sus extremos, el cual se prolonga en un vástago -13- por el que se realizará el accionamiento del componente, el cual adquirirá un movimiento de giro axial según un ángulo y sentido de rotación determinados por el programador de la máquina lavaropas.

En uno de los extremos de la cavidad ocupada por

el componente -2- existe el elemento -3- a modo de embocadura tubular, por la que se efectúa la entrada del agua y formante de la expansión -4- a modo de corona aplicada a la embocadura de la citada cavidad, en la que penetra la prolongación -5-, que queda interna, pero sin tocar la embocadura del componente -2-.

10. La superficie lateral del componente -2- presenta una pluralidad de orificios -6-, dispuestos a diferentes posiciones, que selectivamente y según la programación de la máquina quedarán en los momentos oportunos enfrentadas a unas salidas -7- constituidas por unos elementos tubulares -8- insertos en orificios -9- practicados lateralmente en el cuerpo -1- del dispositivo.

15. En el otro extremo del cuerpo -1-, el elemento discoidal -10- sirve de cojinete sustentador para el vástago -3- y de cierre para aquella parte, en la cual figura un elemento -11- en forma de vaso y un elemento tubular -12- con una pluralidad de salientes a modo de aletas discoidales, que determina el cierre de aquella parte con relación a posibles pequeñas cantidades de agua que pueden haber pasado al espacio intersticial comprendido entre las paredes de la perforación que aloja el componente -2- y este mismo. Dichas posibles cantidades de agua tienen salida a través de un pequeño orificio -14- situado lateralmente.

25. El funcionamiento del dispositivo se comprende claramente a la vista de la figura 3, que muestra que el enfrentamiento entre los orificios -6- y -7- permita la salida del agua cuando la posición del componente -2- lo permita.

Todo cuanto no afecte, altere, cambie o modifique la esencia del dispositivo descrito, será variable a los efectos del actual Modelo.



N O T A.

Se reivindica como objeto de este registro por  
Modelo de Utilidad:

- 1.- Dispositivo distribuidor de agua para máquina
5. lavarropas, caracterizado esencialmente por comprender un cuerpo en forma de bloque ortoédrico alargado, provisto longitudinalmente de una perforación destinada al alojamiento de un componente tubular giratorio en su interior, presentando dicho componente uno de sus extremos cerrado y prolongado en un vástago de accionamiento y su otro extremo abierto, en el que figura introducida, sin tocar la embocadura, una boquilla conectada a la entrada del agua alimentadora, figurando en la superficie lateral del componente tubular giratorio una pluralidad de orificios practicados en puntos convenientes y destinados a quedar enfrentados, en los momentos oportunos, determinados por la programación de la máquina, a sendas aberturas definidas por elementos tubulares insertos en orificios practicados radialmente en la parte lateral del cuerpo-bloque, en orden a la salida selectiva del agua según sea la posición de correspondencia entre los orificios del miembro tubular giratorio y los orificios de salida laterales.
- 10.
- 15.
- 20.

- 2.- Dispositivo distribuidor de agua para máquina lavarropas, según la reivindicación anterior, caracterizado por la provisión, en el extremo del bloque sustentador correspondiente al vástago terminal de accionamiento para el componente móvil, de un elemento exterior en forma de corona actuando como cojinete sustentador, figurando asimismo un
- 25.

elemento en forma de vaso en el que se aloja un elemento tubular rodeando el vástago accionador y con expansiones anulares en funciones de cierre, figurando en la propia parte un orificio para la evacuación del agua intersticial.

5. Sean cuales fueren las circunstancias que concurren en la esencialidad del Modelo de Utilidad definido en las anteriores reivindicaciones, cuyo objeto es:

3.- "DISPOSITIVO DISTRIBUIDOR DE AGUA PARA MAQUINA LAVARROPAS".

10. Consta la presente memoria de seis hojas foliadas mecanografiadas por una sola cara y de los dibujos unidos a la misma.

Barcelona, 31 JUL. 1984

P.A. de DOMAR, S.A.

ALFONSO DURÁN

p. p.

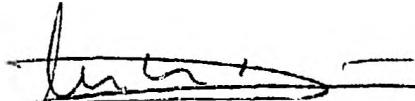

Fdo.: Luis A. Durán Moya

FE/mb/tb.

FIG. 1

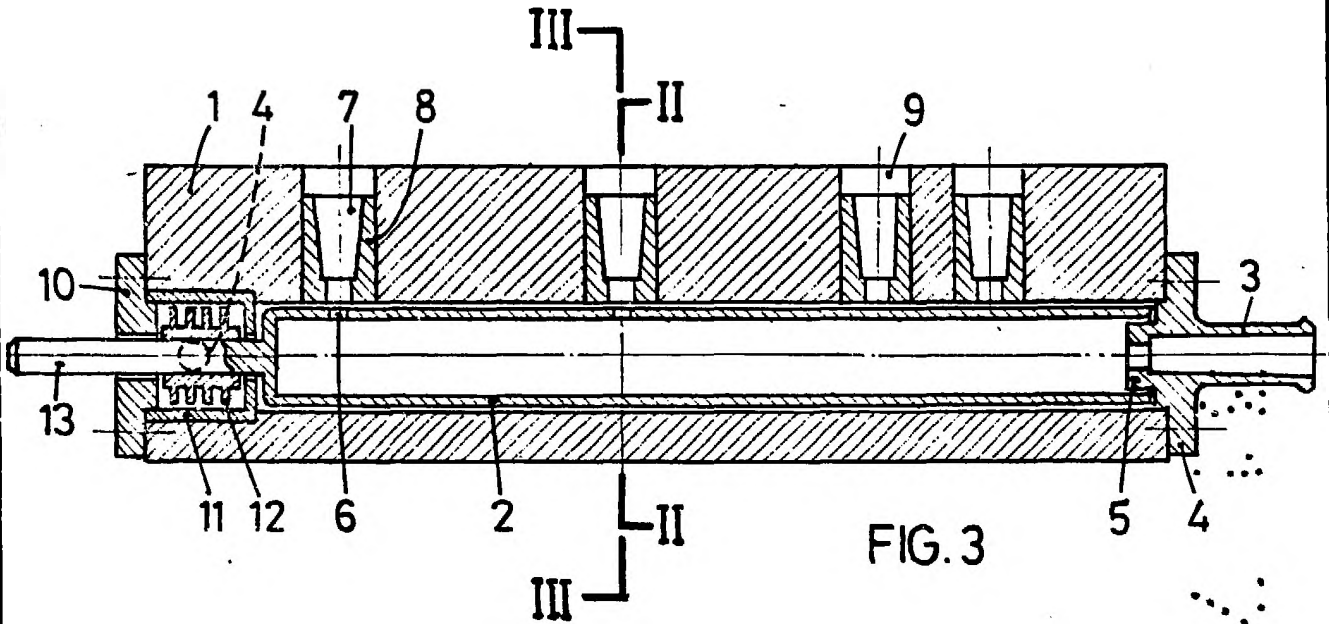

FIG. 3

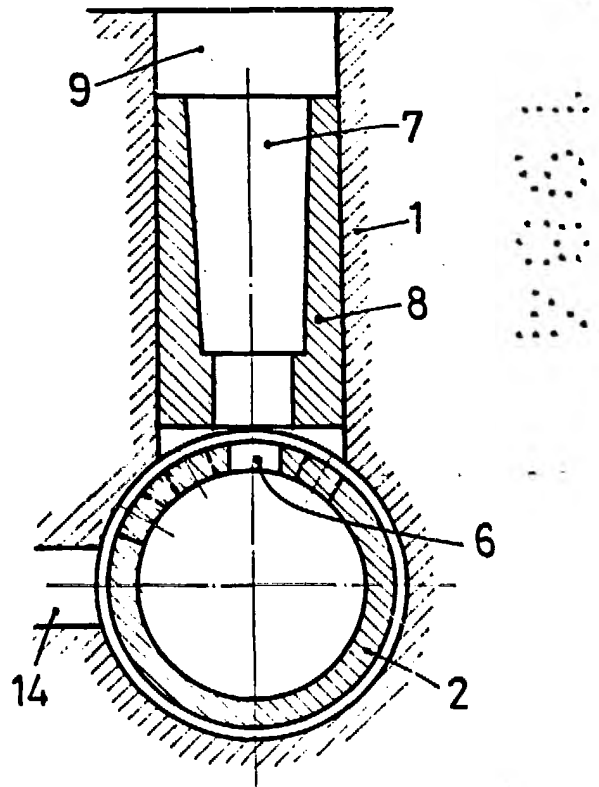
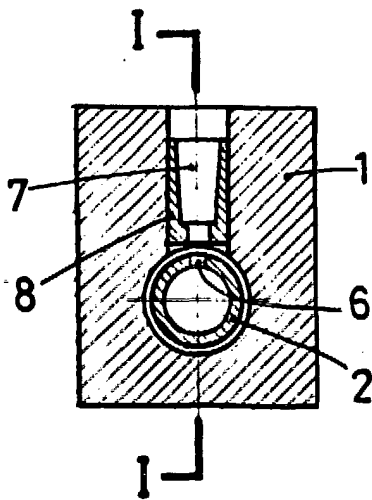

FIG. 2



BARCELONA, 31 JUL. 1984

P. A.

ALFONSO DURÁN

p. p.

Fdo. Luis A. Durán Moya

ESCALA VARIABLE

N. 307  
DINA-4