

19 ES	11	NUMERO	280746	10 Y
	21	FECHA DE PRESENTACION		
	22			



ESPAÑA

MODELO DE UTILIDAD

16 FEB. 1985

30 PRIORIDADES:	32 FECHA	33 PAIS
31 NUMERO		

47 FECHA DE PUBLICIDAD	51 CLASIFICACION INTERNACIONAL
	A45C 5100 // A47B 37100

54 TITULO DE LA INVENCIÓN
MALETA MESA CONTENEDORA

71 SOLICITANTE (S)
DON RAFAEL ALCARAZ TOMAS

DOMICILIO DEL SOLICITANTE
MURO DE ALCOY (Alicante).-Avd. de Valencia, 17

72 INVENTOR (ES)
EL MISMO SOLICITANTE

73 TITULAR (ES)
EL MISMO SOLICITANTE

74 REPRESENTANTE
DON JOSE PONS TORRES

El objeto de la presente solicitud de Mo
delo de Utilidad se refiere a una MALETA MESA CONTENEDORA, -
destinada tanto al transporte de los elementos necesarios -
para efectuar las comidas, como asientos, permitiéndolo su --
5 uso como mesa, el cual es totalmente nuevo y desconocido en
España y cuyas características de novedad le confieren la -
cualidad de aportar a lo ya conocido, las siguientes venta-
jas:

10 a) Permite el almacenamiento y transpor-
te sencillo y eficaz tanto de los utensilios para efectuar
comidas, tales como platos, vasos, cubiertos, etc. como si-
llas.

15 b) Está concebido de forma tal que des--
pues de extraerse el contenido de su interior, permite su -
utilización como mesa.

c) Su diseño es tal que además de estar
perfectamente sujetos los diversos elementos en su interior,
su volumen externo es muy reducido.

20 d) Puede ser realizado con muy bajo cos--
to.

e) La extracción e introducción de los di-
versos elementos, se realiza de forma rápida y segura.

25 En los adjuntos planos al objeto de faci-
litar su descripción a título de ejemplo y por ello sin ca--
racter limitativo alguno, se ha representado una forma carac

terística de realización del modelo que se preconiza.

En la Figura 1 se ha representado este modelo, con todos los elementos extraídos.

30 La Figura 2 es una vista exterior del mismo. Finalmente en la Figura 3 se ha representado una vista del interior de la maleta, con todos los utensilios sujetos.

35 Como se puede apreciar en los diferentes dibujos, este modelo consiste en una maleta (1) la cual está formada por dos cuerpos exteriores simétricos, unidos por medio de bisagras (2), de forma tal que al abrirse, exteriormente forman el tablero de la mesa (3).

40 El tablero de la mesa formada es continuo ya que las partes exteriores (4) de mayor dimensión sobresalen ligeramente de los que forman los laterales en profundidad y anchura.

En el interior de dicha maleta (1) estarían suficiente sujetas varias sillas de tijera recogidas (5) así como los 4 apoyos (6) de la mesa.

45 En las cuatro esquinas más exteriores de la mesa, y por su parte interior, irían dispuestos convenientemente sujetos a sus laterales, cuatro anclajes (7), en los que se introducirían los extremos correspondientes de los apoyos o patas (6).

50 Asimismo, en el interior de la maleta (1) irían los diversos utensilios para efectuar la comida, tales

como platos (8), vasos (9), cubiertos (10), recipientes (11) vasija (12) y otros auxiliares, tales como abrebotellas(13), sacacorchos (14) y pequeños receptaculos (15).

55 Al objeto de sujetar adecuadamente para el transporte todos y cada uno de los articulos, sillas y - apoyos contenidos en su interior irian dispuestos una serie de bandas elasticas (16), sujetas al interior; las cuales - los inmovilizarian.

60 Finalmente, la maleta tendria un asa (17) y pestillos(18) para su facil transporte.

Este modelo es realizable en cualesquiera de tamanos y materiales adecuados, siendo susceptible de toda clase de modificaciones de detalle, en tanto que éstas - no alteren su fundamento.

65 Los puntos de invención propios y nuevos que son objeto de la presente solicitud de Modelo de Utilidad en España por veinte años, son los siguientes:

R E I V I N D I C A C I O N E S

70 1.- MALETA MESA CONTENEDORA, caracterizada porque un elemento contenido en su interior, permitiria - la formacion de una mesa, por la introduccion de cuatro patas en sus correspondientes anclajes dispuestos en la parte interior, formandose el tablero de la misma, por los dos tableros exteriores de la maleta, los cuales estarian unidos -
75 mediante bisagra.

80

2.- MALETA MESA CONTENEDORA, según reivindicación anterior, caracterizada porque además de las cuatro patas, en su interior irían adecuadamente dispuestos utensilios tales como sillas, cubertería, vasijas y elementos complementarios, estando todos ellos sujetos preferentemente -- por bandas elásticas ancladas al interior de la maleta.

85

3.- MALETA MESA CONTENEDORA, según reivindicaciones anteriores, caracterizada porque las dos superficies exteriores de mayor dimensión de la maleta, tendrían rebordes que permitirían la formación de un tablero continuo - al abatirse para la formación de la mesa.

90

4.- MALETA MESA CONTENEDORA, según reivindicaciones anteriores, caracterizada porque iría dotada de asa y pestillos para el agarre y cerramiento del mismo.

5.- MALETA MESA CONTENEDORA.

Tal y como se describe y especifica en la memoria que antecede y para los fines ella especificados.

Consta la presente memoria descriptiva de cuatro hojas escritas a máquina por una sola de sus caras.

Madrid, 27 de Julio de 1.984

~~JOSE BONS TORRES~~

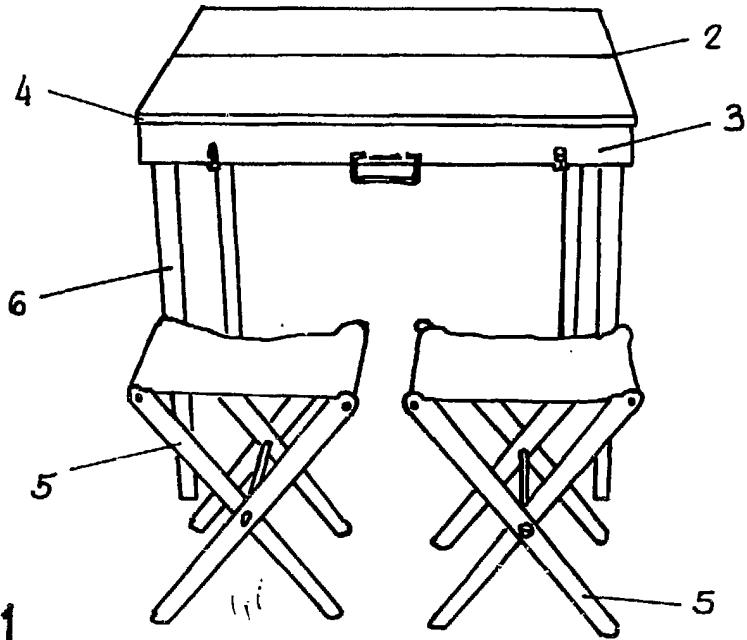

Fig 1

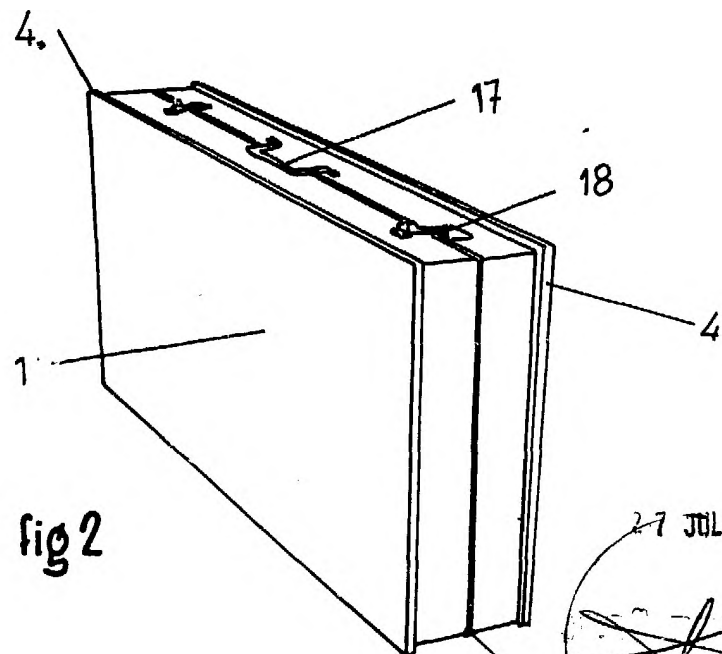

Fig 2



27 JUL. 1984

Esca Variable

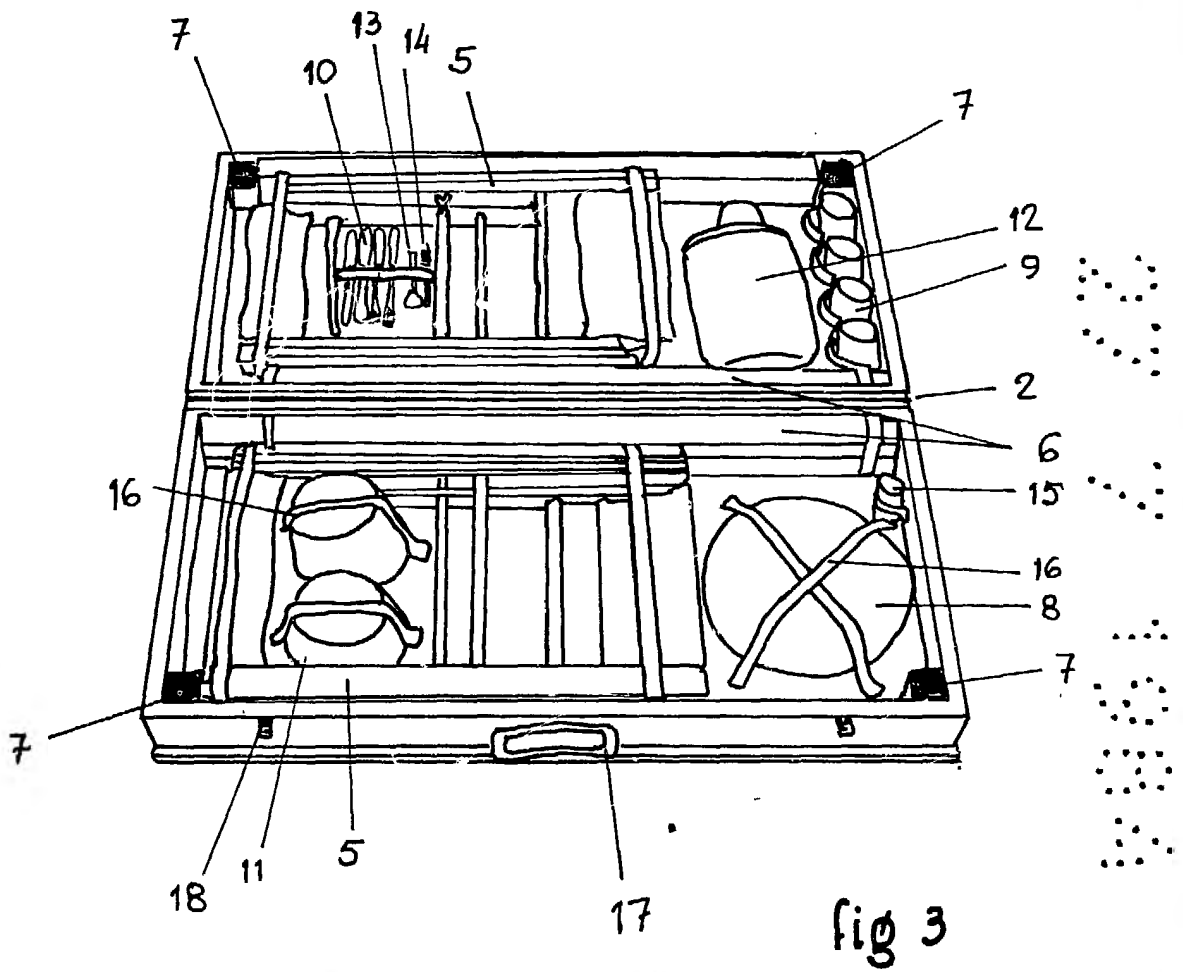

fig 3

27 JUL 1982
~~JOSE RAFAEL ALCARAZ TOMAS~~
Escala Variable