

(19) ES (21) (22)	(11) NUMERO 280640 (10) Y
	FECHA DE PRESENTACION 20 julio 1984



ESPAÑA

MODELO DE UTILIDAD

16 FEB. 1985

(30) PRIORIDADES:	(32) FECHA	(33) PAIS
(31) NUMERO		

(47) FECHA DE PUBLICIDAD	(51) CLASIFICACION INTERNACIONAL A63H 33/18
--------------------------	--

(54) TITULO DE LA INVENCIÓN JUGUETE DE LANZAMIENTO Y AUTOENROLLADO, PERFECCIONADO
--

(71) SOLICITANTE (S) CREACIONES SIERRA S.A., da nacionalidad española
--

DOMICILIO DEL SOLICITANTE Carretera Oviedo - Santander s/n -VILLAMAYOR DE PILOÑA, Asturias.
--

(72) INVENTOR (ES)

(73) TITULAR (ES) La propia entidad solicitante.

(74) REPRESENTANTE Da MARIA ANTONIA NARANJO MARCOS, P. de la Habana 200 MADRID

MEMORIA DESCRIPTIVA

El presente modelo de utilidad se refiere a un juguete de lanzamiento y autoenrollado, perfeccionado, y aporta un sencillo dispositivo consistente en un asta que en su mitad superior lleva medios de acople (por ejemplo por pegamento o un adherente idóneo) de una

5 larga banda de material flexible, convenientemente de material plástico muy fino y flexible, papel plastificado, etc. etc., que va enrollada al asta. Asiéndolo por el asta, lanzándolo al aire, la banda citada se alarga o desenrolla y seguidamente se recupera a su posición inicial automáticamente.

10 Este juguete resulta distraído y entretenido para sus pequeños usuarios, y es de fabricación sencilla y económica.

Para mejor comprensión de esta memoria se acompañan los dibujos adjuntos que muestran un ejemplo de realización, no limitativo, de los varios que caben dentro del cuadro general de la invención sin que el mismo se altere. En tales dibujos:

15 La fig. 1 muestra un alzado lateral del dispositivo, enrollado.

La fig. 2 muestra un extremo, el superior, en planta, de la fig. 1.

20 La fig. 3 muestra, en desarrollo parcial, la unión de la banda al asta.

De conformidad con la invención referida a los dibujos adjuntos, el juguete consiste en un asta o varilla de cualquier material idóneo (1) en el que en su mitad superior, aproximadamente, lleva

25 adherida mediante cualquier medio adecuado (1A) una banda de material flexible (2) tal como un plástico muy fino y flexible, papel plastificado u otro material similar adecuado, que va enrollado alrededor del asta como muestra la fig. 1 y la fig. 2.

30 Asiendo este juguete por el extremo libre del asta (1) y lanzándolo hacia arriba y hacia adelante, la banda (2) sufre un desenrollamiento en espiral alargándose en una considerable extensión; al ce-

35

sar la inercia del efecto del lanzamiento, la citada banda vuelve automáticamente y por sí misma a su posición inicial de enrollado en el asta (1) a la que se halla unida por uno de sus extremos en la forma antes indicada.

Convenientemente, la citada banda va debidamente ornamentada o decorada de manera vistosa.

40

Finalmente y tras lo descrito sólo resta señalar que en la presente invención cabrán cuantas variantes de realización como sean necesarias sin que se altere la esencialidad general de la misma, pudiéndose fabricar su objeto en toda clase de materiales, formas y tamaños apropiados, sin ninguna limitación.

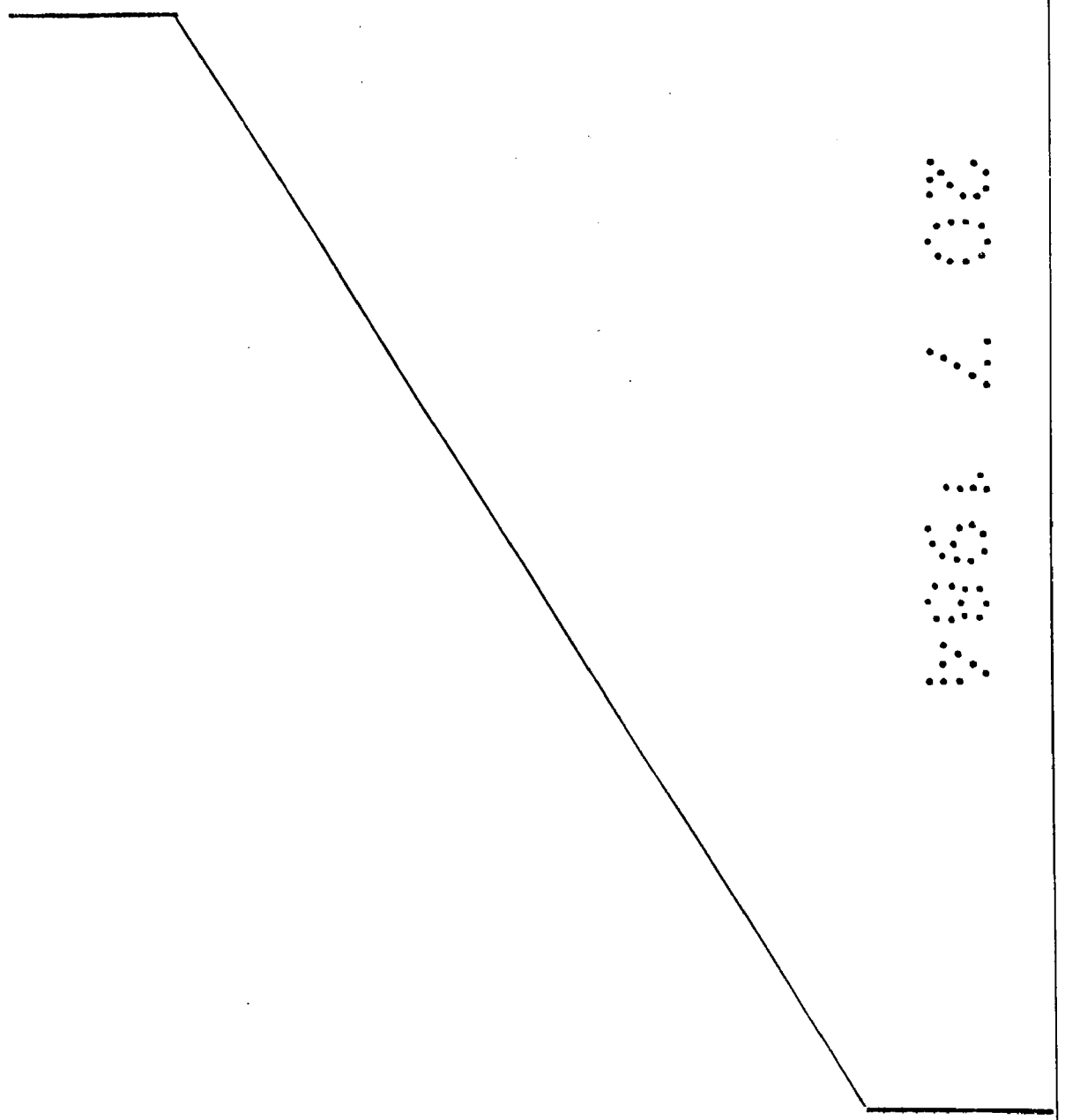

NOTA: Descrito suficientemente lo que antecede sólo resta señalar que lo que se considera propio, nuevo y útil, del solicitante, es lo contenido en las siguientes:

45

REIVINDICACIONES

1 - Juguete de lanzamiento y autoenrollado, perfeccionado, caracterizado por el hecho de estar constituido a partir de una pequeña asta de cualquier material idóneo, que desde su mitad, aproximadamente, hasta su extremo superior, lleva adherido el extremo de una banda de material flexible, de considerable longitud.

50

2 - Juguete, según reivindicación 1ª caracterizado por el hecho de que tal banda es de un material tal como un plástico flexible muy fino, papel plastificado u otro material similar idóneo.

55

3 - Juguete, según reivindicaciones 1 y 2 caracterizado por el hecho de que asiendo este juguete por el extremo libre del asta mencionada, la banda flexible, que va arrollada a la misma, sufre un desenrollamiento en espiral alargándose en una considerable extensión y al cesar la inercia, del efecto del lanzamiento, la citada banda vuelve automáticamente a su posición de arrollado en el extremo formado por la mitad superior del asta, recuperando su posición primitiva.

60

4 - JUGUETE DE LANZAMIENTO Y AUTOENROLLADO, PERFECCIONADO.



65

Todo según se describe en la presente Memoria, que consta

de cinco hojas foliadas y mecanografiadas por una sólo cara con un total de sesenta y ocho líneas y dibujos anexos.

MADRID, 20 julio 1984

p.a.

M. A. NARANJO MARCOS

P. P.



8
0
V
...
...
...
A



FIGURA 1



FIGURA 2

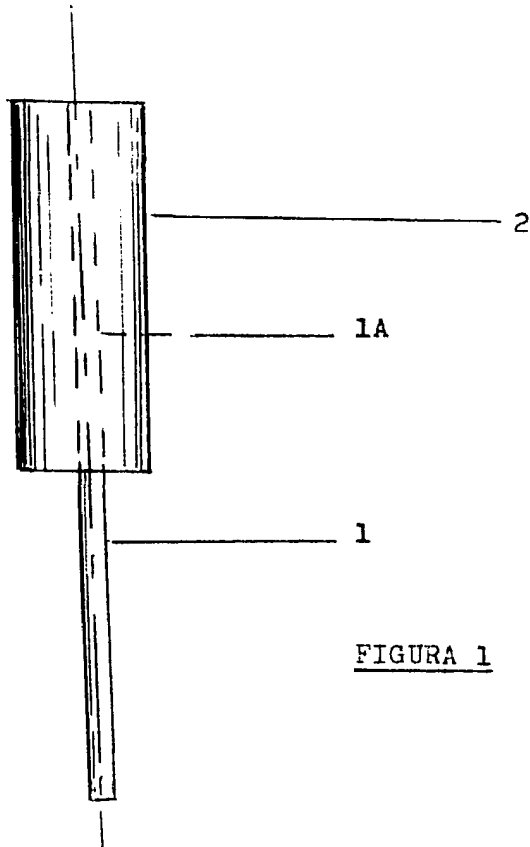

FIGURA 3

Escala variable

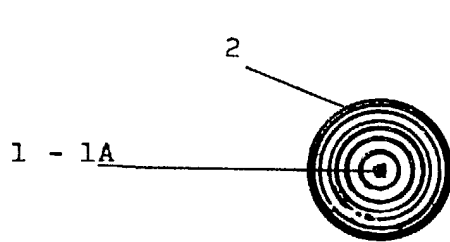
MADRID 20 Julio, 1984
M. A. NARANJO MARCOS

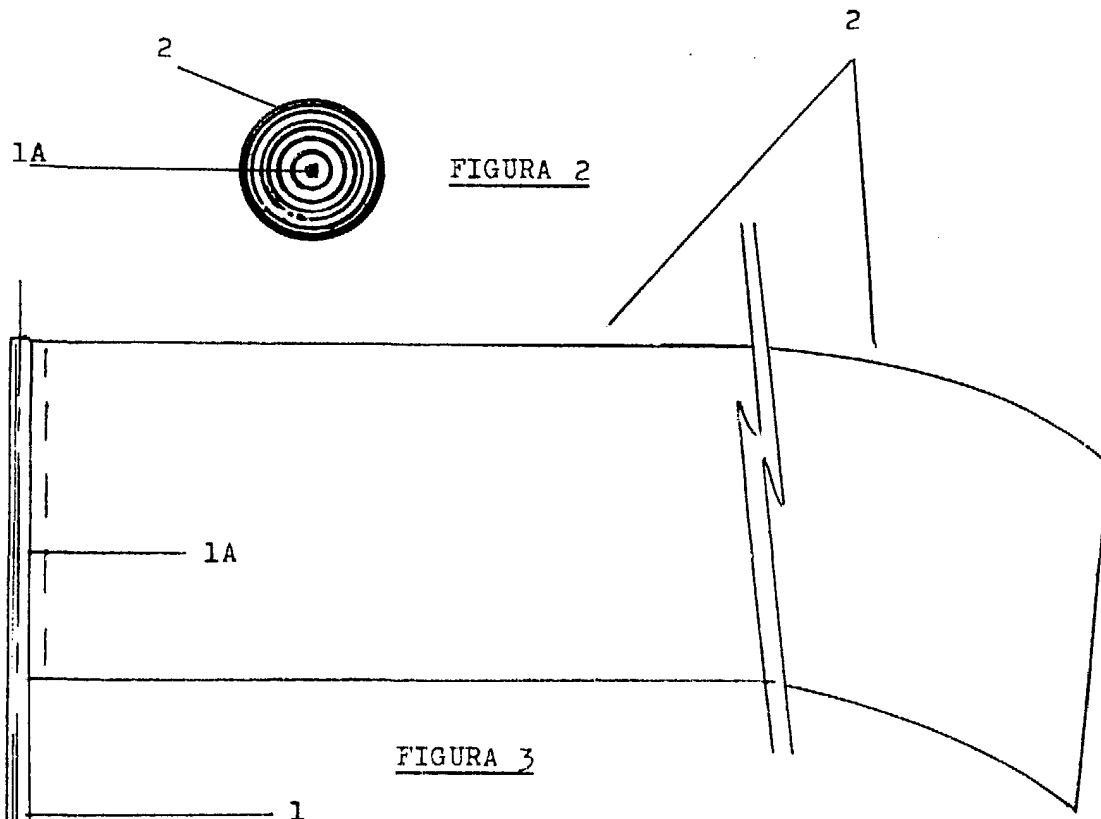