

ES 11 21 22

NUMERO	280627
FECHA DE PRESENTACION	20 JUL. 1984

Y



ESPAÑA

MODELO DE UTILIDAD

16 FEB. 1985

(30) PRIORIDADES:	(31) NUMERO	(32) FECHA	(33) PAIS
-------------------	-------------	------------	-----------

(47) FECHA DE PUBLICIDAD	(51) CLASIFICACION INTERNACIONAL A47J 43/10
--------------------------	--

(54) TITULO DE LA INVENCIÓN
BATIDORA MANUAL

(71) SOLICITANTE (S)
D. RICARDO SANCHEZ MARTINEZ

DOMICILIO DEL SOLICITANTE
Alejandro Rodríguez, 35 - 28039-MADRID-

(72) INVENTOR (ES)
D. RICARDO SANCHEZ MARTINEZ

(73) TITULAR (ES)
D. RICARDO SANCHEZ MARTINEZ

(74) REPRESENTANTE
D^a TERESA BORDEHORE SANTIN (319/0).

Consiste el presente Modelo de Utilidad en una batidora manual que debido a sus características bien merece el privilegio de explotación exclusiva en todo el territorio nacional.

5 Actualmente existe en el mercado nacional infinidad de batidores manuales pero ninguna viene a llenar la laguna entre estas batidores, unas adolecen del defecto de montaje, otras de practicidad y otras de poca calidad y rendimiento al ser usadas, el presente Modelo de Utilidad viene a solventar todos estos defectos aportando al mercado una batidora manual que debido a su simplicidad y montaje reúne las condiciones necesarias para esta-
10 blecer su fácil manejo y su sencillez en su fabricación.

15 La presente batidora manual comprende 5 piezas, la pieza que comprende las espas-cuchillas, consiste en un cuerpo hueco, en lo que se refiere el mango de las espas-cuchillas, en su interior llevan unas nervaduras
20 a modo de espiral que sirven para que al presionar desde el mango de la batidora sirve de acción ejercitiva para que la batidora haga el proceso de movimiento para el hecho de batir, esta espiral se encuentra completamente en todo el recorrido de dicho cuerpo hueco, a fin de que el proceso de batir sea lo más largo posible y lo más rápido posible.

25 Otra pieza consiste en un tubo hueco en el cual en una de sus puntas aparecen cuatro tetones los cuales sirven para servir de sujeción en el mango de la batidora, es decir que al hacer el movimiento de ida y vuelta sirve

30 para establecer el agarradero al mango de la batidora,
con otra pieza de muelle largo, el cual tambien tiene
por objeto que al ejercer el movimiento de batir siempre
por la preseión del muelle suba a su posición correcta
el referido mango.

35 Otra figura consiste en un tapón hueco con un tetón
en su centro que sirve de cierre al mango de la batidora
y finalmente la otra figura propiamente el mango de la
batidora con unas estrias en su parte exterior para que
sirva de agarre al usuario, y en su interior y en uno de
40 sus extremos se representen tambien unas estrias a modo
de espiral, que sirven para hacer deslizarse por su in-
terior el tubo hueco con los cuatro tetones descritos
anteriormente, y que debido a la posición de la menciona-
da espiral, éste cuerpo hueco se desliza en el interior
del mango para hacer funcionar todo el cuerpo de la ba-
45 tidora.

A título de ejemplo se acompañe dos hojas de planos
dobles en los cuales en el primero y en la Figura -A-
se represente una vista de la batidora montada, y en
-1- cuerpo central hueco con estrias interiores
50 -2- cuerpo intermedio entre el cuerpo central hueco y
aspes-cuchillas

-3- aspes-cuchillas

En la Figura 'B- se represente cuerpo central hueco

-4- estrias a modo de espiral

55 En la Figura -C- cuerpo hueco y en

-5- tetones en su extremo

-6- cuerpo hueco.

En la Figura -D- y en

-7- muelle espiral

En la segunda hoja de planos y en la Figura -E-
tapón de mango con

-8- bordes tapón

-9- tetón central.

En la Figura -F- se representa mango batidora y con

-10- estrias espiral interiores en el borde del referido
mango y en

-11- mango estriado.

Y finalmente en la Figura -G- batidora manual mon-
teja.

Descrito suficientemente el objeto del presente
Modelo de Utilidad, solamente cabe hacerse constar que,
podrá ser objeto de mejoras siempre y cuando no altere
su esencialidad, no desvirtuándole el cambio de forma
ni los materiales a emplear en su realización.

R E I V I N D I C A C I O N E S

75 Reivindica el recurrente la propiedad y el derecho exclusivo de fabricación en España del objeto del presente Modelo de Utilidad, caracterizado en las siguientes reivindicaciones:

80 1ª BATIDORA MANUAL, caracterizada esencialmente por comprender cinco piezas de espas-cuchillas de cuerpo hueco, y en su interior nervaduras a modo de espiral que presionando desde el mango de la batidora sirve de acción ejercitiva para que la batidora haga el movimiento adecuado para batir, ésta espiral comprende todo el recorrido de dicho cuerpo hueco, para conseguir que el proceso de batir sea largo y rápido.

85 2ª BATIDORA MANUAL, según reivindicación anterior caracterizada esencialmente por comprender otra pieza consistente en tubo hueco y en una de sus puntas se representan cuatro tetones que sirven de sujeción en el mango de la batidora, consiguiendo que el movimiento de ida y vuelta sirva para establecer el agarradero al mango de la batidora, otra pieza de muelle largo que sirve de presión para batir y el muelle referido sube a su posición correcta al referido mango.

90 95 100 3ª BATIDORA MANUAL, según reivindicaciones anteriores caracterizada esencialmente por otra pieza de tapón hueco con tetón en su centro para servir de cierre al mango de la batidora, y finalmente la última figura propiamente el mango de la batidora con estrias en su parte exterior que sirve de agarre al usuario y en el interior

105 y en uno de sus extremos comprende estrias a modo de
espiral para deslizarse por su interior el tubo hueco
con los cuatro tetones y que debido a la posición de
la mencionada espiral, el cuerpo hueco se desliza en el
interior del mango para que funcione todo el cuerpo de
la batidora.

4ª BATIDORA MANUAL.

110 Sean cuales fueren las circunstancias que concurren
en la esencialidad del presente Modelo de Utilidad, carac-
terizado en el cuerpo de esta memoria descriptiva de
seis hojas mecanografiadas por una sola cara; acompañadas
de dos hojas de planos dobles a título de ejemplo no limi-
115 tativo.

Madrid, 20 JUL. 1984

El Agente Oficial.-

120 **TERESA BORDENORE SANTI**

FIG. A

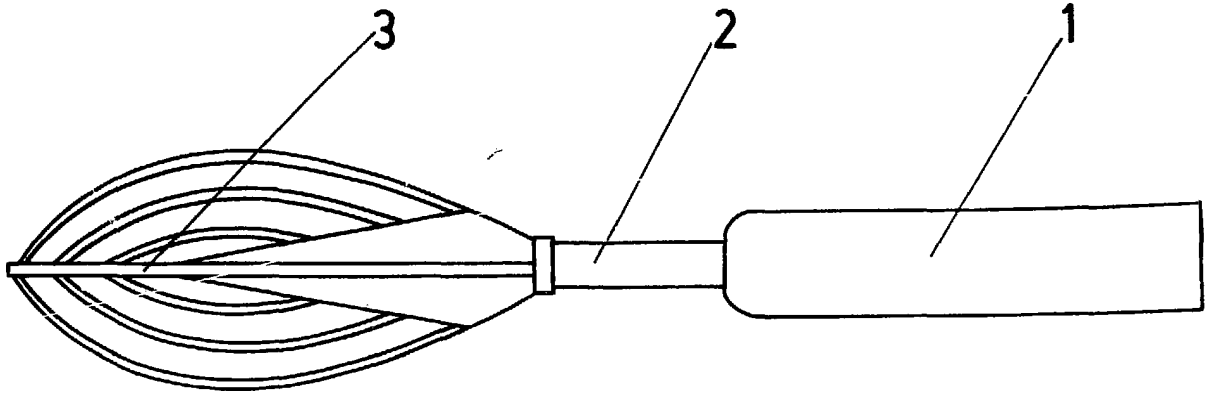
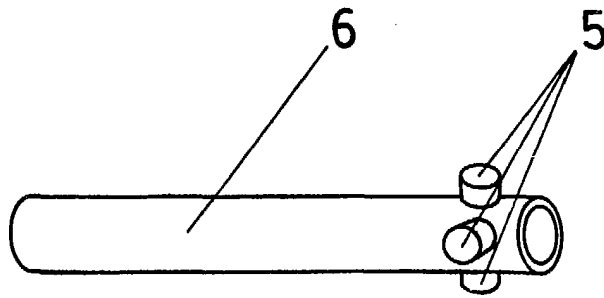

FIG. C



ESCALA VARIABLE

FIG. B

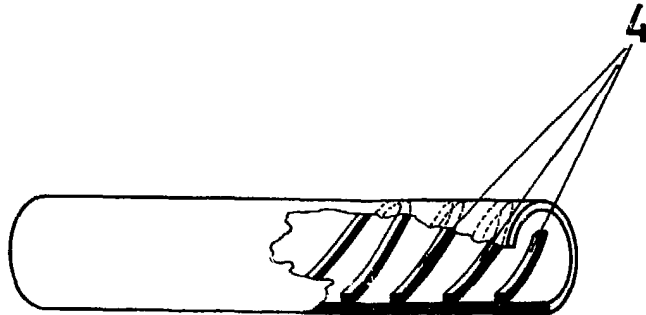
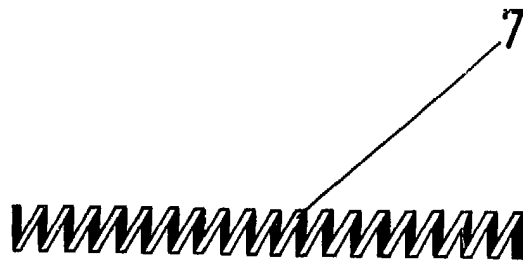

FIG. D



MADRID 20 JUL. 1984
EL AGENTE OFICIAL
P.A.

Teresa Bordenore Santib
TERESA BORDENORE SANTIB

FIG. E

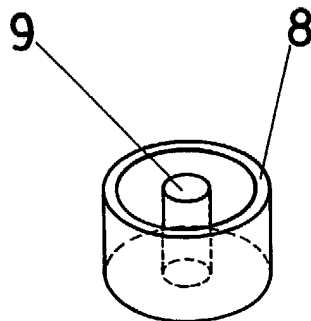
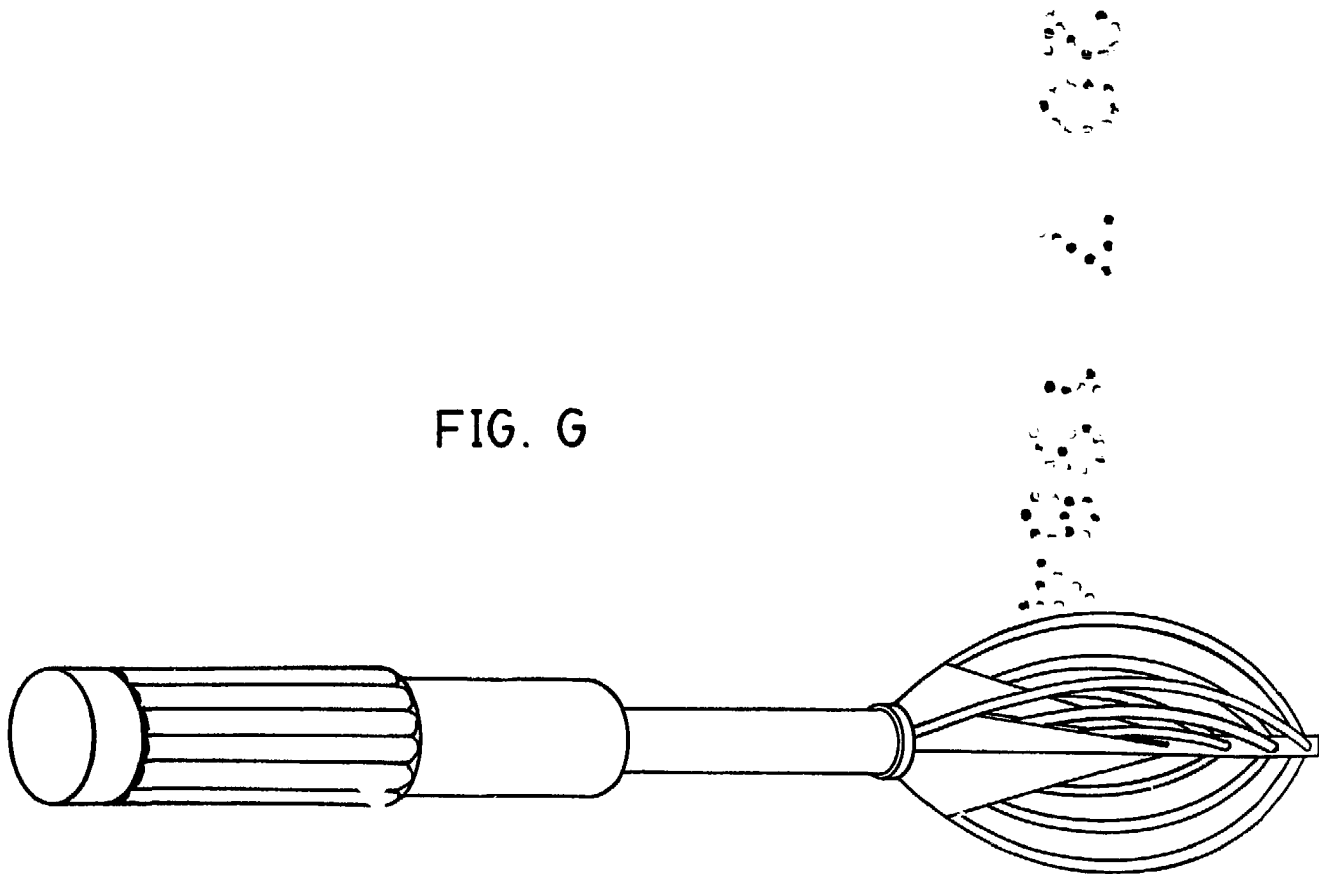
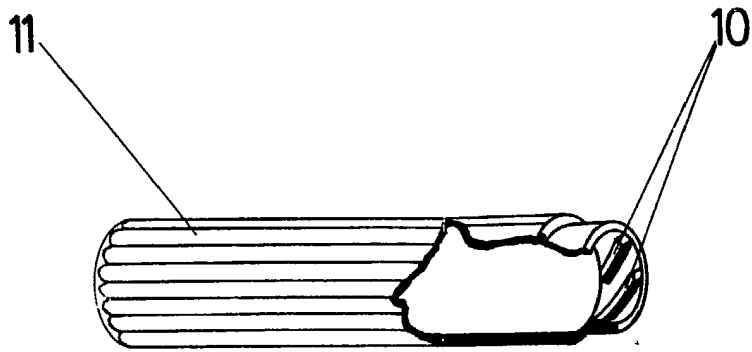

FIG. G



ESCALA VARIABLE

FIG. F



2003 7 08

2003 7 08

MADRID 20 JUN 1992
EL AGENTE OFICIAL
P.A.

Teresa Bordenave
TERESA BORDENAVE SANCIA