

19 ES	11	NUMERO	16 Y
	21	280.575	
	22	FECHA DE PRESENTACION	
		5 JULIO 84	



ESPAÑA

**MODELO DE UTILIDAD 16 FEB. 1985**

30 PRIORIDADES:	32 FECHA	33 PAIS
31 NUMERO		

47 FECHA DE PUBLICIDAD	61 CLASIFICACION INTERNACIONAL
	B65D 85/00

54 TITULO DE LA INVENCIÓN
CUBETA-ENVASE PARA PINTURAS Y PASTAS DENSAS SIMILARES.

71 SOLICITANTE (S)
D. Sebastián LÓPEZ BAS

DOMICILIO DEL SOLICITANTE
GRANOLLERS (Barcelona), C. Padre Julián Centellas, 6, bxs.

72 INVENTOR (E/S)

73 TITULAR (ES)

74 REPRESENTANTE
D. Ignacio PONTI GRAU

PS. 33.719/rb

La presente invención se refiere a una cubeta-envase para pinturas y pastas densas similares, dotada de especiales características que mejoran ostensiblemente las condiciones de envasado y transporte de la pintura y las de su ulterior uso.

Las pinturas y pastas densas similares se envasan de origen en botes herméticamente cerrados, de configuración cilíndrica, que hacen imposible la introducción en su interior de un rodillo aplicador de características convencionales.

Por esta causa es imprescindible transvasar la pintura a un recipiente más ancho capaz de admitir el rodillo aplicador. Ello, además de una incomodidad, supone una pérdida de material; porque siempre queda una parte importante de pintura o pasta en el segundo recipiente, imposible de recuperar, siendo tanto mayor la pérdida, cuantas más veces se hace el trasvase de un recipiente a otro.

Para evitar este inconveniente se ha ideado la cubeta-envase objeto de la invención que, además de utilizarse como envase de origen del material, se utiliza también como contenedor utilizable directamente a la hora de aplicar la pasta o pintura con rodillos, brochas o utensilios convencionales.

La cubeta-envase en cuestión se caracteriza esencialmente porque consiste en un recipiente oblongo, preferentemente prismático-rectangular, abierto por la base mayor, el cual presenta su boca dotada de una tapa de ajuste hermético, amovible y reutilizable. Asimismo el recipiente presenta ado-

sadas y articuladas a sus laterales, un par de asas abatibles, tanto central como lateralmente.

Como característica eventual se ha previsto que en el interior del recipiente queda dispuesto un tabique enrejado, que partiendo del borde de uno de los lados mayores de la boca, forma plano inclinado hacia el interior, para el escurrido del rodillo, pincel o utensilio aplicador apropiado.

Para la mejor comprensión de cuanto queda descrito en la presente memoria, se acompaña un dibujo en el que, tan sólo a título de ejemplo, se representa un caso práctico de realización de la cubeta-envase.

En dicho dibujo la figura 1 es una vista en perspectiva de la cubeta-envase abierta; la figura 2 es una vista en alzado lateral, parcialmente seccionado de la cubeta-envase cerrada; y la figura 3 es una vista en alzado frontal de la cubeta-envase cerrada.

La cubeta-envase para pinturas y pastas densas similares descrita consta en los dibujos de un recipiente -1- de forma oblonga, y en el caso concreto representado, rectangular, dotado de los laterales -2- de dos asas -3-, vinculadas y articuladas al recipiente, que pueden abatirse hacia el centro del envase y hacia el exterior del mismo.

La base superior del envase está abierta, y la misma está conformada para recibir una tapa -4- amovible, de ajuste hermético.

Opcionalmente en el interior de la cubeta está incorporada una rejilla -5- que parte de uno de los lados mayores de la boca, inclinada hacia el interior formando una

rampa, apropiada para el escurrido del rodillo u otro utensilio utilizado para aplicar la pintura que contiene el recipiente.

5 Como se deduce de todo lo descrito y por la observación del dibujo, el recipiente descrito puede ser utilizado como envase contenedor del producto, fácilmente transportable por medio de las dos asas, y al mismo tiempo como cubeta que contiene el producto de donde es utilizado directamente, incluso con rodillo de aplicación.

10 Con esta cubeta-envase es innecesario transvasar el contenido a otro envase cuando hay que utilizarlo para su aplicación con rodillo, lo cual es muy práctico y supone un ahorro de tiempo y material.

15 Serán independientes del objeto de la invención los materiales empleados en la fabricación de los distintos componentes de la cubeta-envase, formas y dimensiones, así como aquellos detalles accesorios que no afecten a su esencialidad.

- . -



## R E I V I N D I C A C I O N E S

1. Cubeta-envase para pinturas y pastas densas similares, que consiste esencialmente en un recipiente oblongo, preferentemente prismático-rectangular, abierto por la base mayor, el cual presenta su boca cubierta por una tapa hermética y, adosadas y articuladas en sus laterales, un par de  
5 asas abatibles, tanto central como lateralmente.

2. Cubeta-envase para pinturas y pastas densas similares, según la reivindicación anterior, caracterizada por el hecho de que en el interior del recipiente queda dispuesto eventualmente un tabique enrejado que, partiendo del borde de uno de los lados mayores de la boca, forma plano inclinado hacia el interior.  
10

3. Cubeta-envase para pinturas y pastas densas similares.

La presente memoria descriptiva consta en conjunto de cinco hojas foliadas escritas a máquina por una sola cara.

Barcelona, 5 de julio de 1984

Sebastián LÓPEZ BAS

p.a. I. PONTI  
p.p.

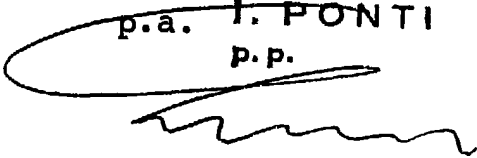

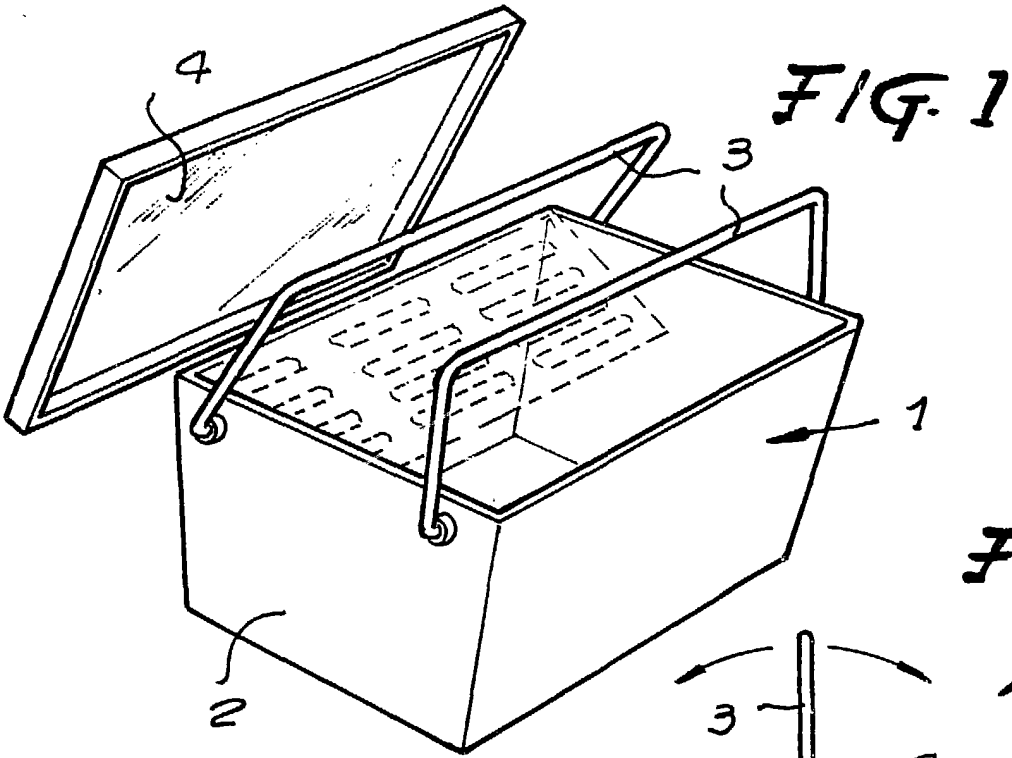

FIG. 1

FIG. 2

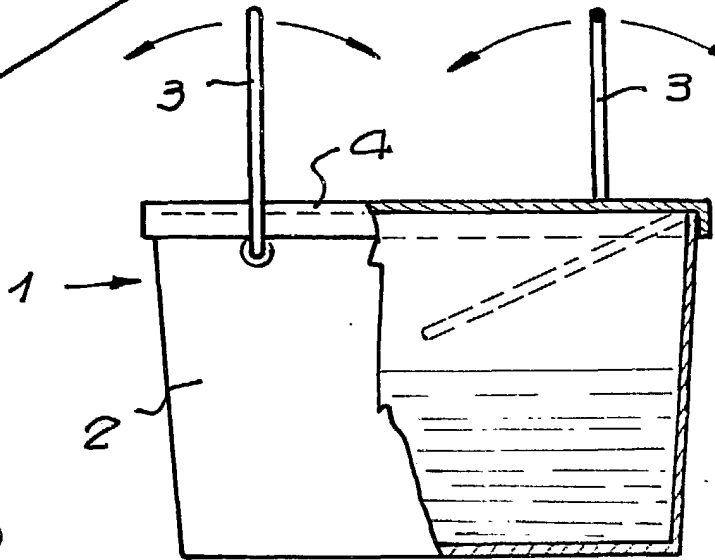
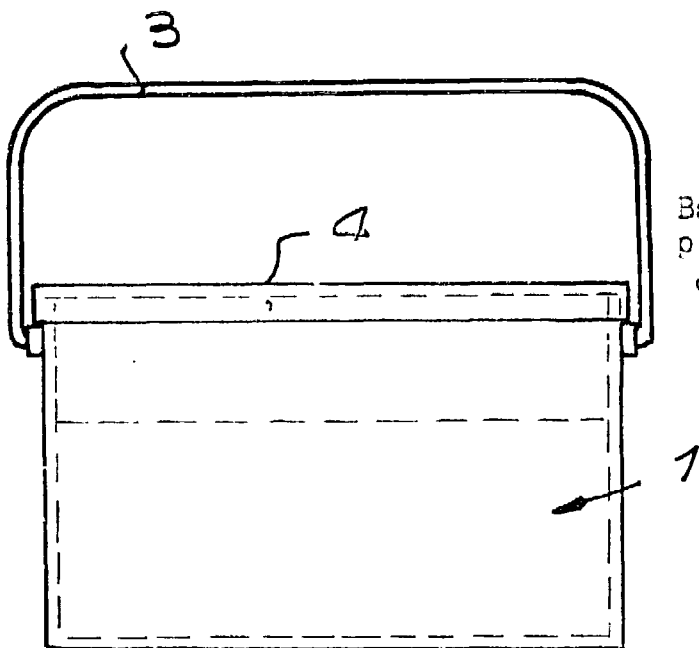

FIG. 3



Barcelona, 5 de julio de 1984

p.a. L. PONTI

P.P.

1/617.9/1