

(19) ES (11) (21) (22)	NUMERO 280476	(10) Y
	FECHA DE PRESENTACION 11 JUL. 1984	



ESPAÑA

MODELO DE UTILIDAD

16 JUN. 1985

(30) PRIORIDADES:	(31) NUMERO	(32) FECHA	(33) PAIS
-------------------	-------------	------------	-----------

(47) FECHA DE PUBLICIDAD	(51) CLASIFICACION INTERNACIONAL
	B65D 65/00

(64) TITULO DE LA INVENCIÓN

**SEPARADOR ALMOHADILLADO, CON SOLAPAS PROTECTORAS PARA
CONDICIONAR FRUTOS EN ENVASES.**

(71) SOLICITANTE (SI)

EMBALAJES MAURI, S.A.

DIRECCION DEL SOLICITANTE

Roque de Louri, 72-LERIDA-

(72) INVENTOR (ES)

EMBALAJES MAURI, S.A.

(73) TITULAR (ES)

EMBALAJES MAURI, S.A.

(74) REPRESENTANTE

D. TERESA BORDEHORE SANTIN (319/0).

5 El presente Modelo de Utilidad consiste en un
separador almohadillado, con solapas protectoras
para acondicionar frutos en envases, que, debido a su
conformación y novedad bien merece el privilegio de
explotación exclusiva en todo el territorio nacional.

10 Actualmente en el mercado existen infinidad de
almohadillas, separadores y elementos para condicionar
los frutos en toda clase de envases, pero hasta ahora
todos ellos no han llegado a conseguir que los referidos
sean ejemplares, en su sellado a los envases al colocar
los frutos en los mismos, consiguiendo con ello un per-
fecto elemento como cuidador y precintador al ser trans-
portados los frutos por todos los países del globo,
requiriéndose un acondicionamiento perfecto y su sellado
15 para que lleguen a su punto de destino en inmejorables
condiciones para su consumo.

20 El presente Modelo de Utilidad consiste en un cuerpo
central de dos láminas, unidas entre sí, y pegados sus
bordes en las partes laterales a todo el largo de dicho
cuerpo, con objeto de que los referidos bordes no sean
visibles y formen un conjunto resistente y compacto para
que no se introduzcan en los laterales ninguna basura o
residuos de los frutos.

25 A ambos laterales del cuerpo central aparecen unas
bandas, a modo de faldillas, para que estas sirvan para
un precintado, o sellado en los bordes de los envases
a contener la mercancía, consiguiendo con ello un ajust-
te hermético y precintado.

30 En la parte superior e inferior de dicho cuerpo central aparecen cuatro cantos recortados para que ellos sirvan de ajuste y scope a los cuatro costados del envase, estos cantos recortados se representen en forma de " V ", para que sirvan como antes se indica de ajuste total al envase.

35 Las solapas o bandas son grapadas en los bordes de las cajas para una mayor seguridad del contenido, quedando con ello el fruto en los envases totalmente cubierto y precintado.

40 En todo el largo de dicho cuerpo central y tambien en ambos lados laterales pero antes de las solapas o bandas lleva un cordoncillo a modo de pegamento para que sirva de unión de dicho cuerpo con la parte interior del separador almohadillado, consiguiendo con ello que no se pueda en ningún momento salir de la parte interior de dicho cuerpo general las láminas que posee, y que forman el almohadillaje en su interior del mencionado separador almohadillado.

45 En la parte interior del cuerpo central van cuatro láminas de un material más duro pero extensible, dos láminas adosadas con una serie de ondulaciones y rugosidades para hacer de almohadilla, en unión de las otras dos, pero dispuestas siempre sus rugosidades y ondulaciones en las partes externas, y dando cara a la envolvente de todo el cuerpo central, para servir de amortiguación, consiguiendo con ello un perfecto almohadillado.

50 En el plano doble adjunto se representa en la

Figura -A- y en

- 1- cantos recortados
- 2- bandas-solapas
- 60 -3- cuerpo central
- 4- línea separadora del cuerpo central, de bandas-solapas.
- 5- cordoncillo de pegamento

En la Figura -B- y en

- 65 -6- faldilla levantada de lámina exterior
- 7- línea separadora del cuerpo central, de bandas-solapas.

En la Figura -C-

- 8- láminas interiores de amortiguación
- 70 -9- láminas rugosas y onduladas con sus caras externas a la envolvente.

75 Descrito suficientemente el objeto del presente Modelo de Utilidad, solamente cabe hacerse constar que, podrá ser objeto de mejoras siempre y cuando no altere su esencialidad, no desvirtuándole el cambio de forma ni los materiales a emplear en su realización.

REIVINDICACIONES

Reivindica el recurrente la propiedad y el derecho exclusivo de fabricación en España del objeto del presente Modelo de Utilidad, caracterizado en las siguientes reivindicaciones:

80
85
90
95
100

1ª SEPARADOR ALMOHADILLADO, CON SOLAPAS PROTECTORAS PARA CONDICIONAR FRUTOS EN ENVASES, caracterizado esencialmente por consistir en un cuerpo central compuesto de dos láminas unidas entre sí por sus bordes laterales y pegados estos a todo el largo del cuerpo central, para no ser visibles en sus bordes, llevando a todo el largo de dicho cuerpo central y en sus lados un cordoncillo a modo de pegamento para unir dicho cuerpo con las partes interiores del separador, y evitar que las láminas interiores puedan salirse del cuerpo central que sirven de almohadillado.

95
100

2ª SEPARADOR ALMOHADILLADO, CON SOLAPAS PROTECTORAS PARA CONDICIONAR FRUTOS EN ENVASES, según reivindicación anterior caracterizado esencialmente por que en ambos laterales del cuerpo central, aparecen unas bandas, a modo de faldillas para servir de precintado-sellado en los bordes de los envases a contener la mercancía, y porque en la parte superior e inferior de dicho cuerpo central aparecen cuatro cantos recortados sirviendo de ajuste y acople a los cuatro costados del envase, representándose los mismos en forma de " V ", y sirven para el ajuste en las cuatro esquinas del envase, siendo grapadas las solapas-bandas en los bordes de las cajas,

105 quedando el fruto contenido en los envases cubierto y precintado.

110 3ª SEPARADOR ALMOHADILLADO, CON SOLAPAS PROTECTORAS PARA CONDICIONAR FRUTOS EN ENVASES, según reivindicaciones anteriores caracterizado esencialmente porque en el cuerpo central y en ambos laterales pero antes de las solapas-bandas posee un cordoncillo e modo de pegamento para servir de unión de dicho cuerpo con la parte interior del separador almohadillado, al objeto de que no se pueda salir de la parte interior de dicho cuerpo general las láminas que poseen y formando el almohadillaje en su interior del mencionado separador almohadillado.

120 4ª SEPARADOR ALMOHADILLADO, CON SOLAPAS PROTECTORAS PARA CONDICIONAR FRUTOS EN ENVASES, según reivindicaciones anteriores caracterizado esencialmente porque en la parte interior del separador lleva cuatro láminas, de material más duro, pero flexible, dos láminas edosadas con ondulaciones y rugosidades para amortiguación y las otras dos iguales a las anteriores pero dispuestas sus rugosidades y ondulaciones en las partes externas, dando cara a la envolvente del cuerpo central y conseguir una perfecta amortiguación.

125 5ª SEPARADOR ALMOHADILLADO, CON SOLAPAS PROTECTORAS PARA CONDICIONAR FRUTOS EN ENVASES.

130 Sean cuales fueren las circunstancias que concurren en la esencialidad del presente Modelo de Utilidad, caracterizado en el cuerpo de esta memoria descriptiva de siete hojas mecanografiadas por una sola cara; acom-

FIG. A

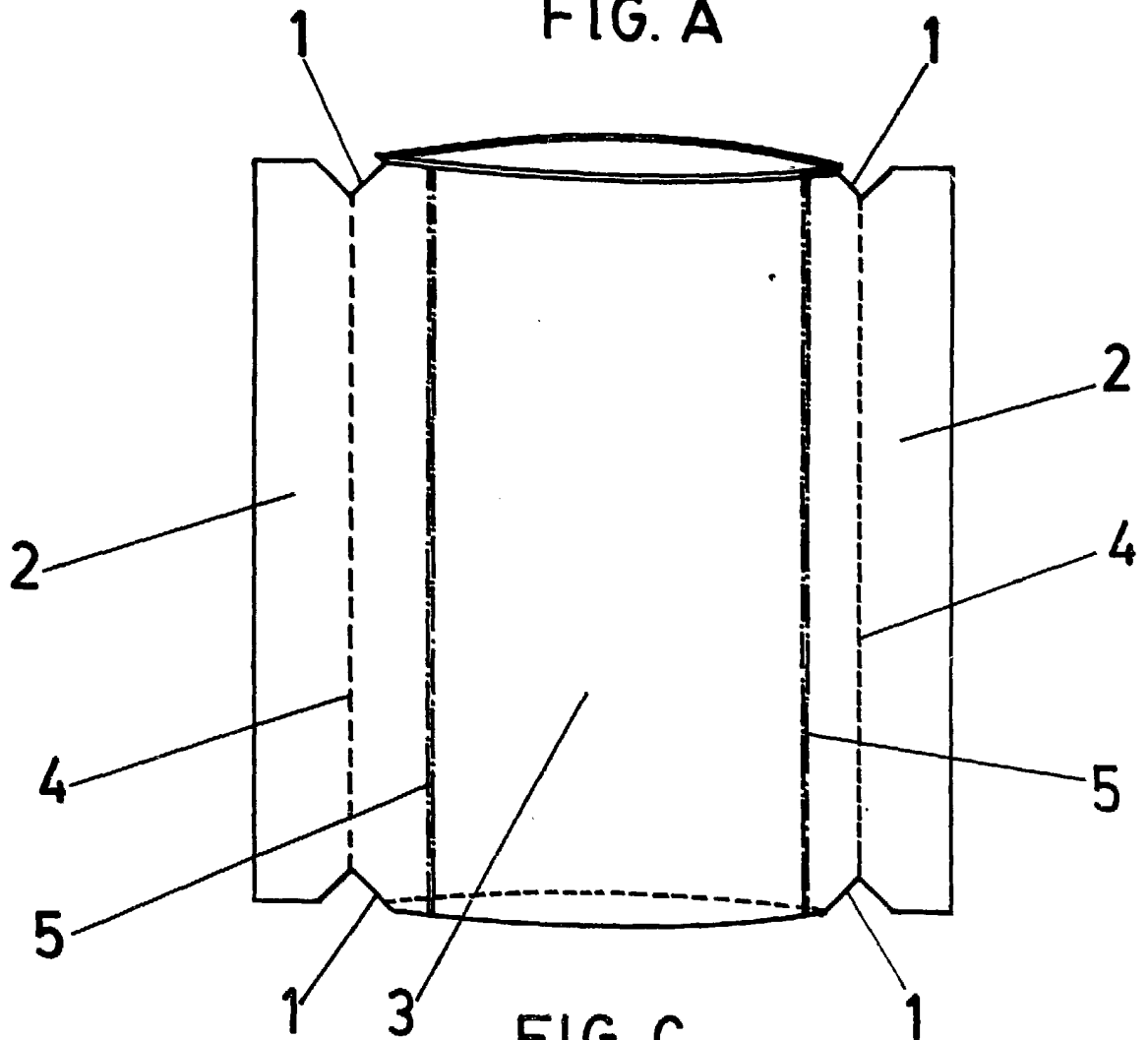
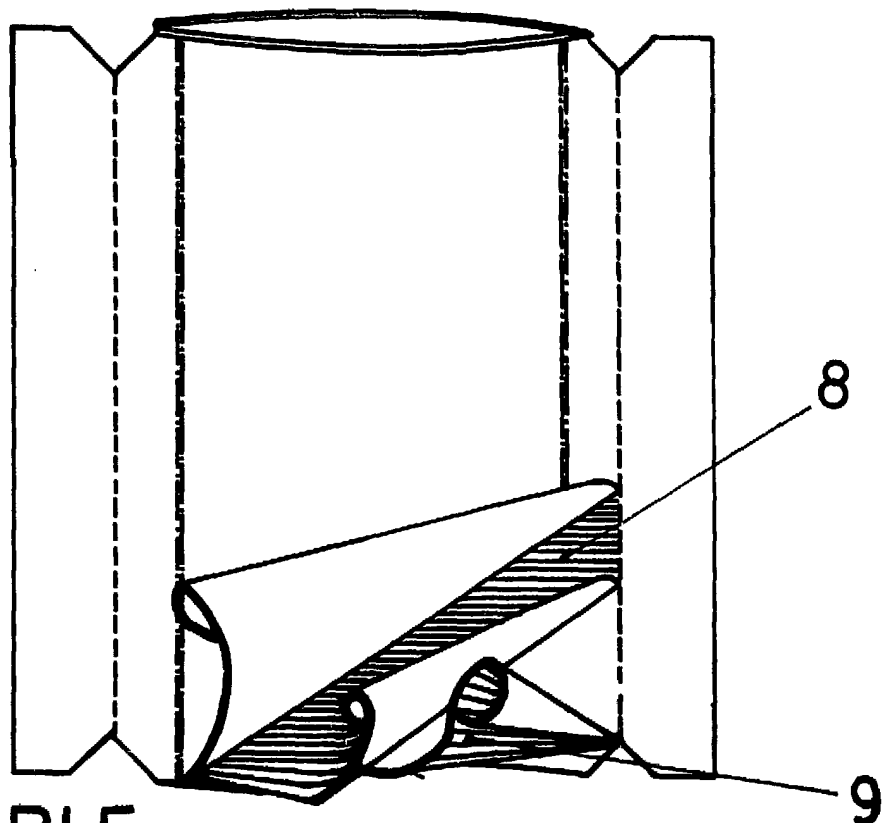
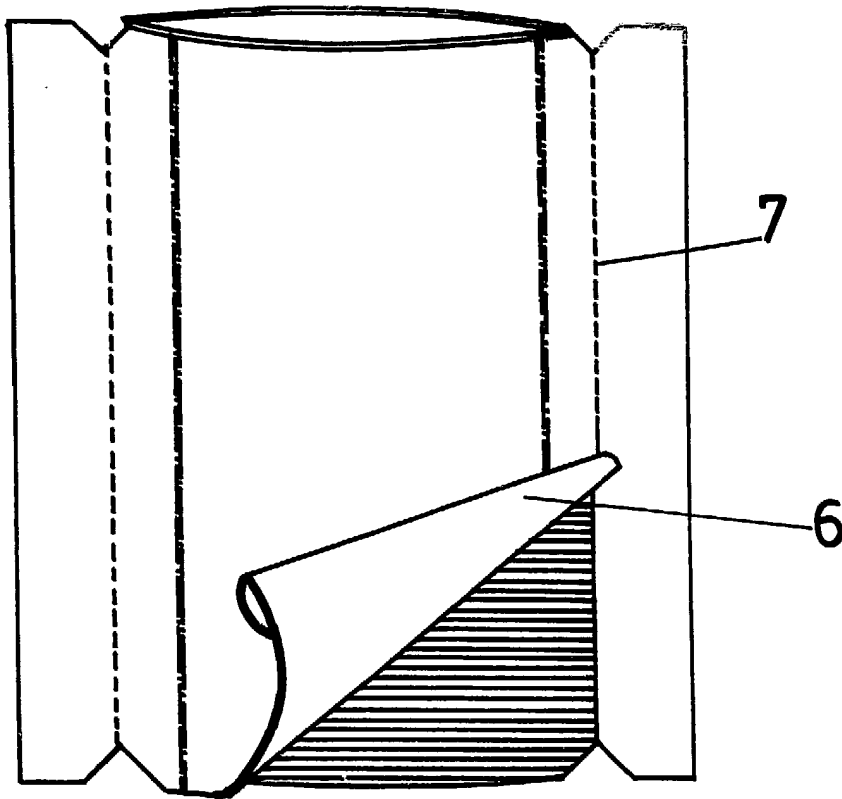

FIG. C



ESCALA VARIABLE

FIG. B



MADRID 11 JUL 1984

El Agente Oficial

P. A.

A handwritten signature in black ink, appearing to read 'Teresa Bolleone Saitta'. The signature is stylized and slanted.

TERESA BOLLEONE SAITTA