

19 ES 21 22	11 NUMERO 280395	10 Y
	FECHA DE PRESENTACION 4 JUL. 1984	



ESPAÑA

**MODELO DE UTILIDAD**

1 - ABR. 1986

30 PRIORIDADES: 31 NUMERO	32 FECHA	33 PAIS
------------------------------	----------	---------

47 FECHA DE PUBLICIDAD	51 CLASIFICACION INTERNACIONAL Int. Cl. <sup>4</sup> H01H 23/24
------------------------	--

54 TITULO DE LA INVENCIÓN "INTERRUPTOR-CONMUTADOR ELÉCTRICO"
---

71 SOLICITANTE (S) M.ROS & V. OLIVELLA, S.A.
---

DOMICILIO DEL SOLICITANTE SANT VICENÇ DELS HORTS (Barcelona)-Ctra. de Torrelles, Km.0'950.
---

72 INVENTOR (ES)
------------------

73 TITULAR (ES)
-----------------

74 REPRESENTANTE D. Alfonso Durán Olivella
---

MEMORIA DESCRIPTIVA

El presente Modelo de Utilidad se refiere a un interruptor y conmutador eléctrico, diseñado para su empleo preferentemente, aunque no exclusivamente, en los circuitos que forman parte de la instalación eléctrica de un vehículo, tales como los circuitos de encendido de luces de posición, utilizados para señalar la situación del vehículo estacionado o en movimiento.

5.

10.

El interruptor-conmutador que se describirá es del tipo constituido por dos pares de contactos fijos que serán puestos en comunicación, respectivamente, por un elemento contactor móvil que, alternativamente, pasará de comunicar un par de aquéllos entre sí a comunicar los contactos del otro par.

15.

El dispositivo en cuestión se accionará mediante un mecanismo constituido, por ejemplo, por una tecla y un brazo articulado de palanca cuyo extremo actúe en su momento sobre el miembro móvil del interruptor-conmutador.

20.

Para facilitar la explicación, se acompaña a la presente memoria unos dibujos en los que se ha representado, a título de ejemplo ilustrativo y no limitativo, un caso de realización de un interruptor-conmutador eléctrico, según los principios de las reivindicaciones.

En los dibujos:

25.

La figura 1 es una vista del nuevo dispositivo de interrupción y conmutador de la corriente eléctrica por su parte de conexión externa, y la figura 2 es una sección transversal por un plano indicado II-II en la vista anterior.

La figura 3 constituye el esquema eléctrico del

dispositivo, con representación de los dos pares de contactos conmutados.

Los elementos designados con números en los dibujos corresponden a las partes indicadas a continuación.

5. La caja-carcasa -1- presenta forma general ortoédrica de aristas y vértices redondeados, con expansiones laterales -2- que facilitarán su fijación, completándose con una tapa -3- de protección. En su interior, la caja -1- aloja el par de contactos fijos -4-, uno de los cuales está prolongado en el terminal -5- de conexión exterior, y el par de contactos -6-, prolongados en los terminales -7- y -8- en simetría.

10. El apéndice -9-, derivado ortogonalmente de la cara formante de los terminales de conexión, contribuye al posicionado del conector asociado al dispositivo.

15. El órgano móvil comprende un componente metálico -10- en funciones de contactor, provisto en cada una de sus caras de un par de botones de una aleación metálica resistente a la corrosión y de excelente conductividad eléctrica; derivándose en un apéndice -11- que discurre, siempre paralelamente a sí mismo, en el interior de un entrante alargado en el cual queda guiado, de manera que el desplazamiento del elemento -10- se efectúe con regularidad.

20. El vástago -12-, de material aislante, presenta su extremo inferior terminando de forma redondeada -13-, discurrendo a través de un orificio practicado en el fondo de la caja-carcasa -1-. El saliente -14-, de mayor diámetro, sirve de apoyo para un resorte helicoidal -15-, tendiente a

5. - mantener el miembro -10- en posición ascendente. Otro saliente circular 16- sirve de apoyo para el resorte helicoidal -17-, apoyado contra la pared superior de la caja -1- tendiendo a empujar hacia abajo, de manera continuada, al vástago -12-. La cabeza -18- del vástago se corresponde con una abertura practicada en la base superior de la caja-carcasa.

10. En estas condiciones, se observa que el elemento contactor -10- tenderá a dirigirse contra los terminales y contactos fijos -4- de la parte inferior, por el empuje del resorte -17-, mientras que un esfuerzo vertical y ascendente aplicado a la cabeza -13- del vástago tenderá a permitir la elevación del componente 10- por el empuje del resorte -15-.

15. Todo cuanto no afecte, altere, cambie o modifique la esencia del interruptor-conmutador descrito, será variable a los efectos del actual Modelo.



N O T A.

Se reivindica como objeto de este registro por  
Modelo de Utilidad:

5. 1.- Interruptor-conmutador eléctrico, caracteriza-  
do esencialmente por comprender, en el interior de una caja-  
carcasa ortoédrica provista de tapa de protección y, en dos de  
sus caras paralelas, de sendos orificios destinados a  
permitir el desplazamiento de un vástago funcional, dos  
pares de contactos fijos, prolongados exteriormente en  
10. sendos terminales metálicos de conexión eléctrica, en tanto  
que uno de ellos establece comunicación interna con otro de  
los mencionados, derivándose de la cara externa de la caja-  
carcasa por la que emergen los terminales de conexión un  
vástago que coopera a la sujeción del dispositivo.
15. 2.- Interruptor-conmutador eléctrico, según la  
reivindicación anterior, caracterizado por comprender un  
órgano contactor móvil constituido por un vástago de mate-  
rial aislante, formante de un extremo funcional de confi-  
guración semi-esférica y, en la parte que queda interna a la  
20. caja-carcasa, una expansión anular central destinada a  
servir de apoyo, por su parte superior, a un resorte heli-  
coidal, externo y coaxial al vástago, apoyado por su cabeza  
en la cara superior de la caja-carcasa, tendiente a empujar  
hacia abajo el citado vástago.
25. 3.- Interruptor-conmutador eléctrico, según las  
reivindicaciones anteriores, caracterizado porque el vástago atra-  
viesa por la parte inferior del saliente anular, la pletina  
metálica contactora móvil, contra la que queda apoyada la  
cabeza de un segundo resorte helicoidal que tiene su otro

extremo sobre el fondo de la caja-carcasa en orden al posicionado de la citada pletina, la cual queda guiada en su desplazamiento vertical, siempre paralelamente a sí misma, mediante un apéndice desplazable en el interior de un

5. - --entrante de configuración alargada.

Sean cuales fueren las circunstancias que concurren en la esencialidad del Modelo de Utilidad definido en las anteriores reivindicaciones, cuyo objeto es:

4.- "INTERRUPTOR-CONMUTADOR ELECTRICO".

10. Consta la presente memoria de cinco hojas foliadas, mecanografiadas por una sola cara y de los dibujos unidos a la misma.

Barcelona, 4 JUL. 1984

P.A. de M.ROS & V. OLIVELLA, S.A.

ALFONSO DURÁN

p. p.

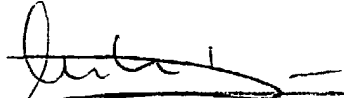

Fdo.: Luis A. Durán Moya

FE/mb/tb.

FIG. 1

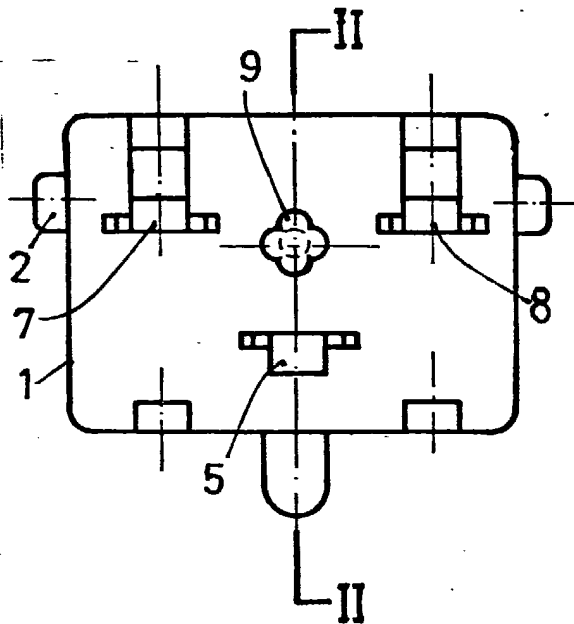

FIG. 2

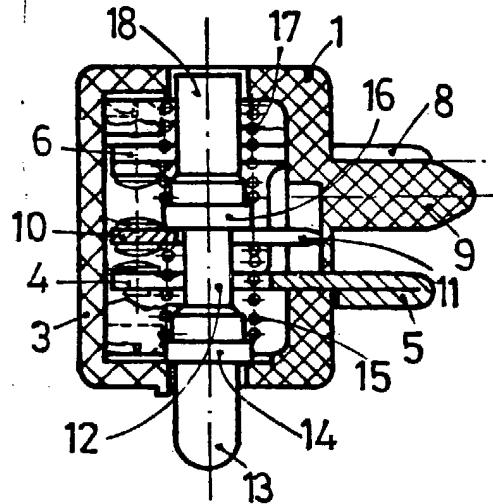
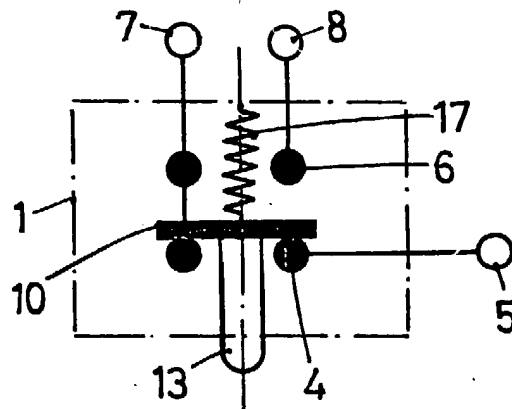

FIG. 3



BARCELONA, 4 JUL. 1984

P. A.

ALFONSO DURÁN

p. p.

Fdo.: Luis A. Durán Moya

ESCALA VARIABLE