

| | |
|-------------------------|---|
| (10) ES (11) (12) | NÚMERO 279956 (16) Y |
| | FECHA DE PRESENTACION 31.5.1984 |



ESPAÑA

MODELO DE UTILIDAD

17.6 NOV. 1984

| | | | |
|-------------------|-------------|------------|-----------|
| (30) PRIORIDADES: | (31) NÚMERO | (32) FECHA | (33) PAIS |
|-------------------|-------------|------------|-----------|

| | |
|--------------------------|---|
| (47) FECHA DE PUBLICIDAD | (51) CLASIFICACION INTERNACIONAL G07D 1/04 |
|--------------------------|---|

| |
|---|
| (54) TITULO DE LA INVENCIÓN "DISPOSITIVO SUMINISTRADOR DE MONEDAS" |
|---|

| |
|---|
| (71) SOLICITANTE (ES) D. ELEÁZARO ORTEGO BRAVO |
|---|

| |
|--|
| DOMICILIO DEL SOLICITANTE GRANOLLERS (Barcelona) Paseo de la Montaña 50 |
|--|

| |
|--------------------|
| (72) INVENTOR (ES) |
|--------------------|

| |
|-------------------|
| (73) TITULAR (ES) |
|-------------------|

| |
|--|
| (74) REPRESENTANTE D. MANUEL DE RAFAEL GARCIA |
|--|

MEMORIA DESCRIPTIVA

- 2 -

El presente modelo de utilidad se refiere a un dispositivo suministrador de monedas, y más concretamente de una cierta cantidad fija de monedas que totaliza un determinado importe.

Dicho dispositivo es sumamente útil en establecimientos públicos, tales como salas de juego y bares, en los que estén instaladas las máquinas denominadas "tragaperras". En efecto, como sea que dichas máquinas funcionan con monedas y el jugador o no las lleva o acaba pronto la existencia de monedas que lleva consigo, éste debe cambiar un billete de importe superior por un cierto número de monedas equivalente.

El presente dispositivo, como se describirá seguidamente, dispone de un depósito en el que está apilada una serie de monedas y que desemboca en un mecanismo tal que, al hacerlo oscilar horizontalmente, suministra una cantidad fija de monedas equivalente al billete que el jugador o interesado entrega a la persona encargada del control del citado dispositivo. Al propio tiempo que suministra dichas monedas, el mecanismo del mismo aparato se carga con otra cantidad idéntica de ellas y queda preparado para efectuar otra operación de cambio.

Adicionalmente, el depósito del dispositivo en cuestión está señalizado con sucesivos y ascendentes importes, de modo que al llenarlo se averigua rápidamente la suma a que corresponde la cantidad de monedas en él contenidas sin necesidad de contarlas.

Con el fin de facilitar la explicación, se acompaña a la presente memoria descriptiva una lámina de dibujos en la que se ha representado un caso práctico de realización, el cual se cita sólo a título de ejemplo no limitativo del alcance del presente modelo de utilidad.

En dichos dibujos:

La figura 1 ilustra una vista en perspectiva del presente aparato.

Y la figura 2 corresponde a una sección en planta del mecanismo suministrador de monedas de que va provisto el mismo aparato.

Según los dibujos (fig. 1) el presente dispositivo suministrador de monedas comporta un depósito cilíndrico vertical -1- de material transparente, abierto por sus dos extremos y de diámetro interior ligeramente superior al de un cierto tipo de monedas -2-, por ejemplo de 25 Ptas., cual depósito -1- está insertado en las dos alas extremas de un soporte en "U" -3- adecuado para fijarse por su rama central -4- a una pared o superficie vertical conveniente.

Debajo del ala inferior -5- del soporte -3- está dispuesta una base -6- en dos de cuyos lados opuestos presenta sendos entrantes semicirculares -7- y que está vinculada tal base -6- a la citada ala -5- y separada de la misma mediante unos distanciadores -8-. Entre dichas ala -5- y base -6- está intercalada ajustadamente una pieza -9- articulada a las mismas mediante el eje

de giro -10- y con posibilidad de oscilar sobre dicho eje -10-, estando dotada dicha pieza -9-, en el extremo opuesto al eje de giro -10-, de un pomo de mando -11-.

La misma pieza oscilante -9- tiene una altura múltiple del espesor del tipo de monedas -2- para las cuales está preparado el depósito -1-, y presenta dos agujeros -12- y -13- de diámetro ligeramente mayor al de dicho tipo de monedas. Tales agujeros -12- y -13- están emplazados de tal modo que cuando uno de ellos coincide con el extremo inferior abierto del depósito -1-, el otro agujero coincide con uno de los entrantes -7- de la base -6-.

En el funcionamiento, y suponiendo el depósito -1- cargado de monedas, si se hace coincidir uno de los agujeros -12- de la pieza oscilante -9- con el extremo inferior de aquel depósito -1-, dicho agujero -12- (obturado inferiormente por la base -6-) se llena de monedas -2-, por ejemplo, cuatro de 25 ptas.; al hacer oscilar la pieza -9- hacia el otro lado (fig. 2), las monedas -2- del agujero -12- caen a través del entrante -7- y son recogidas con la mano del interesado, al propio tiempo que el otro agujero -13- queda lleno de otro lote de monedas que descienden del depósito -1- y así sucesivamente.

La pieza oscilante -9-, inmediatamente antes del pomo -11-, experimenta un estrechamiento cuyos flancos -14- encajan alternativamente en los distanciadores delanteros -8- que sirven a su vez de tope de

oscilación de la pieza -9-.

El extremo superior del depósito -1- presenta un abocardado a manera de embudo -15-, al objeto de facilitar la introducción de las monedas -2- en el mismo depósito -1- cuya periferia está marcada y señalizada con una serie de cifras -16- correspondientes al importe que totalizan, en distintos niveles, las monedas contenidas en el mismo.

En el ala inferior -5- del soporte -3- está solidarizado un aro -17- que aumenta el grosor de dicha ala -5- y rubustece la fijación del extremo inferior del depósito -1- a la referida ala -5-.

Por otra parte, del ala inferior -5- del soporte -3- emerge verticalmente una aleta -18- situada delante del depósito -1- al objeto de protegerlo contra posibles golpes y evitar su rotura.

El modelo, dentro de su esencialidad, puede ser llevado a la práctica en otras formas de realización que difieran sólo en detalle de la indicada únicamente a título de ejemplo, a las cuales alcanzará igualmente la protección que se recaba. Podrá, pues, fabricarse este dispositivo en cualquier forma y tamaño, con los medios y materiales más adecuados y los accesorios más convenientes, por quedar todo ello comprendido en el espíritu de las siguientes reivindicaciones.

REIVINDICACIONES

Se reivindica como objeto del presente modelo de utilidad:

5 1.- Dispositivo suministrador de monedas, caracterizado esencialmente porque comprende un depósito cilíndrico, vertical y transparente de diámetro inferior ligeramente mayor que el de un cierto tipo de monedas, abierto por sus dos extremos y que está insertado en las alas de un soporte en "U" dotado de 10 medios para fijarlo a una superficie vertical, cuyo extremo inferior de tal depósito desemboca en una pieza que presenta dos agujeros verticales pasantes, cuya pieza está dotada de un pomo de mando y está articulada, con posibilidad de oscilar horizontalmente, a un eje 15 de giro dispuesto entre el ala inferior del citado soporte y una base paralela a la misma ala y distanciada por debajo de ella, cual base está dotada de sendos entrantes semicirculares en dos de sus lados opuestos, de modo que cuando uno de los agujeros de la pieza 20 oscilante coincide con el extremo inferior del depósito, el otro agujero coincide con uno de dichos entrantes de la base.

25 2.- Dispositivo, según la reivindicación 1, caracterizado porque los agujeros de la pieza oscilante tienen un diámetro ligeramente mayor que el de las monedas para las cuales está preparado el depósito, y porque la altura de dichos agujeros es múltiple del

espesor de dicho tipo de monedas.

3.- Dispositivo según las reivindicaciones anteriores, caracterizado porque la pieza oscilante presenta un estrechamiento cuyos flancos encajan
5 alternativamente con respectivos distanciadores de uno y otro lado que vinculan y distancian entre sí la base del aparato y el ala inferior de soporte, limitando dichos distanciadores la oscilación de dicha pieza oscilante.

10 4.- Dispositivo, según las reivindicaciones anteriores, caracterizado porque el extremo superior del depósito presenta un abocardado a manera de embudo.

5.- Dispositivo, según las reivindicaciones anteriores, caracterizado porque la periferia del
15 depósito está señalizada con una serie de cifras indicadoras del importe que a distintas alturas totalizan las monedas que contenga el depósito.

6.- DISPOSITIVO SUMINISTRADOR DE MONEDAS.

Consta la presente memoria descriptiva de siete páginas mecanografiadas y una lámina de dibujos.

Barcelona, 31 Mayo 1984

ELEÁZARO ORTEGO BRAVO

p. a.

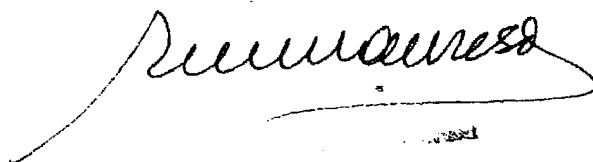

Fig. 1

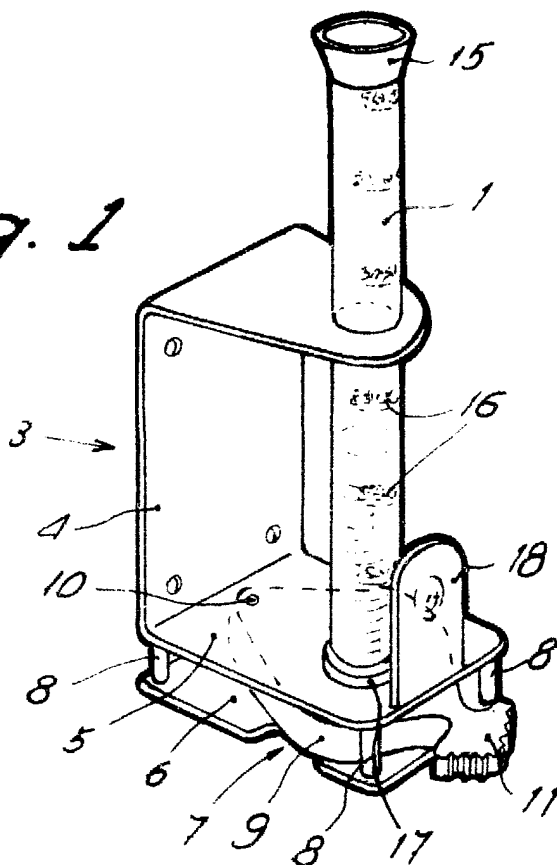
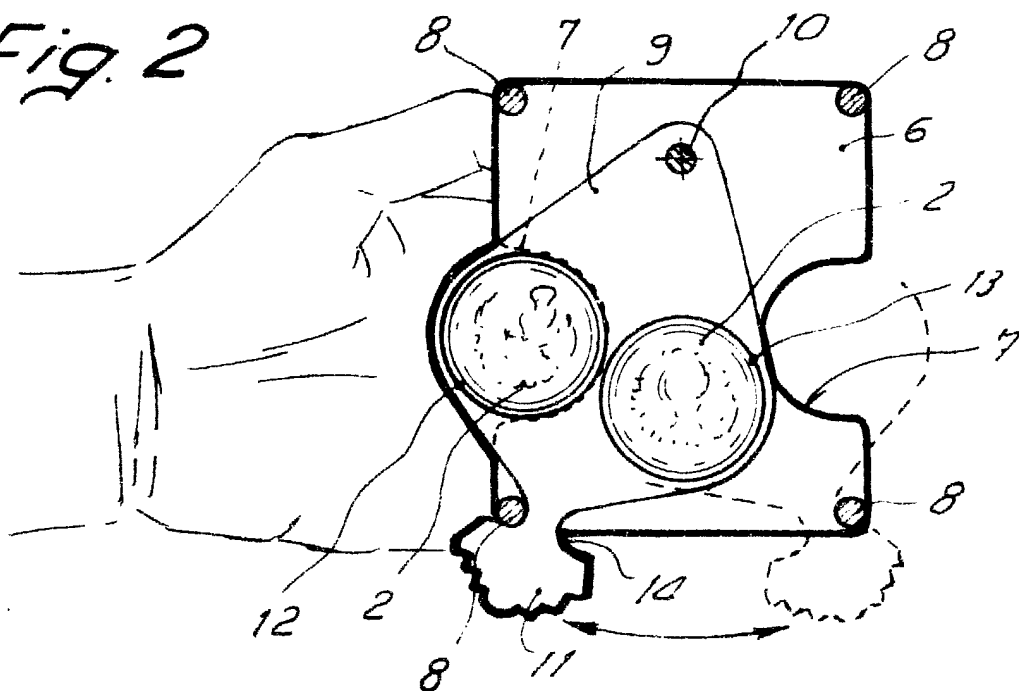

Fig. 2



Barcelona, 31 mayo 1984.

MANUEL DE RAFAEL

p. p.

Escala variable

Firmado: M. Man...