

(18) ES (11) (21) (22)	NUMERO 279911	(16) Y
	FECHA DE PRESENTACION 11 JUN. 1984	



ESPAÑA

MODELO DE UTILIDAD

16 NOV. 1984

(30) PRIORIDADES	(31) NUMERO	(32) FECHA	(33) PAIS
------------------	-------------	------------	-----------

(47) FECHA DE PUBLICIDAD	(51) CLASIFICACION INTERNACIONAL A47B 96/02
--------------------------	---

(54) TITULO DE LA INVENCIÓN "ESTANTERIA PERFECCIONADA"
--

(71) SOLICITANTE (S) IMAT S.A.
--

DOMICILIO DEL SOLICITANTE Av. Vilafranca, 108 L'HOSPITALET (Barcelona)
--

(72) INVENTOR (ES)

(73) TITULAR (ES) IMAT S.A.

(74) REPRESENTANTE D^{ma} LUISA ISERN CUYAS, Agente Oficial de la Propiedad Industrial.

MEMORIA DESCRIPTIVA

El presente modelo de utilidad se refiere a una estantería perfeccionada.

Más concretamente, en la invención se ha ideado una estantería que presenta la novedad de que su soporte queda totalmente invisible, oculto por el propio elemento de estantería.

En líneas generales, la estantería que se preconiza está compuesta por un estante preferentemente de madera, aglomerado y similares, con vaciados hembra para recibir a sendas varillas macho, solidarias de un soporte de pasamano de hierro provisto de taladros alineados para paso de los medios de fijación a la pared.

Las dimensiones del pasamanos corresponden como mínimo a las dimensiones del estante, para que una vez instalado, el propio estante oculte al soporte.

Con el fin de facilitar la explicación, se acompaña a la presente memoria descriptiva de una lámina de dibujos, en la que se ha representado un caso de realización que se cita a título de ejemplo.

En los dibujos:

La figura 1, representa una vista en perspectiva del soporte.

La figura 2, es una perspectiva del soporte y del estante.

La figura 3, muestra el estante una vez instalado y en servicio.

Haciendo referencia a las figuras, se aprecia en su realización una estantería, compuesta por un elemento de estante propiamente dicho -1- y por un soporte.

El soporte, está formado por un pasamanos -2-, provisto de varillas solidarias -3- y de orificios -4-, para paso de los medios de fijación del soporte a la pared.

5 El estante -1-, presenta vaciados -5- para recibir a las varillas -3-, y establecer así su fijación, quedando el pasamanos -2- oculto por el propio estante, mejorando notablemente la estética del conjunto.

10 El modelo, dentro de su esencialidad, puede ser llevado a la práctica en otras formas de realización que difieran en detalle de la indicada a título de ejemplo en la descripción, y a las cuales alcanzará igualmente la protección que se recaba. Podrá, pues, construirse en cualquier forma y tamaño, con los materiales más adecuados por quedar todo ello comprendido en el espíritu de las reivindicaciones.

15

= . =

REIVINDICACIONES

20 Descrito el objeto del presente invento, se declaran como no divulgadas ni practicadas en España, las siguientes reivindicaciones.

25 1.- Estantería perfeccionada, del tipo que comprende un elemento de soporte fijo a la pared y un elemento de estante asociable a dicho soporte, caracterizado porque el soporte está constituido por un pasamanos provisto de orificios para paso de los medios de fijación, y de, como mínimo, dos varillas solidarias, perpendiculares a su plano; porque el elemento de estante presenta en uno de sus lados, tantos vaciados hembra como varillas, las cuales se insertan en los aludidos vaciados con fines a establecer la

fijación del estante; y porque el propio estante constituye el medio que oculta el soporte, que permanece invisible en la posición de servicio del conjunto.

2.- Estantería perfeccionada.

5 Según se describe y reivindica en la presente memoria descriptiva que constá de 4 hojas foliadas y escritas a máquina por una sola cara.

Madrid a 11 JUN. 1984
p.a. M.^a LUISA ISERN CUYAS

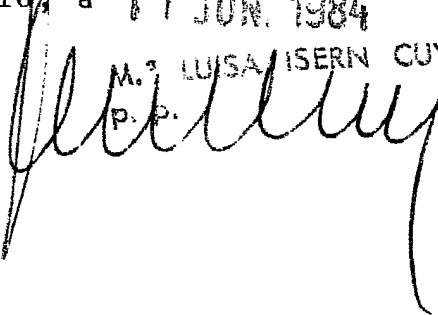

nrg

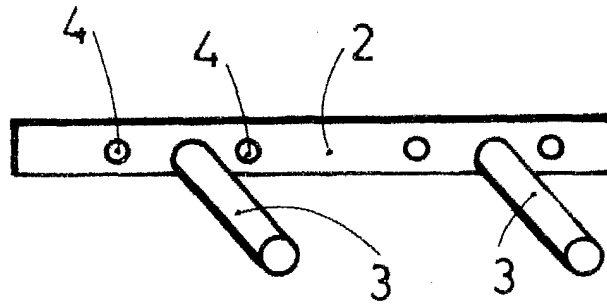

FIG. 1

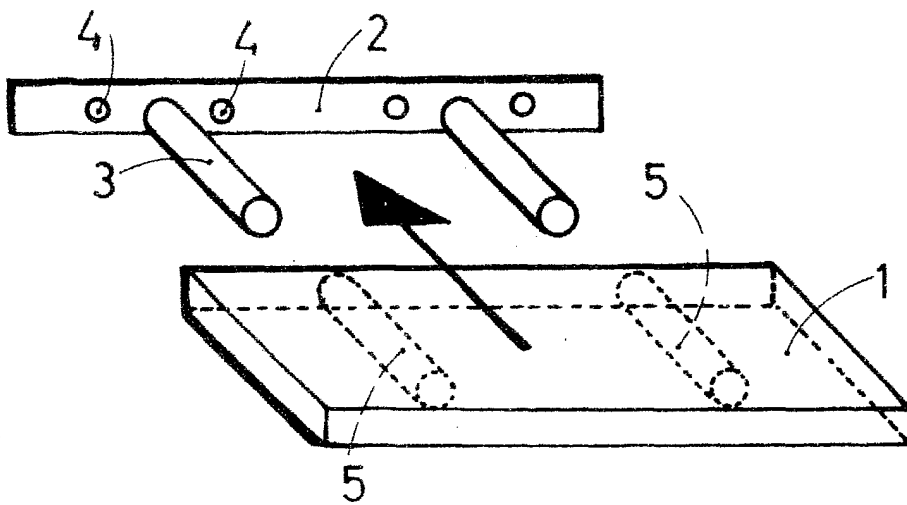

FIG. 2

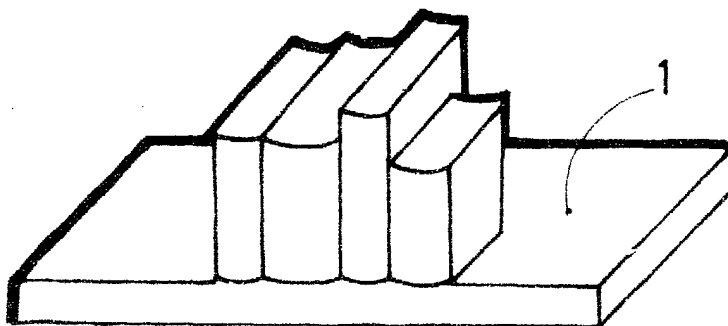

FIG. 3

Madrid, a 11 JUN. 1984

M.^a LUISA BERNARDI CUYAS
P. P.