

19 ES	11 NUMERO	10 Y
	21 279611	
	22 FECHA DE PRESENTACION	
	31 MAYO 1984	



ESPAÑA

MODELO DE UTILIDAD

1 DIC. 1984

30 PRIORIDADES	32 FECHA	33 PAIS
31 NUMERO		

47 FECHA DE PUBLICIDAD	51 CLASIFICACION INTERNACIONAL
	B 6 5 0 2 5 / 0 0

59 TITULO DE LA INVENCIÓN
SEPARADOR FLEXIBLE PARA ACONDICIONAR FRUTOS EN ENVASES

71 SOLICITANTE (S)
EMBALAJES MAURI, S.A.

DOMICILIO DEL SOLICITANTE
Roque de Mauri, 72 -LERIDA-

72 INVENTOR (ES)
EMBALAJES MAURI, S.A.

73 TITULAR (ES)
EMBALAJES MAURI, S.A.

74 REPRESENTANTE
D ^a TERESA BORDEHORE SANTIN(319/0).

El presente Modelo de Utilidad consiste en un separador flexible para acondicionar frutos en envases, que debido a su conformación y novedad bien merece el privilegio de explotación exclusiva en todo el territorio nacional.

5 Existen en el mercado infinidad de almohadillas, separadores y elementos para acondicionar los frutos en toda clase de envases, pero hasta ahora todos ellos no han llegado a conseguir que los referidos sean ejemplares para que en los envases al colocar los frutos en los mis- mos, se consiga un perfecto elemento como cuidador de los 10 frutos y que debido a que los referidos frutos son transportados a todos los países del globo, se requiere un acondicionamiento perfecto para que los mismos lleguen a su punto de destino en inmejorables condiciones para su 15 consumo.

El presente Modelo de Utilidad consiste en un cuerpo central compuesto de dos láminas, estas dos láminas están unidas entre sí y pegados sus bordes, en las partes laterales a todo el largo de dicho cuerpo, con objeto de que 20 los referidos bordes no sean visibles y formen un conjunto resistente y compacto para que no se pueda introducir por los laterales ninguna basura o residuos de los frutos.

En todo el largo de dicho cuerpo central y también en ambos lados laterales, pero antes de sus extremos, 25 lleva un cordoncillo a modo de pegamento, para que sirva de unión de dicho cuerpo con la parte interior del separador-flexible, consiguiendo con ello que no se pueda en ningún momento salir de la parte interior de dicho

30 cuerpo general las láminas que posee, y que forman el almohadillaje en su interior del mencionado separador-flexible.

35 En la parte interior de dicho cuerpo van cuatro láminas, de un material más duro pero flexible, dos láminas adosadas con una serie de ondulaciones y rugosidades para hacer de almohadilla, en unión de las otras dos, pero dispuestas siempre sus rugosidades y ondulaciones en las partes externas, y dando cara a la envolvente de todo el cuerpo central, para servir de amortiguación, consiguiendo con ello un perfecto almohadillaje.

40 En el plano adjunto se representa en la Figura A, y con:

- 45 -1- cuerpo central del separador flexible
- 2- bordes huecos de dicho separador
- 3- bordes de láminas unidas entre sí por los mismos
- 4- faldillas de dicho cuerpo
- 5- cordoncillo de pegamento.

En la Figura -B-

- 50 -6- faldilla levantada de lámina exterior
- 7- láminas interior rugosa y ondulada de amortiguación.

En la Figura -C-

- 55 -8- láminas interiores de amortiguación
- 9- láminas rugosas y onduladas con sus caras externas a la envolvente..

Descrito suficientemente el objeto del presente Modelo de Utilidad, solamente cabe hacerse constar que,

podrá ser objeto de mejoras siempre y cuando no altere su esencialidad, no desvirtuándole el cambio de forma ni los materiales e emplear en su realización.

60

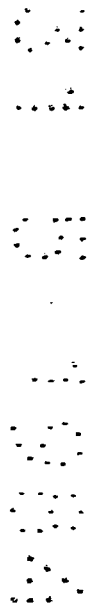

R E I V I N D I C A C I O N E S

Reivindica el recurrente la propiedad y el derecho exclusivo de fabricación en España del objeto del presente Modelo de Utilidad, caracterizado en las siguientes reivindicaciones:

65 1ª SEPARADOR FLEXIBLE PARA ACONDICIONAR FRUTOS EN ENVASES, caracterizado por consistir en cuerpo central, compuesto de dos láminas, unidas entre sí por sus bordes laterales y pegados estos, a todo el largo del cuerpo central, para no ser visibles en sus bordes, evitando la entrada de basuras e impurezas, llevando a todo el largo de dicho cuerpo central y en sus lados un cordoncillo modo de pegamento para unir dicho cuerpo con las partes interiores del separador, y evitar que las láminas interiores puedan salirse del cuerpo central que sirven de almohadilleje.

70 2ª SEPARADOR FLEXIBLE PARA ACONDICIONAR FRUTOS EN ENVASES, según la reivindicación anterior caracterizado porque en la parte interior del separador lleve cuatro láminas, de material más duro pero flexible, dos láminas adosadas con ondulaciones y rugosidades para amortiguación y las otras dos iguales a las anteriores pero dispuestas sus rugosidades y ondulaciones en las partes externas, dando cara a la envolvente del cuerpo central para conseguir una perfecta amortiguación.

80 3ª SEPARADOR FLEXIBLE PARA ACONDICIONAR FRUTOS EN ENVASES.

85 Sean cuales fueren las circunstancias que concurren

90

en la esencialidad del presente Modelo de Utilidad,
caracterizado en el cuerpo de esta memoria descriptiva
de seis hojas mecanografiadas por una sola cara; acom-
pañadas de una hoja de plano doble a título de ejemplo
no limitativo.

Madrid, 31 MAYO 1984

95

El Agente Oficial

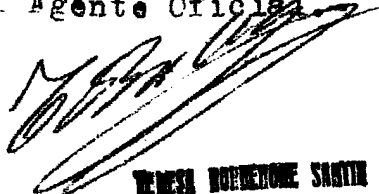

JESÚS BORDENAVE SANTA



FIG. A 2

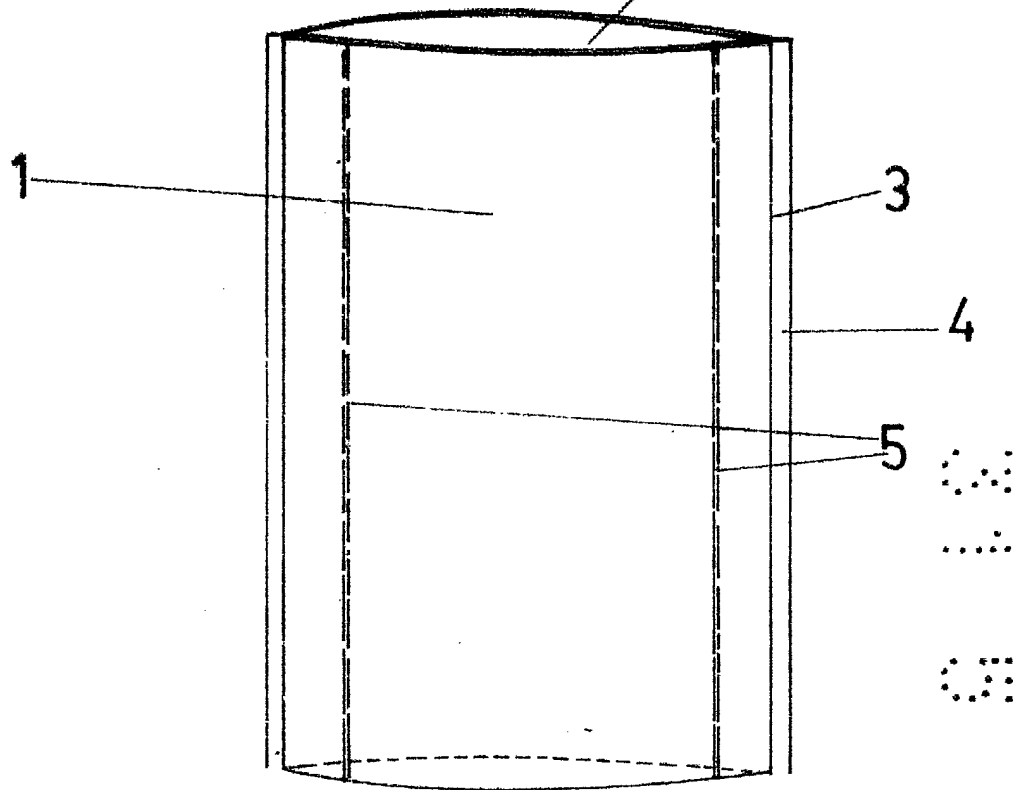
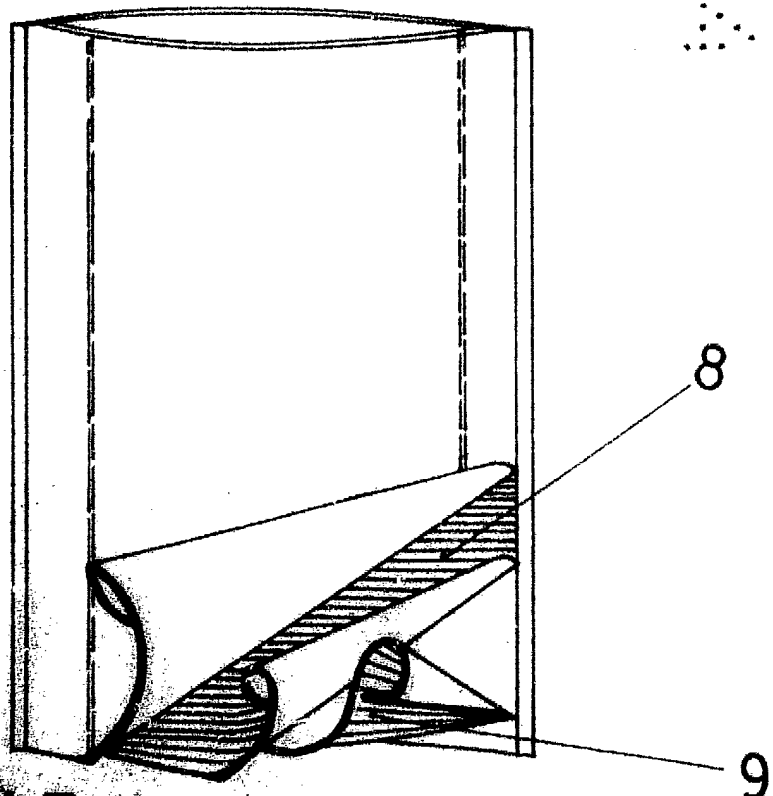
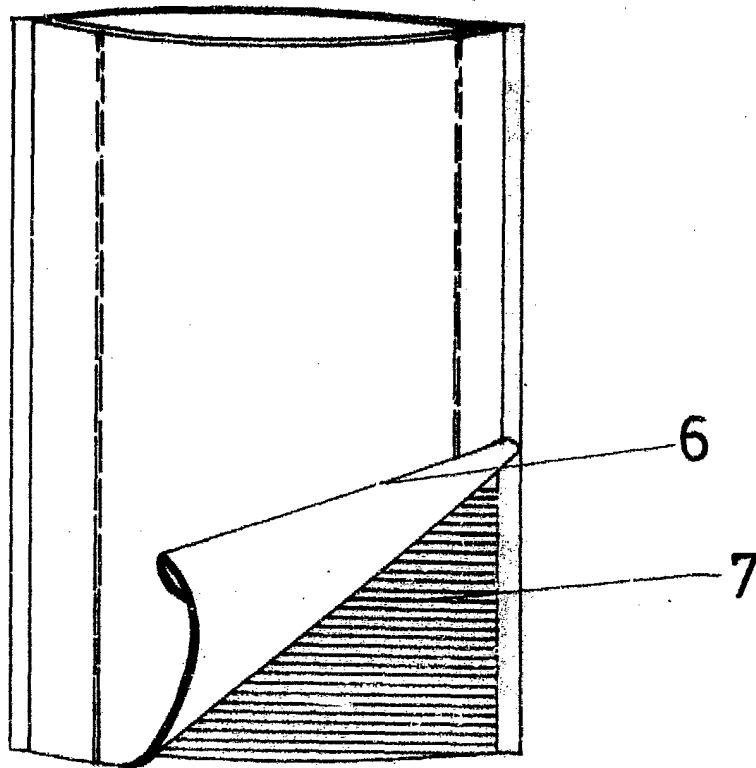

FIG. C



ESCALA VARIABLE

FIG. B



Madrid 31 MAYO 1984

El Agente Oficial

P. A.

TERESA RODERORE SANTIA