

20



279388

MEMORIA DESCRIPTIVA de Patente de Introducción que, por diez años en España y posesiones, solicita DON PEDRO GARDENAS METRU, de nacionalidad española y establecido en Sabadell (Barcelona) calle de Sallarés, número 75, por: "PERFECCIONAMIENTOS EN LOS DIVISORES DE VELO A CORREINES DE LAS CARDAS MECHERAS".

Fuente de información: F.O.R. Fonderie Officine Riunite y Ateliers Houget, respectivamente radicadas en Italia y Bélgica.

--co000--

Actualmente, son conocidos en España solamente los divisores de velo de una sola columna de cuatro pisos. Estos divisores, tal como se conocen, son susceptibles de notable mejoramiento en cuanto a trabajo realizado.

5 Así por tanto, el recurrente solicita que se le garantice en la explotación de perfeccionamientos en los diviso-



20 3
279388

res de velo ac correines de las cardas mecheras, sobre el principio conocido en algunos países extranjeros en que se construyen maquinillas de doble columna de cuatro pi -
10 sos cada una, con lo cual, el pase del velo tiene un tratamiento doble, con lo que se consigue un trabajo más perfecto y una frotación más firme y suave.

A efectos de la más exacta comprensión de la naturaleza del privilegio cuya protección se solicita, se
15 acompañan dos hojas de planos a los cuales se hará constante referencia a lo largo de esta exposición y en cuanto concierne a las Figs. 1 y 2 de que constan.

Partiendo del mismo divisor -1- ya conocido, se dispone una doble columna de mangas frotadoras -2- y -3-,
20 recibiendo la primera su accionamiento directo por la polea -4- ya conocida, y transmitiéndolo a la segunda por medio de la cadena silenciosa -5- y la rueda dentada -6-; ambas, solidariamente unidas a una bancada.

De este modo, como se indica antes, el pase de la
25 fibra a través de las mangas, tiene un recorrido doble; pues, al salir de una manga de frotación pasa seguidamente a la otra reafirmandose y afinándose así al propio tiempo, el trabajo de la primera. Aparentemente, este inconveniente podría resolverse construyendo mangas más
30 anchas, pero, en este caso, la excéntrica tendría demasiado arrastre y constantes averías. La solución por tanto, tal como se indica, consiste en la disposición dicha de una doble columna de mangas, que es el punto idóneo principal de la invención, que se trata de introducir
35 en España.

Con esta disposición, no se trata de modificar sen-



20

-3-

279388

40 sible ó imperceptiblemente ninguno de los movimientos de las mangas, las excéntricas, ni ningún otro elemento del aparato conocido como "divisor de velo" a correines", si no, esencialmente, de disponer dicho aparato con una do-
 45 ble columna de mangas frotadoras, siendo éste el punto crucial reivindicable.

En cuanto a la forma, dimensiones, clase de mate-
 rial a emplear, así como los sistemas de transmisión de
 45 una columna a otra y demás mecanismos del aparato, pueden ser variables y siempre en consonancia con cuanto aconse-
 je la práctica de ejecución, sin que por ello se altere, cambie o modifique la naturaleza de la invención.

--oo0oo--

50 N O T A. - Se reivindica la propiedad de esta Patente de Introducción:

1a) - Perfeccionamientos en los divisores de velo a correi-
 nes de las cardas mecheras, caracterizado porque compren-
 de una bancada complementaria sobre la que se dispone una
 55 segunda columna de mangas frotadoras, unidas a la primera para su accionamiento mediante ruedas dentadas y cadena si-
 lenciosa.

2a) - Perfeccionamientos en los divisores de velo a correi-
 nes de las cardas mecheras, según 1ª reivindicación, carac-
 60 terizados porque incluye el recorrido doble de la fibra, la cual, al salir de una manga de frotación pasa seguida-
 mente a la otra.

3a) - "PERFECCIONAMIENTOS EN LOS DIVISORES DE VELO A CO-
 RREINES DE LAS CARDAS MECHERAS".

Esta Memoria Des-

20



-4-

279388

criptiva, consta de cuatro páginas mecanografiadas por una sola cara y dedos hojas de planos.

Madrid, 20 JUL. 1962

[Handwritten signature]

279388



Fig. 1

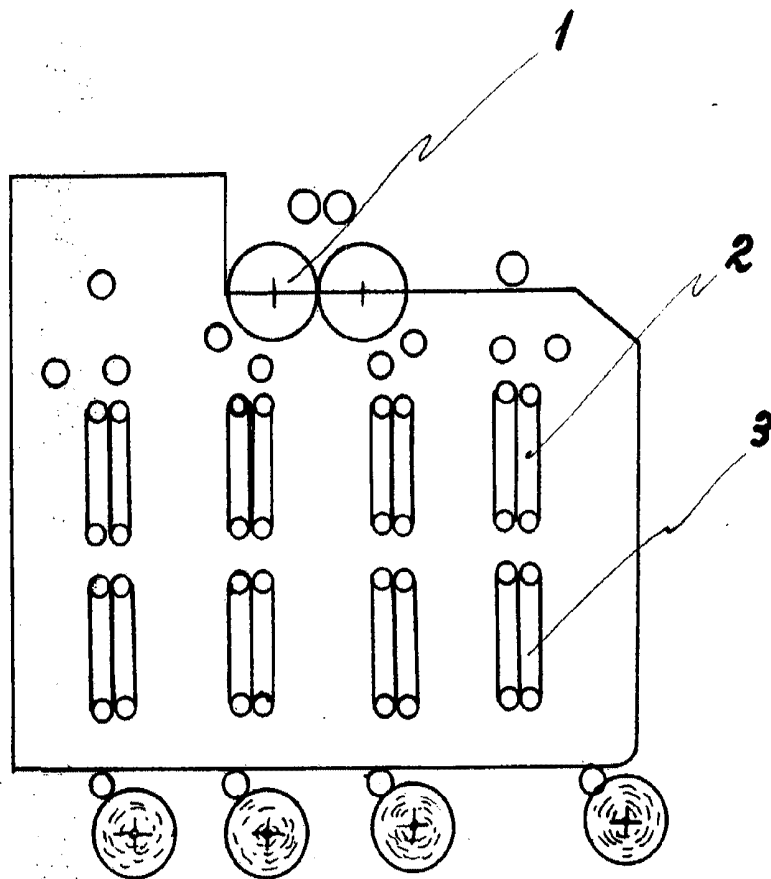

Escala variable

Madrid, 20 JUL. 1962

[Handwritten signature]
E. P. Pader

279388

Fig. 2

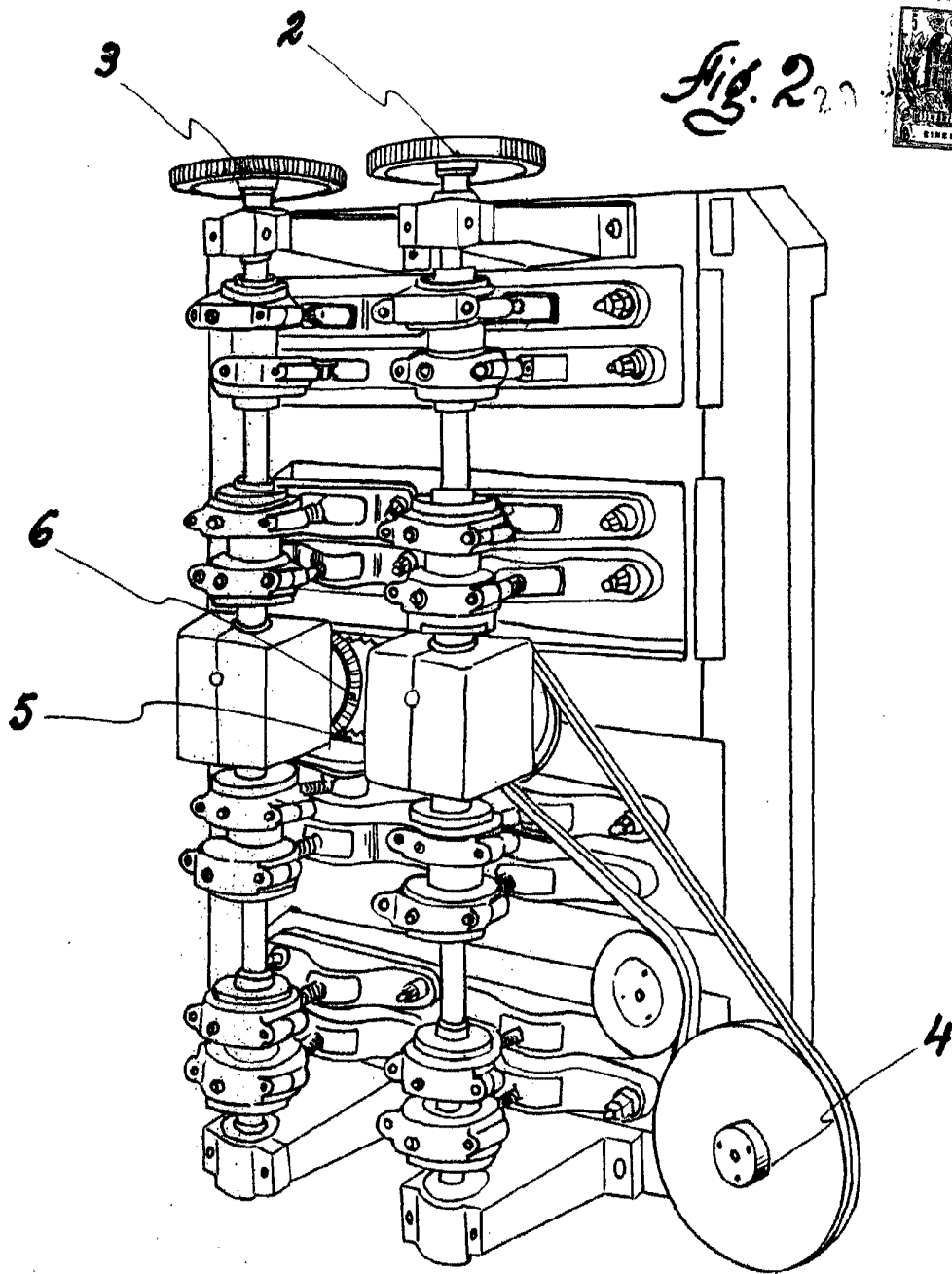

Escala variable

Madrid, 20 JUL. 1962

C. #
Po