



ESPAÑA

10	ES	11	NUMERO	279341	10	Y
		21				
		22	FECHA DE PRESENTACION	17-Mayo 1.984		

MODELO DE UTILIDAD 6 NOV. 1984

30	PRIORIDADES	32	FECHA	33	PAIS
31	NUMERO				

47	FECHA DE PUBLICIDAD	51	CLASIFICACION INTERNACIONAL
			B 0 5 B 1 / 0 2

54	TITULO DE LA INVENCIÓN
	"DISPOSITIVO PARA RIEGO POR GOTEO, PERFECCIONADO"

71	SOLICITANTE (S)
	D. RAMON MONDRAGON SORRIBES

	DOMICILIO DEL SOLICITANTE
	Reverendo Martí, 11 y 13 - MELIANA (Valencia)

72	INVENTOR (ES)
	D. RAMON MONDRAGON SORRIBES

73	TITULAR (ES)
	D. RAMON MONDRAGON SORRIBES

74	REPRESENTANTE
	D. JUAN LOPEZ SANCHEZ

**EXPEDIENTE: MODELO DE UTILIDAD**

**Titular: D. RAMON MONDRAGON SORRIBES**

**Nacionalidad: Española**

**Domicilio: Reverendo Martí, 11 y 13 - MELIANA (Valencia)**

**Objeto: "DISPOSITIVO PARA RIEGO POR GOTEO, PERFECCIONADO"**

**Prioridad:**

**MEMORIA DESCRIPTIVA**

En el curso de la presente Memoria Descriptiva y con la ayuda del plano adjunto, van a quedar expuestas las características estructurales de un dispositivo para riego por goteo, perfeccionado, en el que se dan cita -  
5 las condiciones de utilidad y novedad que exige el vigente Estatuto-Ley de Propiedad Industrial, para otorgar a su titular el privilegio de su exclusiva explotación industrial y comercial en España.

10 El dispositivo objeto de este Modelo ofrece una seguridad absoluta en su empleo, un paso dosificado de líquido que se traduce en un regular y constante flujo de agua, para conseguir el perfecto goteo de forma que -

15 con un racional gasto de agua se consiga una mayor eficacia en cuanto a la alimentación de la planta, teniendo elementos en su estructura que permiten la autocompensación de forma que aun cuando aumente la presión del líquido que penetra en el dispositivo, la salida del mismo sea siempre igual, al equilibrar dicha presión con la capacidad o aforo del paso de agua.

20 Para facilitar la comprensión de la descripción que sigue, hemos considerado oportuno acompañar una lámina de dibujos, en la que se recoge un ejemplo práctico de realización de este dispositivo, con la natural advertencia de que estos gráficos siempre deberán ser estimados -  
25 por su carácter de ejemplo, con el más amplio carácter y no como limitación del mismo.

En la lámina de dibujos la figura 1ª nos muestra al dispositivo montado, visto en alzado y según una sección vertical; la figura 2ª nos ofrece igualmente en alzado y sección vertical la pieza que constituye la boca de entrada y canales distribuidores de agua, cuya pieza -  
30 en la figura 3ª se nos ofrece en una vista en planta de su cara interna; las figuras 4ª y 5ª son, respectivamente, vistas en alzado y sección vertical y vista en planta de la parte interna de la carcasa o parte superior del dispositivo; las figuras 6ª, 7ª y 8ª son vistas en planta inferior, alzado con sección vertical y en planta superior -  
35 del disco-labirinto cuyas acanaladuras de ambas caras recorren el líquido antes de salir del dispositivo, para frenar la presión del agua y alcanzar, en su reducción la  
40

transformación en goteo del líquido elemento; finalmente la figura 9ª constituye una vista en alzado del disco - elástico, de goma que asienta en la arandela intermedia y produce la autocompensación y regulación en el paso -  
45 del agua.

Haciendo referencia a las figuras del plano se señalamos con -1- a la parte inferior del dispositivo de goteo, pieza circular que, en su contorno, ofrece, en el perfil que se muestra en la figura 2ª, unos biseles que  
50 permiten el ajustado encaje en los cajeados circulares -2-, que se hallan practicados en el dintorno interno de la pieza -3-, que constituye el complemento de aquélla - por la parte superior.

Volviendo a la pieza -1-, señalamos con -4- el  
55 orificio pasante de la boquilla de abroche del dispositivo sobre el conducto de plástico de la red general de agua, con su punta troncocónica -5- que favorece esta introducción y con la valona -6- que limita la penetración en dicha conducción. Con -7- señalamos unos diminutos resaltes que en la boca de entrada del líquido se encuentran en el interior del tubo, y que tienen como función la de retener e impedir la entrada, de cualquier partícula sólida que pudiera poner en peligro o embozar el paso del agua.

65 El conducto -4- aflora en el interior del dispositivo por el orificio -8-, ligeramente abocardado, y del cual parte en direcciones opuestas, y en lo alto de la meseta -9- circular, dos entallas opuestamente situa-

70 das que señalamos con -10-, y cuyas entallas concluyen en puntos adecuados, que quedan situados inmediatamente debajo, aunque en puntos opuestos del laberinto de una cara del disco intermedio retentor (véase figura 1ª).

75 Con -11- señalamos al disco intermedio que se ubica en la parte más profunda, que señalamos con -12- en el cajeadado de la pieza -3-, y cuyo disco ofrece un contorno que, en su vista en alzado mostrada en la figura 7ª - tiene forma ligeramente troncocónica, tanto para facilitar su alojamiento en el cajeadado -12-, como para perfecta orientación, en la fase de montaje, para la ubicación del disco elástico -13-.

80 Con -22- señalamos a una pequeña acanaladura situada en el contorno del disco intermedio y en situación cercana al orificio -17- de intercomunicación de ambos laberintos, que facilita el posicionado del disco intermedio.

85 Con -14- señalamos al orificio pasante del disco intermedio que queda obturado por el disco de goma -13-, con el fin de forzar que el agua que ha entrado a través del conducto -4- de la pieza -1- se vea forzado a penetrar y recorrer el laberinto que señalamos con -15-, frenando la presión que lleva por tropezar con los salientes -16-, llegando el agua hasta el orificio -17-, a través del cual pasa al laberinto -18- situado en el lado opuesto del disco intermedio para salir por el canal -19- a la parte superior del disco de goma -13-, y de aquí por la boca -20- Producirse el goteo del líquido en el punto deseado en -

que se haya situado el dispositivo de riego.

100 Es evidente que el paso forzado del agua por -  
los laberintos -15- y -18- del disco intermedio consigue  
el frenado y pérdida absoluta de la presión del líquido,  
con el fin de que la salida del dispositivo se produzca -  
de una forma regular y perfectamente dosificada, gota a  
gota que, en definitiva es el objetivo perseguido y alcan  
zado con este dispositivo en este sistema de riego.

105 Con -21- señalamos a una diminuta ranura que co  
munica el interior del cajeadado -12- con la boca de salida  
-20-, como garantía de que en todo momento se estará pro  
duciendo un escape mínimo de líquido, suficiente para im  
pedir y evitar que se produzcan obturaciones o embozamien  
110 tos.

Suficientemente descrita la estructura objeto -  
de este dispositivo de riego, sólo nos resta manifestar -  
que serán variables las circunstancias de materiales, ta  
maños y formas, así como otros detalles determinantes del  
115 aforo de agua de riego que, gota a gota, va sirviendo es  
te dispositivo, siempre y cuando estas posibles variacio  
nes no afecten a la esencialidad que se recoge en la si  
guiente

N O T A  
= = = =

120 Los puntos que se reivindican en el presente Mo  
delo de Utilidad, son:

125 1º.- Dispositivo para riego por goteo, perfec  
cionado, que se caracteriza porque está constituido por -  
una carcasa con la boca de salida de agua gota a gota, un  
disco intermedio que se sitúa en el fondo del cajeadado de

130 la pieza anterior, y otra pieza inferior, de entrada de -  
agua procedente de la red, que encaja perfectamente en ran-  
nuras obtenidas en el dintorno del cajeadado de la primera  
pieza, y que no sólo retiene al disco intermedio en su -  
alojamiento más profundo, sino que a la vez sostiene un  
135 disco de goma, con su correspondiente flexibilidad que -  
asienta en cajeadado oportuno que ofrece el disco central,  
teniendo la parte inferior del conjunto, además de la bo-  
ca de entrada de un conducto pasante, con diminutos resal-  
tes en su boca, con la forma troncocónica que permita su  
enclavamiento en el conducto de goma de la red general o  
el montaje sobre el mismo de un tubo cuya penetración que  
da limitada por una arandela, y cuya pieza en la parte in-  
terna, en la que concluye el conducto pasante en una boca  
140 ligeramente abocardada, posee dos pequeñas acanaladuras -  
opuestamente situadas, con el fin de que el agua que pene-  
tra y tras vencer el obstáculo que supone el disco de go-  
ma autocompensante pasa a través de dichos canales que -  
llegan hasta el primero de dos laberintos circulares, prac-  
145 ticados en ambas caras del disco central de contorno lige-  
ramente troncocónico, y cuyos laberintos están en comuni-  
cación con un orificio que los relaciona para el paso del  
agua de uno a otro laberinto, y finalmente y a través de  
un canal radial en el laberinto superior pasar a la parte  
150 superior del disco intermedio, para que con la natural li-  
mitación que supondrá el pandeo del disco de goma, salir  
ya sin presión el líquido al conducto de la primera pieza  
o carcasa para su vertido, gota a gota en el lugar desea-  
do.

155

2º.- Dispositivo para riego por goteo, perfeccionado, según la precedente reivindicación, que se caracteriza porque el disco intermedio, en su contorno y cerca del orificio que comunica sus dos caras, ofrece un entrante acanalado que facilita el posicionamiento de la pieza, teniendo en el fondo del cajeadado de la carcasa una diminuta acanaladura que comunica dicho cajeadado con el orificio de salida al exterior del líquido. Y

160

165

3º.- "DISPOSITIVO PARA RIEGO POR GOTEO, PERFECCIONADO", de conformidad en un todo en lo esencial y fines industriales a lo descrito en la precedente Memoria Descriptiva, y gráficamente representado en las figuras del plano adjunto para su mejor comprensión.

Esta Memoria consta de SIETE hojas, escritas o mecanografiadas por una sola cara y a doble espacio en 167 líneas.

Valencia, a 10 de Mayo de 1.984

Por autorización del interesado.

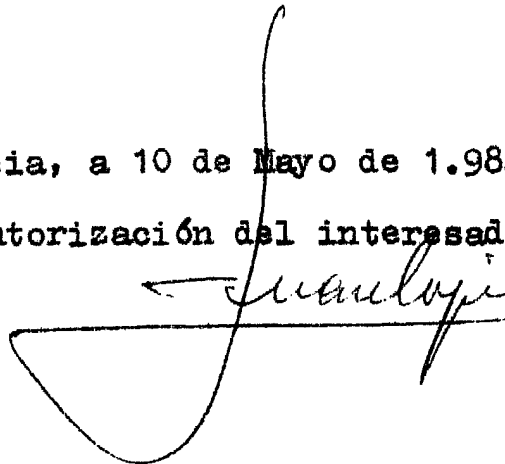

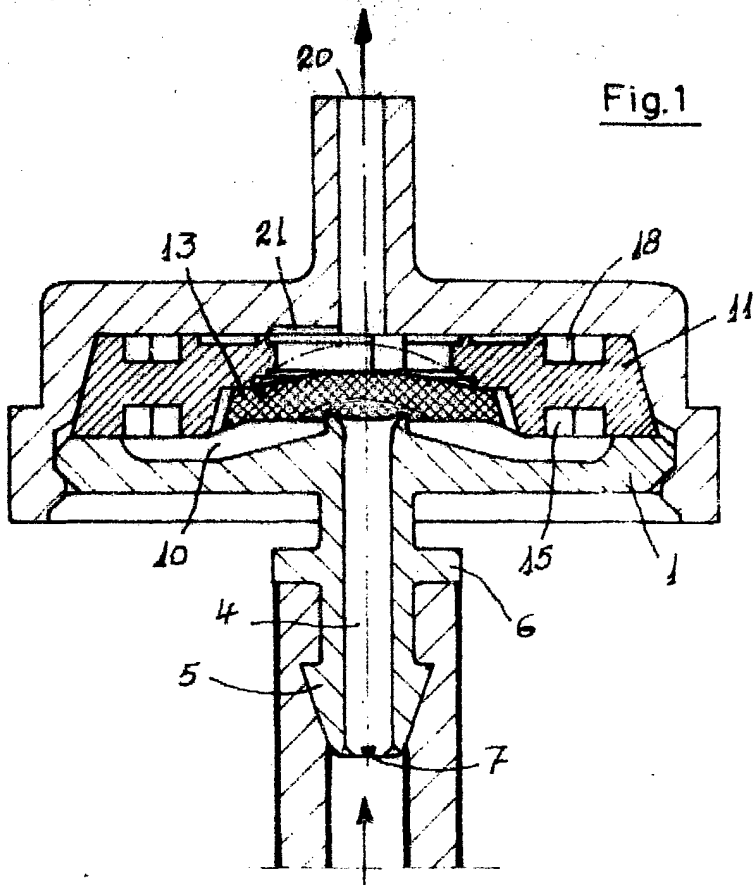

Fig. 1

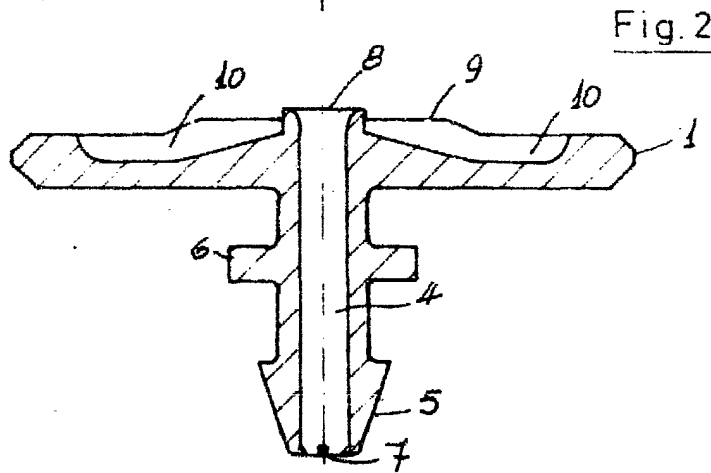
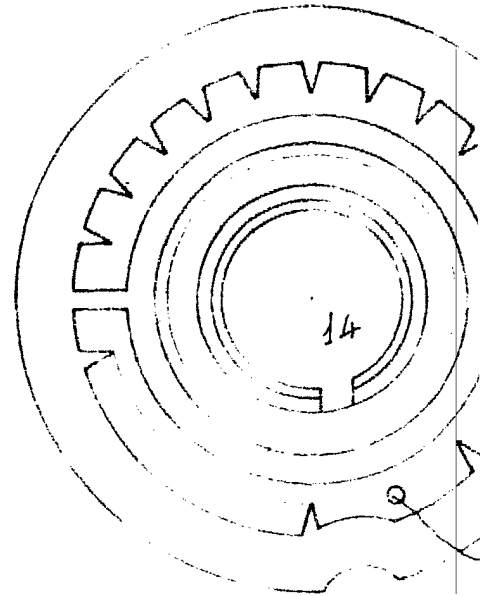

Fig. 2

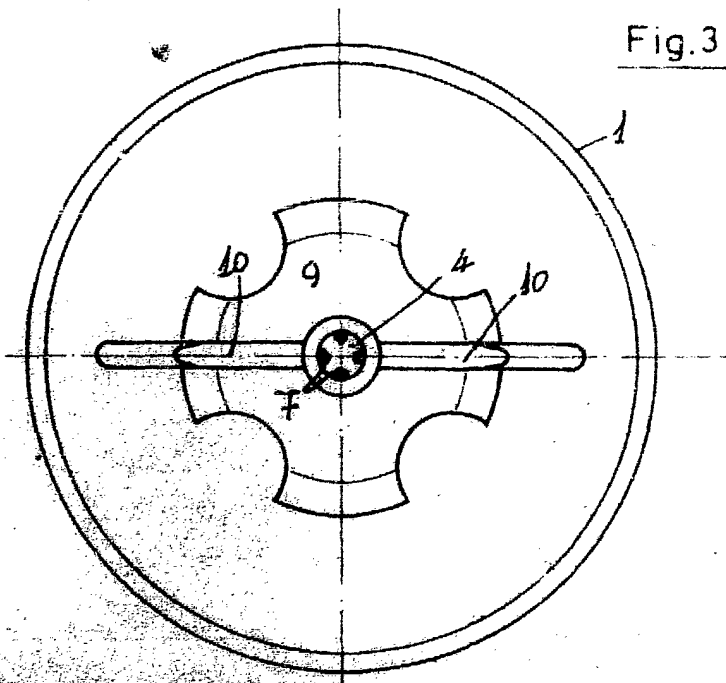
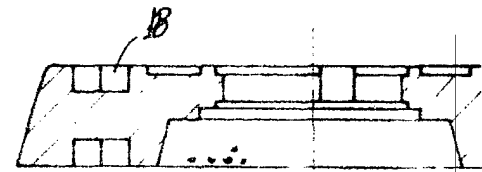

Fig. 3

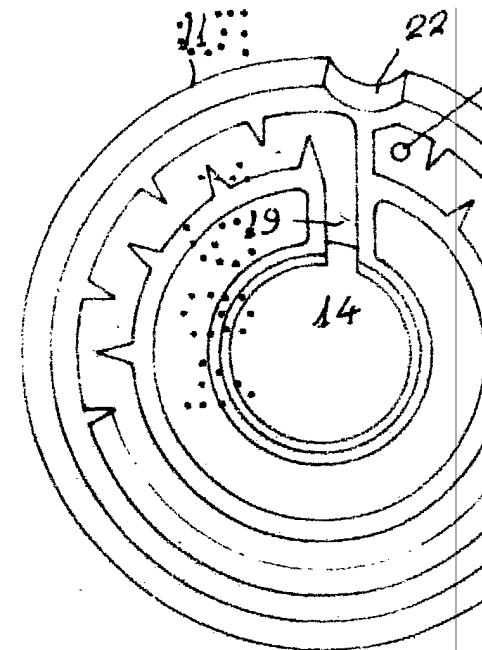

Fig. 6

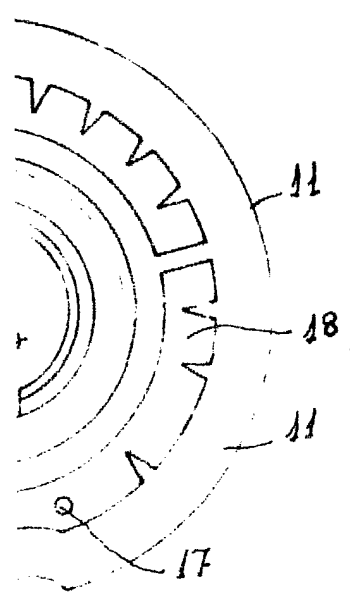

Fig. 5

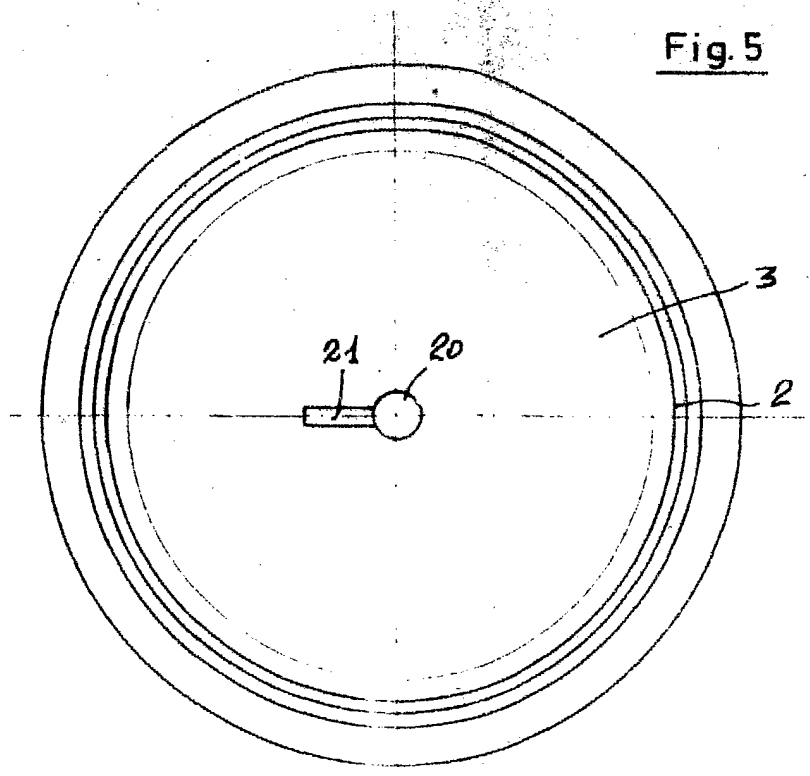

Fig. 7

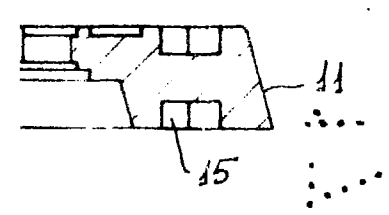

Fig. 4

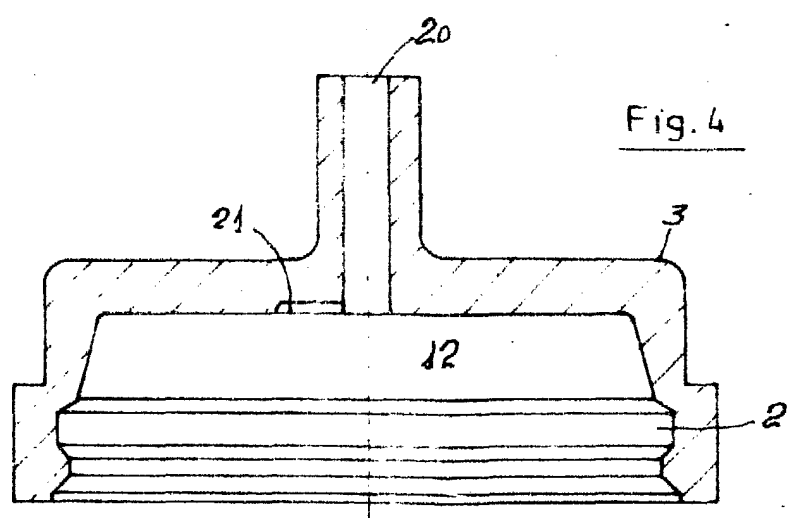

Fig. 8

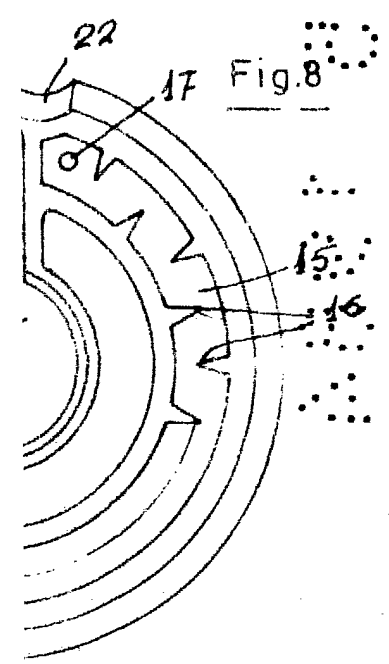
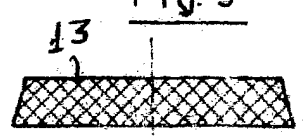

Fig. 9



Escala variable

Madrid, Mayo 1984

P. A.

*Juan López*