

(19) ES	(11) NUMERO 279285	(10) Y
	(21) FECHA DE PRESENTACION 27 abril 1984	



ESPAÑA

MODELO DE UTILIDAD

16 NOV. 1984

(30) PRIORIDADES:	(32) FECHA	(33) PAIS
(31) NUMERO		

(27) FECHA DE PUBLICIDAD	(81) CLASIFICACION INTERNACIONAL B65D - 41 / 58
--------------------------	--

(54) TITULO DE LA INVENCIÓN TAPON CON PRECINTO.
--

(71) SOLICITANTE (S) INTAPLAS, S. A.

DOMICILIO DEL SOLICITANTE CARDEDEU (Barcelona), Pol. Ind. Sur, C. de la Sardana, Nave 10

(7) INVENTOR (ES)

(72) TITULAR (ES)

(74) REPRESENTANTE D. Ignacio PONTI GRAU

La presente invención se refiere a un tapón con precinto, cuya constitución es muy sencilla y eficaz.

El tapón en cuestión es del tipo que comprende un cuerpo monopieza a modo de cuello provisto de una embocadura de vertido en la que se acopla el tapón propiamente-dicho, formado por un cuerpo independiente de dicho cuello que, a su vez, va acoplado en el cuello del envase con medios de precinto que garantizan su inviolabilidad.

Este tipo de tapones se utilizan en botellas destinadas a contener productos alimenticios, como aceite y similares, por lo que su configuración ha de ser tal que permite su fácil colocación en la botella, con medios de encapsulado automáticos, pero que garanticen su inviolabilidad y efectividad, una vez abiertos.

De acuerdo con estas premisas se ha ideado el tapón con precinto objeto de la invención, que se caracteriza fundamentalmente por el hecho de que el tapón tiene forma de capuchón provisto en el borde de su faldón de un labio circundante ligeramente saliente al exterior. Este labio tiene sección transversal a modo de diente de arpón y queda aprisionado de origen por el borde de un collarín desgarrable, que forma un solo cuerpo de origen junto con el cuello del que parte la embocadura.

Más concretamente el collarín desgarrable presenta en su borde de retención del tapón, unos resaltes espaciados con finos dientes desgarrables vinculados a los bordes de otras tantas aberturas practicadas en un escalonado anular externo que rodea la base de la embocadura.

Para la mejor comprensión de cuanto queda descrito en la presente memoria, se acompaña un dibujo en el que tan sólo a título de ejemplo, se representa un caso práctico de realización del tapón con precinto.

5 En dicho dibujo la figura 1 es una vista en perspectiva del tapón con el precinto incorporado; la figura 2 es una vista similar con el precinto parcialmente desgarrado; la figura 3 es una vista en un cuarto de sección longitudinal, en la que aparece el tapón con el precinto incorporado; la figura 4 es una vista similar a la anterior, si bien el precinto ha sido desgarrado y el capuchón está separado de la embocadura; y la figura 5 es una vista en planta de la embocadura de la que se ha separado el capuchón.

10

 El tapón descrito consta en el dibujo de un cuerpo monopieza de referencia general -1-, en forma de cuello -2-, incorporado al cuello -3- de una botella, con un precinto convencional -4- desgarrable, para garantizar la inviolabilidad de este cuerpo.

15

 El cuerpo-1- comprende una embocadura -5- coaxial a cuyo alrededor ajusta un tapón propiamente dicho en forma de capuchón -6-, dotado de un reborde o labio -7- en el faldón, de sección transversal a modo de arpón.

20

 El reborde descrito -7- está aprisionado de origen por el borde -8- biselado de un collarín desgarrable -9-, con una zona debilitada -10- para iniciar su rotura, y que está vinculado de origen por medio de tramos salientes -11- regularmente espaciados, que forman puntos o dientes -12- de unión a los bordes de unas aberturas -13-, previs-

25

tas en un escalonado -14- que forma el cuello -2-.

5 Como se deduce de todo lo descrito y por la observación del dibujo, de origen el capuchón -6- permanece inmovilizado ya que el reborde -7- está aprisionado por el borde biselado -8- del precinto -9-.

10 Para separar el tapón -6- es preciso desgarrar el collarín de precinto -9- a partir de la zona debilitada -10-, rompiéndose fácilmente por los dientes -12- que lo mantenían vinculado a las aberturas -13- del escalonado -14-.

15 La configuración del tapón descrito permite su fácil colocación en el cuello -3- de la botella, mediante los sistemas automáticos convencionales, lo cual no es obstáculo para que, una vez colocado, ofrezca una total garantía de inviolabilidad.

20 Como dato complementario hay que señalar que en el interior de la embocadura -5- hay un opérculo -15- que la cierra parcialmente, el cual deja a su alrededor unos pasos -16- para la salida controlada del contenido de la botella.

25 Serán independientes del objeto de la invención los materiales empleados en la fabricación de los diversos componentes del tapón, formas y dimensiones del mismo y cuantos detalles accesorios puedan presentarse, siempre y cuando no afecten a su esencialidad.

R E I V I N D I C A C I O N E S

1. Tapón con precinto, del tipo que comprende un cuerpo monopieza a modo de cuello, provisto de una embocadura de vertido en la que se acopla el tapón propiamente dicho, formado por un cuerpo independiente de dicho cuello que, a su vez, va acoplado en el cuello del envase con medios de precinto que gatantizan su inviolabilidad, caracterizado esencialmente por el hecho de que el tapón tiene forma de capuchón provisto en el borde de su faldón de un labio circundante ligeramente saliente al exterior, el cual queda aprisionado de origen por el borde ventajosamente biselado de un collarín desgarrable, que forma un solo cuerpo de origen junto con el cuello del que parte la embocadura.

2. Tapón con precinto, según la reivindicación anterior, caracterizado por el hecho de que el collarín desgarrable presenta en su borde de retención del tapón, unos resaltes espaciados, con finos dientes desgarrables vinculados a los bordes de otras tantas aberturas practicadas en un escalonado anular externo que rodea la base de la embocadura.

3. Tapón con precinto.

La presente memoria consta de cinco hojas.

Barcelona, 27 de abril de 1984

INTAPLAS, S. A.

p.a. I. PONTI

P. P.

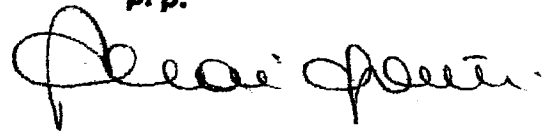

FIG. 1

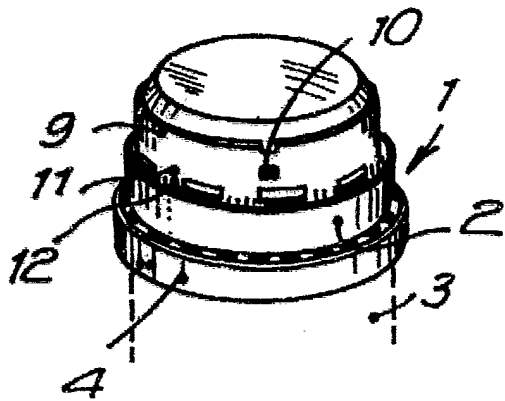

FIG. 2

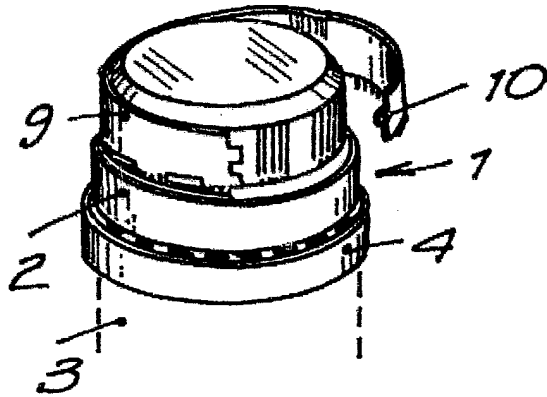

FIG. 3

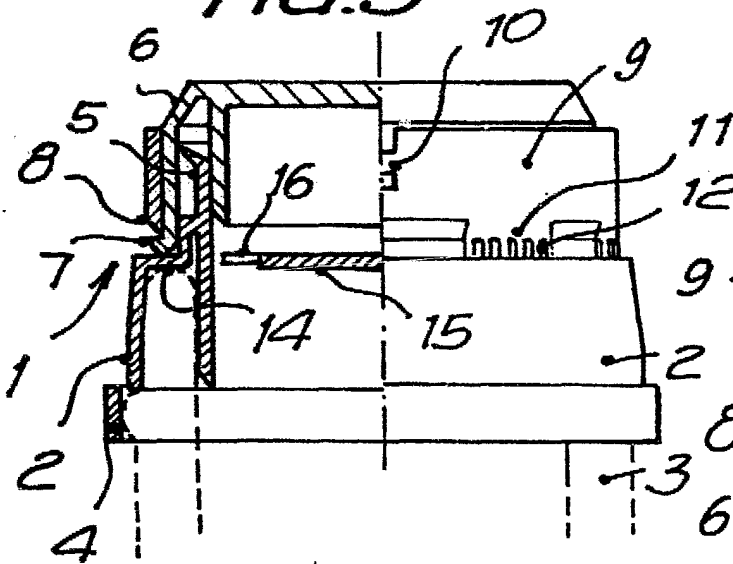

FIG. 4

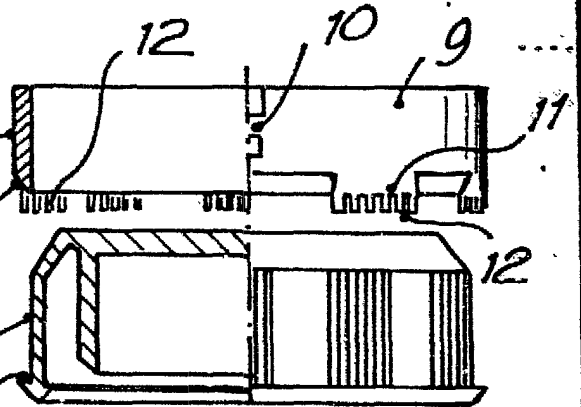
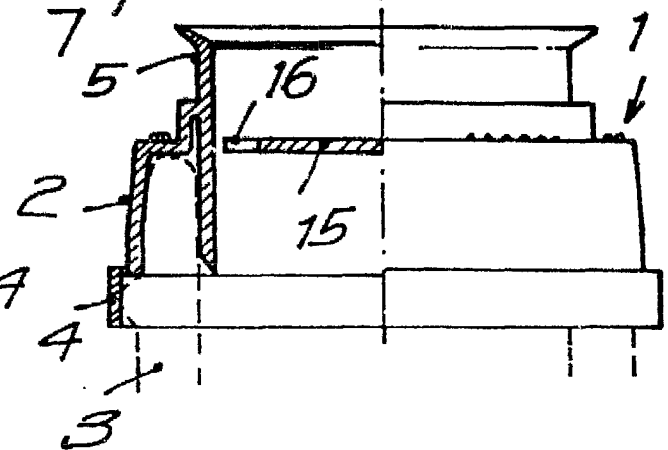
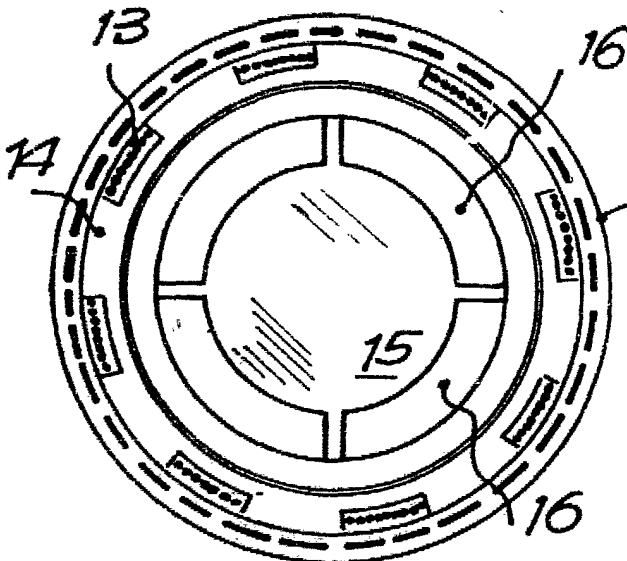

FIG. 5



Barcelona, 27 abril 1984

P.a.

I. PONTI

P.p.

I. Ponti

1/65550/1