



ESPAÑA

19 ES

11

31

22

NUMERO	279.174
FECHA DE PRESENTACION	7-5-84

10 Y

MODELO DE UTILIDAD

16 DIC. 1984

30 PRIORIDADES:	32 FECHA	33 PAIS
31 NUMERO		

47 FECHA DE PUBLICIDAD	51 CLASIFICACION INTERNACIONAL
	B65D 85/16

54 TITULO DE LA INVENCION
 ENVASE PARA PAÑUELOS HIGIENICOS DE PAPEL.

71 SOLICITANTE (S)
 SOCIEDAD ANONIMA DE PRODUCTOS SANITARIOS E HIGIENICOS (SANCEL).

DOMICILIO DEL SOLICITANTE
 Gran Vía, nº 58 - BILBAO -

72 INVENTOR (ES)

73 TITULAR (ES)

74 REPRESENTANTE
 D. JOSE MIGUEL GOMEZ-ACEBO Y POMBO.

El presente Modelo de Utilidad se refiere a un envase para pañuelos higiénicos de papel, del tipo constituidos por una cubierta laminar, que presenta líneas de plegado para definir una configuración prismática recta rectangular.

5 En los envases del tipo indicado es conocido dotar a una de las paredes del mismo de una línea de debilitamiento que define una solapa de apertura, sobre la que va dispuesta exteriormente una tira o banda adhesiva, que sobresale parcialmente de dicha solapa para su fijación a la pared.

10 En los envases del tipo indicado, para proceder a la apertura inicial del envase es necesario despegar parcialmente la tira o banda adhesiva, en la zona adherida sobre la pared del envase, fuera de la solapa de apertura. Una vez que se ha levantado parcialmente esta tira o banda, tirando de la misma se consigue que se vaya despegando progresivamente hasta llegar a la línea de debilitamiento, donde produce la rotura de la pared del envase, a lo largo de dicha línea, obteniéndose de este modo la solapa mediante cuya elevación se tiene acceso al interior del envase.

20 Una vez que la línea de debilitamiento ha sido rasgada, la tira o banda adhesiva puede eliminarse, con lo cual el envase no puede ser cerrado nuevamente de forma adecuada, para la conservación higiénica adecuada de los pañuelos.

25 En el caso de que la tira o banda no se elimine, cada vez que se cierra la solapa dicha tira, en la porción sobresaliente, se adhiere totalmente sobre el resto de la pared, siendo necesario, en cada apertura sucesiva, proceder de la misma forma que en la apertura inicial.

30 El objeto de la presente invención es conseguir un envase del tipo indicado dotado de medios para facilitar su apertura, mediante el rasgado de la línea de debilitamiento, y que ade

más permita el cierre y apertura sucesivos del envase, hasta finalizar su contenido, de un modo fácil y que además asegure el mantenimiento de las condiciones físicas e higiénicas del contenido.

De acuerdo con la invención, la tira o banda adhesiva presenta, en la zona que sobresale de la solapa limitada por la línea de debilitamiento, una porción transversal extrema, de menor dimensión que dicha zona, carente de sustancia autoadhesiva. Esta zona determina una lengüeta no fijable a la pared del envase, que servirá como asidero para la apertura inicial del envase. Al mismo tiempo, al carecer la banda o tira en su porción extrema de sustancia autoadhesiva, dicha tira puede ser utilizada como elemento de cierre y apertura sucesivo, hasta finalizar el contenido.

Con el fin de que pueda comprenderse mejor la constitución y ventajas del envase de la invención, seguidamente se hace una descripción más detallada del mismo, con referencia al dibujo adjunto, donde se representa una posible forma de ejecución, dada a título de ejemplo no limitativo.

En los dibujos:

La figura 1 es una perspectiva de un envase construido de acuerdo con la invención.

La figura 2 muestra el reverso de la banda o tira autoadhesiva.

Como puede verse en la figura 1, el envase comprende una cubierta 1, de configuración prismática recta rectangular, formada a partir de una lámina de naturaleza adecuada. Esta cubierta va cerrada herméticamente para mantener las condiciones físicas e higiénicas de los pañuelos contenidos en su interior.

La cubierta del envase 1 dispone, en una de las caras mayores 2, de una línea de debilitamiento 3 que parte de los extremos de una de las aristas de mayor longitud 4. Esta línea de

debilitamiento tiene un trazado que define con la arista 4 un contorno trapezoidal el cual, una vez rasgada la línea de debilitamiento 3 constituirá una solapa 5, mediante cuya elevación se tiene acceso al interior del envase.

5 La solapa 5 lleva fijada una tira o banda autoadhesiva 6 que sobresale de dicha solapa en una zona destinada a fijarse sobre el resto de la pared 2, más allá de la línea de debilitamiento 3.

10 Como mejor puede verse en la figura 2, la tira o banda 6 va dotada en el anverso de una sustancia autoadhesiva, excepto en una franja transversal extrema 7, donde carece de dicha sustancia. Esta franja 7 queda situada sobre la pared 2, fuera de la solapa 5, determinando una lengüeta no adherida a la pared del envase.

15 Con la constitución descrita, para proceder a la apertura del envase se coge la lengüeta 7 y se tira de la misma despegándose progresivamente la banda 6 hasta llegar a la línea de debilitamiento 3, produciéndose el rasgado de dicha línea, ya que la fuerza adherente de la citada tira sobre la zona 5 es superior a
20 la necesaria para producir el rasgado de la línea de debilitamiento.

25 La misma tira o banda 6 sirve para cerrar y abrir sucesivamente el envase, mediante la porción capaz de adherirse a la pared 2 y gracias a la lengüeta extrema 7 que por carecer de sustancia autoadhesiva queda siempre despegada de dicha pared.

Con la constitución descrita, el envase 1 dispone de medios de fácil apertura, así como de medios para el cierre y apertura sucesivos, permitiendo de este modo mantener las condiciones de los pañuelos hasta finalizar el contenido.

30 Descrita suficientemente la naturaleza del invento,

así como la manera de realizarlo en la práctica, debe hacerse constar que las disposiciones anteriormente indicadas son susceptibles de modificaciones de detalle en cuanto no alteren su principio fundamental.

REIVINDICACIONES

1.- Envase para pañuelos higiénicos de papel, constituido por una cubierta laminar que presenta, en una de las paredes, una línea de debilitamiento que delimita una solapa de apertura sobre la que va dispuesta exteriormente una tira o banda adhesiva, que sobresale parcialmente de dicha solapa para su fijación a la pared, caracterizado porque la tira o banda citada presenta, en la zona que sobresale de la solapa, una porción transversal extrema de menor dimensión que dicha zona carente de sustancia adhesiva, determinando una lengüeta de asido no fijable a la pared del envase, para la apertura del mismo.

2.- Envase para pañuelos higiénicos, tal y como queda sustancialmente descrito en la presente Memoria e ilustrado en el dibujo adjunto.

Esta Memoria consta de 5 hojas escritas a máquina por una sola cara.

Madrid, 11 JUL 1984

SOCIEDAD ANONIMA DE PRODUCTOS
SANITARIOS E HIGIENICOS (SANCEL).

J. M. GOMEZ ACEBO Y PONCE
P. P. Firmado: P. P. AR LLO
[Handwritten signature]

FIG. 1

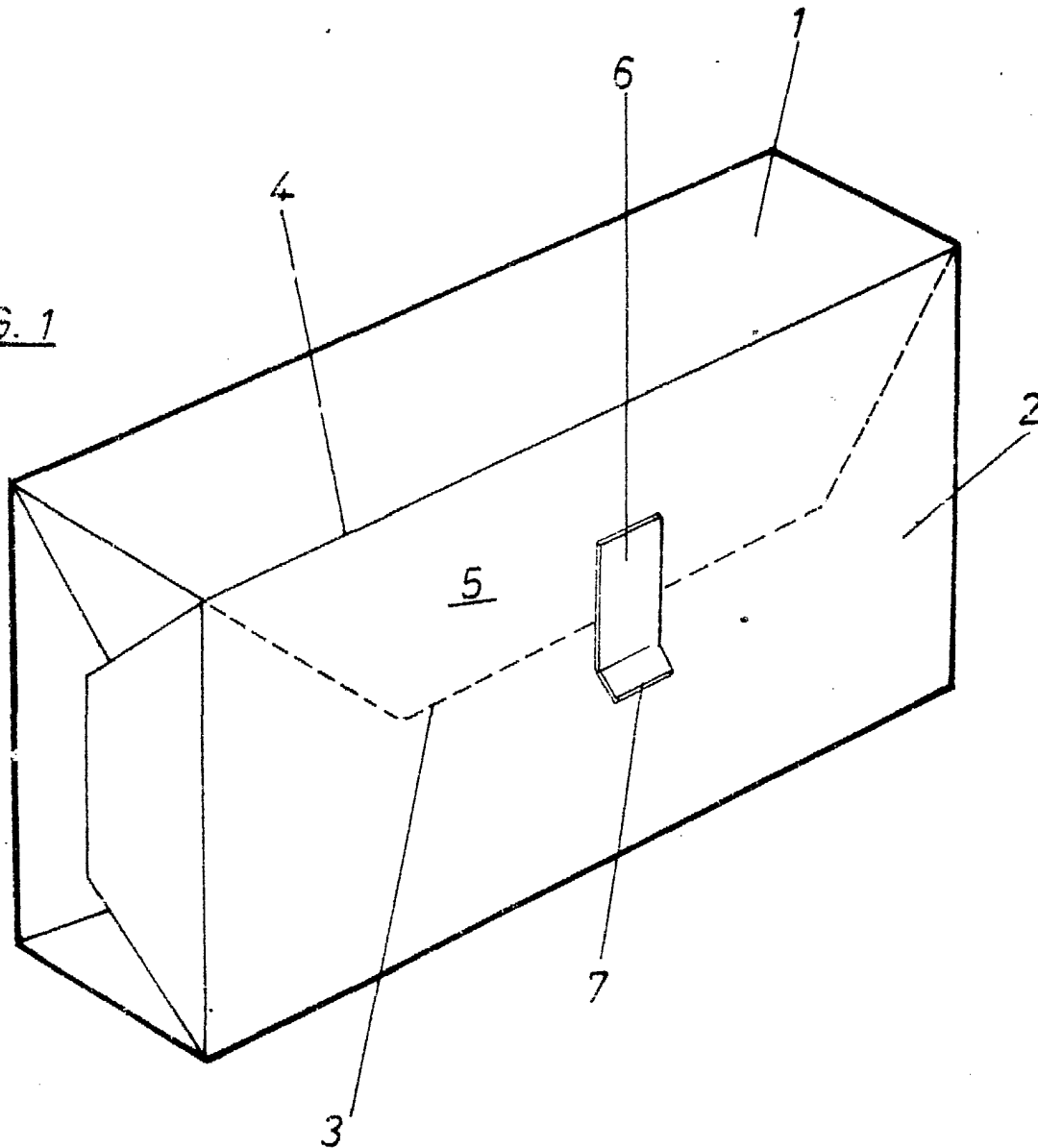
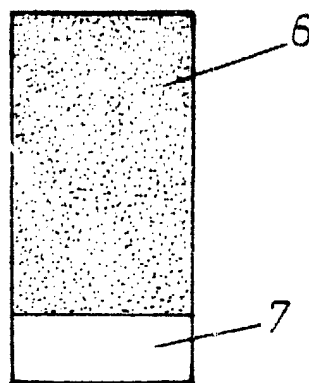

FIG. 2



1 JUL 1944

~~Madrid~~

J. M. GOMEZ-ACEBO Y COMPAÑIA

C. P. Filiales: P. O. 111

[Handwritten signature]

ESCALA VARIABLE.