



ESPAÑA

ES

11

NUMERO

278.591

21

22

FECHA DE PRESENTACION

4-4-84

Y

MODELO DE UTILIDAD

10 NOV. 1984

30 PRIORIDADES:	32 FECHA	33 PAIS
31 NUMERO		

37 FECHA DE PUBLICIDAD	31 CLASIFICACION INTERNACIONAL
	A01 G 05/06

34 TITULO DE LA INVENCIÓN
GOTERO.

71 SOLICITANTE (S)
ASTAGRO, S.A.

DOMICILIO DEL SOLICITANTE
Diego de León, nº 4 - CORDOBA -

72 INVENTOR (ES)

73 TITULAR (ES)

74 REPRESENTANTE
D. JOSE MIGUEL GOMEZ-ACEBO Y POMBO.

El presente Modelo de Utilidad se refiere a un gotero.

Este gotero es autocompensante de caudales variables, según dimensiones del laberinto y dureza de la goma.

5 El gotero está fabricado con el mismo material que el de la conducción, normalmente polietileno para que suelde por su parte superior en el interior de la conducción y en el momento de fabricación de ésta.

10 Este gotero es utilizado preferentemente en los cultivos intensivos, tales como: algodón, maíz, etc.

En este tipo de cultivos la conducción portadora de los goteros se enrolla en tambores de tal forma que en el tendido y recogida de la conducción cooperan directamente dichos tambores.

15 De acuerdo con la invención, el gotero presenta forma preferentemente prismática y está dotado lateralmente de, al menos, dos aberturas enfrentadas que comunican con un rehundido central que presenta una de las bases.

20 En la pared de fondo del rehundido está conformado centralmente el laberinto propio del gotero, y cuyos laberinto del fondo se cubre con una goma de dimensiones tales que en el acoplamiento tapas las aberturas laterales del rehundido.

La goma queda retenida por unos salientes o patillas superiores que presenta la base correspondiente.

25 El gotero en su otra base, por donde se suelda a la pared interior de la conducción, presenta un rehundido central de forma que se establece un recinto comunicado con un rehundido interior del gotero, alineado en el laberinto y próximo a éste; mientras que dicho rehundido comunica con el exterior por medio de un orificio o taladro centrado que presenta la conducción.

30

El gotero en contacto con el agua que pasa por el interior de la conducción entra al interior del gotero y hacia el rehundido por un rebaje que se establece entre la goma y la base.

5 El agua pasa por el laberinto estableciéndose la pérdida de carga necesaria para que una vez que sale del laberinto y llega al rehundido próximo del fondo salga por el taladro correspondiente hacia el recinto propio definido entre la otra base y la pared de la conducción y de dicho recinto al exterior a través del taladro practicado en la pared de la conducción.

10 La altura del laberinto es la misma que la correspondiente al fondo del rehundido próximo de tal manera, que la goma cubre a ambos a la misma altura.

15 Ya se ha indicado que la goma debidamente posicionada cubre las aberturas laterales, las cuales presentan un nervio central que rigidiza las zonas laterales del cuerpo del gotero donde se encuentran dichas aberturas.

20 Con el objeto de comprender más fácilmente no solo la constitución propia del gotero sino sus ventajas con respecto a los ya conocidos, a continuación se refiere un ejemplo práctico de realización siendo dicha ejecución meramente enunciativa y en ningún caso limitativa de la invención, todo ello con referencia a los dibujos adjuntos; en los que:

25 La figura 1 muestra una vista en planta del gotero sin la goma.

La figura 2 muestra una vista en sección por la línea II-II de la figura 1 y además se muestra la fijación del gotero al interior de la conducción.

30 La figura 3 muestra una vista inferior del gotero con respecto a la figura 1.

La figura 4 es una vista de perfil del gotero y correspondiente a la figura 3.

La figura 5 muestra una vista seccionada del gotero por la línea V-V de la figura 3.

5 La figura 6 muestra una vista seccionada del gotero por la línea VI-VI de la figura 3.

La figura 7 muestra una vista en perspectiva de la goma que se utiliza en el gotero.

10 Con referencia a las figuras 1 a 6, se muestra el gotero 1 de forma general prismática dotado en sus laterales mayores y enfrentados de unos rebajes longitudinales 2, en cada uno de los cuales, aparecen aberturas 3 alineadas y separadas por un nervio 4.

15 Estos rebajes laterales definen la base menor 5 del gotero que presenta un rehundido central 6.

Las aberturas laterales citadas 3 comunican con el fondo 7 del rehundido 8 que presenta la base mayor 9.

Esta base mayor presenta conformadas unas patillas 10.

20 En el fondo 7 del rehundido 8 aparece el laberinto 10 y un rehundido próximo 11 alineado con el laberinto.

El fondo 12 del rehundido 11 presenta practicado un orificio 13 que pone en comunicación el interior del gotero con el rehundido 6 de la base menor 5.

25 En el rehundido 8 se dispone una goma 14, figura 7, que tapa las aberturas laterales 3 y queda retenida en el propio rehundido por medio de las patillas 10.

30 El gotero así constituido se termosuela por su base menor 5 a la pared interior 15 de la conducción, de tal forma que el agua que circula por la conducción entra en el interior del

REIVINDICACIONES

1.- Gotero, que se fija convenientemente a una zona de la pared interior de la conducción, presentando dicho gotero forma preferentemente prismática, caracterizado porque el cuerpo del gotero presenta lateralmente, al menos, dos aberturas enfrentadas que comunican con un rehundido central que presenta una de las bases, encontrándose conformado en la pared de fondo el laberinto propio del gotero y cuyo rehundido se cubre con una porción preferentemente elástica que en el acoplamiento cubre las aberturas laterales y queda posicionado por unas pestañas extremas, mientras que en uno de los extremos del rehundido aparece un rebaje que define un paso para el agua, entre la pared correspondiente del rehundido y el elemento elástico; y porque el agua que entra por el rebaje circula por el laberinto y sale por un taladro opuesto hacia una cámara definida por la otra base del gotero y la pared de la conducción, saliendo el agua por el orificio practicado en ésta última.

2.- Gotero según la reivindicación 1, caracterizado porque la base del gotero, por donde se fija éste a la zona de la pared interior de la conducción, presenta un rehundido central que coopera en la formación de la cámara.

3.- Gotero, tal y como queda sustancialmente descrito en la presente Memoria e ilustrado en el dibujo adjunto.

Esta Memoria consta de 5 hojas escritas a máquina por una sola cara.

Madrid, 22 MAYO 1984

ASTAGRO, S.A.

J. M. GOMEZ-ACEBO Y POMBO

D.º.º. Firmado: PILAR DOMINGUEZ M.

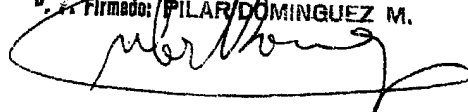

FIG. 1

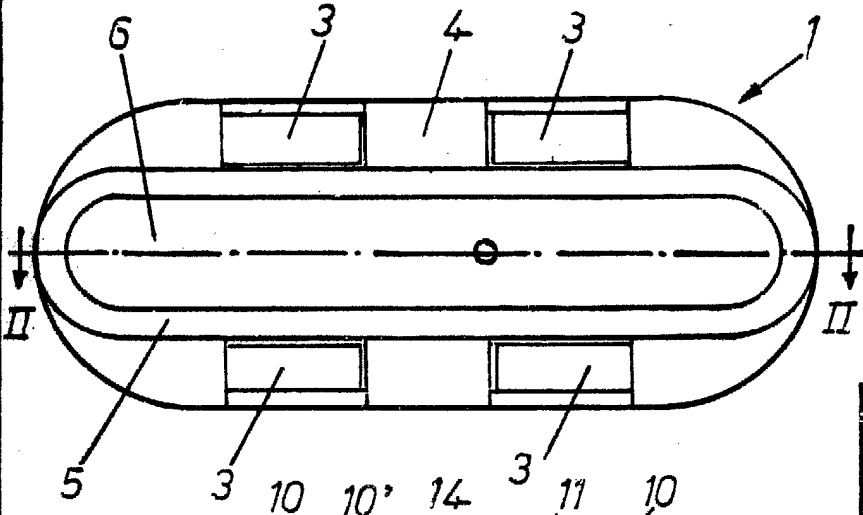

FIG. 7

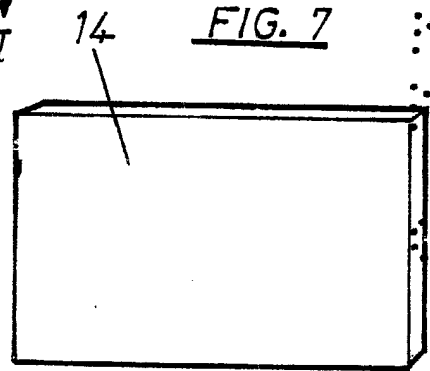

FIG. 2

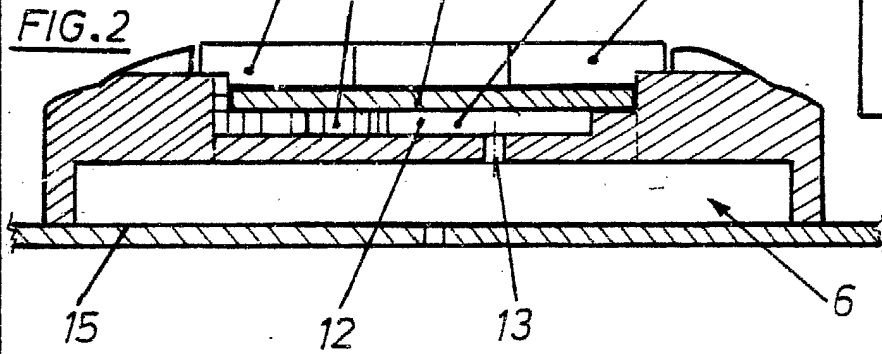

FIG. 3

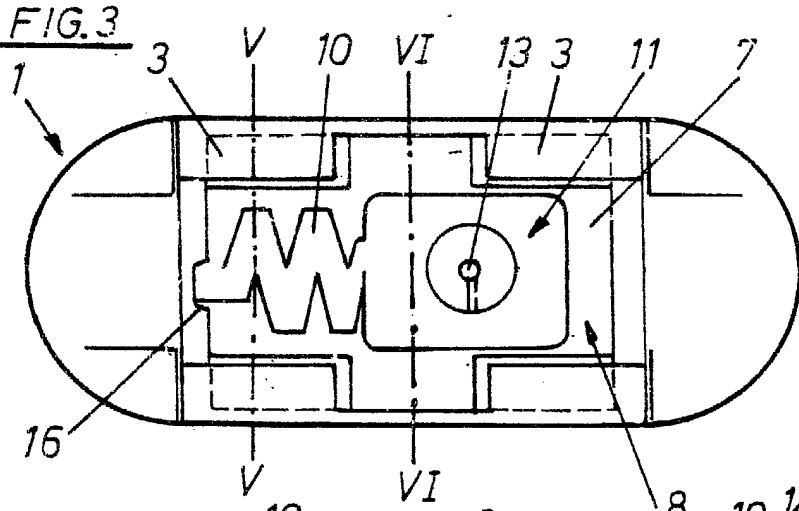

FIG. 4

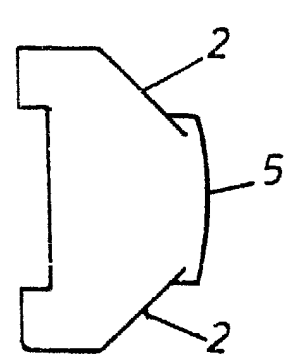

FIG. 5

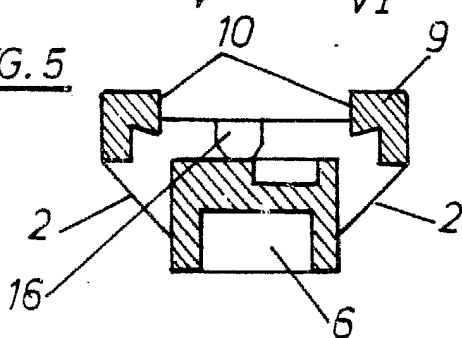
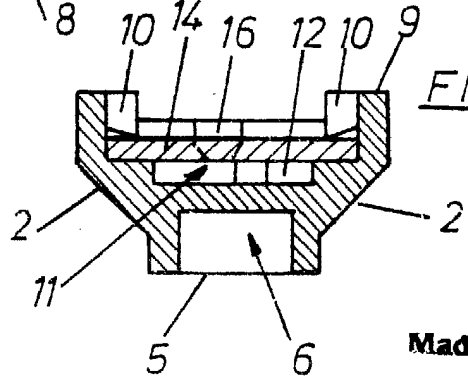

FIG. 6



ESCALA VARIABLE.

22 MAYO 1984

Madrid

J. M. GOMEZ-ACEBU Y POMBO
p. p. Firmado: P. ARDINGUEZ M.

[Handwritten signature]