



278535

PATENTE DE INTRODUCCION

por "Una disposición de prensa excéntrica para cortar y embu-
tir"

5 a favor de Don Ernesto Muratet Fabre, de nacionalidad france-
sa, domiciliado en Barcelona, calle de Aragón, nº 427.

MEMORIA DESCRIPTIVA

10 Tiene por objeto la presente patente de introducción,
una disposición de prensa excéntrica para cortar y embutir que
se caracteriza por la particular manera de ir dispuestos y tra-
bajar en la misma los elementos u órganos de potencia, permi-
tiendo como consecuencia de ello, lograr un mucho mayor rendi-
miento respecto a las similares actualmente conocidas en España,
un trabajo mucho más perfecto y también reducir notablemen-
te los perjudiciales efectos de todo orden que derivan de las



478535

vibraciones que se producen al funcionar la prensa particularmente cuando ésta es de elevada potencia.

5 En la hoja de dibujos que acompaña a la presente memoria, aparece representada la disposición de prensa que nos ocupa, mostrándola en alzado y en corte parcial por un plano vertical medio, su figura única.

10 Particulariza esencialmente la disposición de prensa, de referencia, el hecho de trabajar de arriba a abajo o sea en sentido inverso de cuantas se conocen actualmente en el mercado español, para lo cual, el zócalo 1 es soporte en su parte baja del eje 2 del cigüeñal 3 que mueve a la biela 4 de longitud útil regulable, unida por medio de una rótula 5 al plato 6 que es base de las columnas desplazables 7 que convenientemente guiadas atraviesan al plato superior 8 de la prensa y sostienen al soporte 9 de la matriz o matrices que en consecuencia trabajan de arriba a abajo, impulsadas por un cigüeñal situado por debajo de ellas.

20 En la ejecución práctica del objeto de la patente podrán ser cualesquiera apropiados según técnica, los dispositivos anexos de regulación de excentricidad, alimentación, etc. y variar cuantos detalles constructivos y configurativos no afecten, cambiándola o modificándola, a su propia esencialidad.

25

N O T A

Se reivindica como objeto de la presente patente de introducción:

1º.- Una disposición de prensa excéntrica para cortar y embutir, caracterizada esencialmente por el hecho



278535

de trabajar de arriba a abajo para lo cual el zócalo es
soporte en su parte baja del eje del cigüeñal que mueve a
la biela de longitud regulable unida por medio de una rótula
al plato que es base de las columnas desplazables que
5 convenientemente guiadas, atraviesan al plato superior fijo
de la prensa y sostienen al soporte de la matriz o matrices
que en consecuencia ejercen su acción útil impulsadas por
un cigüeñal situado por debajo de ellas.

10 2º.- UNA DISPOSICION DE PRENSA EXCENTRICA PARA COR
TAR Y EMBUIR.

Y todo cuanto afecte a la esencialidad de lo mostr
do en el adjunto dibujo y descrito en la presente memoria
que consta de tres hojas foliadas y mecanografiadas por
una sola cara.

Barcelona, 13 de Junio 1962

D. Ernesto MURATEL FABRE

p/a.



278535

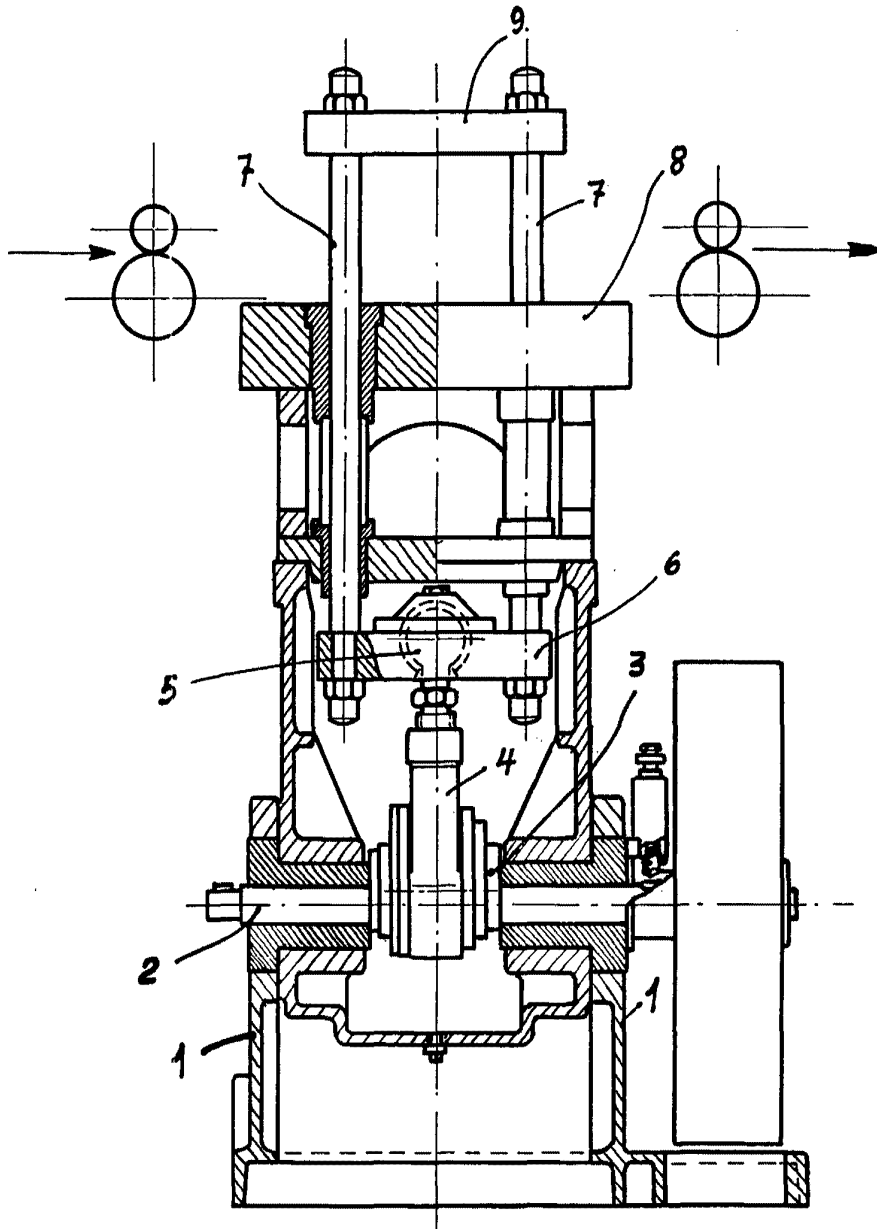

BARCELONA 13 JUNIO 1962

P.R.