

(19) ES	(11) NUMERO 278347	(10) Y
(22) FECHA DE PRESENTACION	5 MARZO 84	



ESPAÑA

MODELO DE UTILIDAD

16 OCT. 1984

(30) PRIORIDADES:	(32) FECHA	(33) PAIS
(31) NUMERO		

(47) FECHA DE PUBLICIDAD	(61) CLASIFICACION INTERNACIONAL
	H 0 1 R 3 3 / 7 2 !

(54) TITULO DE LA INVENCIÓN
DISPOSITIVO DE CONTACTO DOBLE PARA PORTALÁMPARAS EN CIRCUITOS DE PISTA CONTINUA.

(71) SOLICITANTE (ES)
INDUSTRIAS GEMO, S. A.

DOMICILIO DEL SOLICITANTE
EL PRAT DE LLOBREGAT (Barcelona), C. Gaiter del Llobregat, 6

(72) INVENTOR (ES)

(73) TITULAR (ES)

(74) REPRESENTANTE
D. Ignacio PONTI GRAU

La presente invención se refiere a un dispositivo de contacto doble para portalámparas en circuitos de pista continua, del tipo que comprenden una plancha conductora dotada de orificios troquelados para el paso de uno o más portalámparas, en cuya plancha se troquelan al mismo tiempo, 5 unas pletinas aisladas del resto que constituyen pistas de conducción y contacto hasta el fondo del portalámparas.

En las realizaciones conocidas los contactos positivos, que van al centro del portalámparas, están formados por dos piezas cada uno, por una parte las pistas que constituyen 10 los conductores y por otra, unas pletinas unidas a las pistas, que constituyen los contactos.

Estas realizaciones son complicadas de montaje y, además, provocan caídas de tensión.

Se conocen otras realizaciones en las que se ha intentado realizar los contactos centrales y correspondientes 15 pistas de conducción, de una sola pieza, pero se ven obligadas a realizar complicadas torsiones en las pistas, con lo cual la fabricación no es sencilla y resulta costosa.

Estos inconvenientes han sido superados mediante el dispositivo de contacto objeto de la invención, muy sencillo, de una sola pieza para cada contacto, y eficaz. 20

El dispositivo de contacto doble objeto de la invención se caracteriza porque de los orificios de la plancha que dan paso a los portalámparas parten sendos pares de pletinas 25 que se prolongan radialmente fuera de los orificios, habiéndose troquelado en todo el contorno de cada una de las pletinas, una banda suficientemente ancha para aislarlas entre sí

y del resto de la pista continua. Estas pletinas se dotan de unas inflexiones para situarlas en el fondo del portalámparas, quedando un separador aislante entre ambas, que sobresale del zócalo sobre el que está montada la pista continua.

5           En una realización preferida, los extremos de las dos pletinas de contacto de cada portalámparas están empujados por sendos resortes, hacia el culote de la lámpara, con el fin de asegurar la conexión.

10           Dichas pletinas de contacto presentan en los extremos de contacto sendos acodamientos en sentidos opuestos y paralelos entre sí, al tiempo que una de ellas presenta una inflexión destinada a alejar el tramo inmediato al extremo de contacto, del extremo de contacto de la otra pletina.

15           La plancha está dotada, además, en el borde de los orificios que corresponden a los portalámparas, de unas aletas radiales salientes hacia el interior, que constituyen puntos de apoyo y contacto para los tetones laterales de la lámpara.

20           Para la mejor comprensión de cuanto queda descrito en la presente memoria, se acompaña un dibujo en el que, tan sólo a título de ejemplo, se representa un caso práctico de realización del dispositivo de contacto doble.

25           En dicho dibujo la figura 1 es una vista en planta del dispositivo de contacto; la figura 2 es una vista en sección longitudinal del dispositivo de contacto con el culote de la lámpara representado en líneas de trazos, separado del portalámparas; y la figura 3 es una vista similar a la anterior, mostrando la posición de trabajo del dispositivo de

contacto, con el culote de la lámpara alojado en el portalámparas.

5 El dispositivo de contacto doble para portalámparas en circuitos de pista continua consta en los dibujos de dos pletinas -1- y -2-, troqueladas de la misma plancha -3- que configura el resto del circuito.

10 Estas pletinas discurren paralelas entre sí formando un ángulo recto y uno de sus extremos forma sendos acodamientos -4- y -5-, en sentidos opuestos, los cuales se hallan situados en el interior del orificio -6- troquelado en la plancha -3-, a través del cual sobresale el portalámparas -7- formado en un zócalo aislante -8- que soporta el circuito. Los extremos opuestos de las pletinas -1- y -2- constituyen sendas aletas de conexión o embornado -9- y -10- de los conductores correspondientes, y sobresalen a un lado de la pista -3-. Esta, por su parte, presenta la correspondiente aleta de conexión -11-.

20 Las pletinas -1- y -2- están troqueladas a partir del centro del orificio -6- del portalámparas correspondiente, y a su alrededor se han troquelado franjas -12- suficientemente anchas, para asegurar su aislamiento entre sí respecto a la plancha -3-.

Entre las pletinas -1- y -2- hay un nervio aislante -13-, con el fin de asegurar su posicionado y aislamiento.

25 Ambas pletinas presentan unas inflexiones -14- y -15- en los tramos próximos al portalámparas -7-, de las cuales la -15- es más profunda para alejar más la pletina -2- de las proximidades del contacto -4- de la pletina -1-.

El contacto -4- de la pletina -1- es empujado por un resorte laminar -16- y el contacto -5- por un muelle -17-, con el fin de presionarlos contra el culote -18- de la lámpara acoplada al portalámparas. También es posible montar un resorte laminar semejante al -16-.

Del borde de la abertura -6- por la que sobresale el portalámparas -7-, parten hacia el interior, unas aletas radiales -19-, que constituyen puntos de apoyo y contacto de los tetones -20- del culote de la lámpara.

Como se desprende de todo lo descrito los contactos centrales -4- y -5- con sus pletinas de conducción -1- y -2- se obtienen cada uno de una sola pieza, troquelada directamente de la misma plancha -3- con el resto de las pistas del circuito, quedando situados en posición correcta en el fondo del portalámparas -7- gracias a sus inflexiones -14- y -15-. El aislamiento y gufa de las pletinas -1- y -2- está asegurado por el nervio separador -13-.

Con esta realización se evita el montaje de piezas sueltas, como ocurre en otras realizaciones, y las operaciones complicadas de conformación, ya que mediante el troquelado de la plancha original quedan formadas las pistas y contactos. De este modo se evitan las caídas de tensión y se mejora la calidad del portalámparas y su rendimiento, todo ello con un proceso de fabricación más sencillo que en realizaciones anteriores.

La presencia de los resortes -16- y -17- asegura una perfecta conexión de la lámpara y su inmovilización en el portalámparas, al empujar los tetones -20- contra las aletas

Serán independientes del objeto de la invención los materiales empleados en la fabricación de los componentes del dispositivo, número de portalámparas que integran el circuito, formas y dimensiones de las pistas y cuantos detalles accesorios puedan presentarse, siempre y cuando no afecten a su esencialidad.

5

- . -

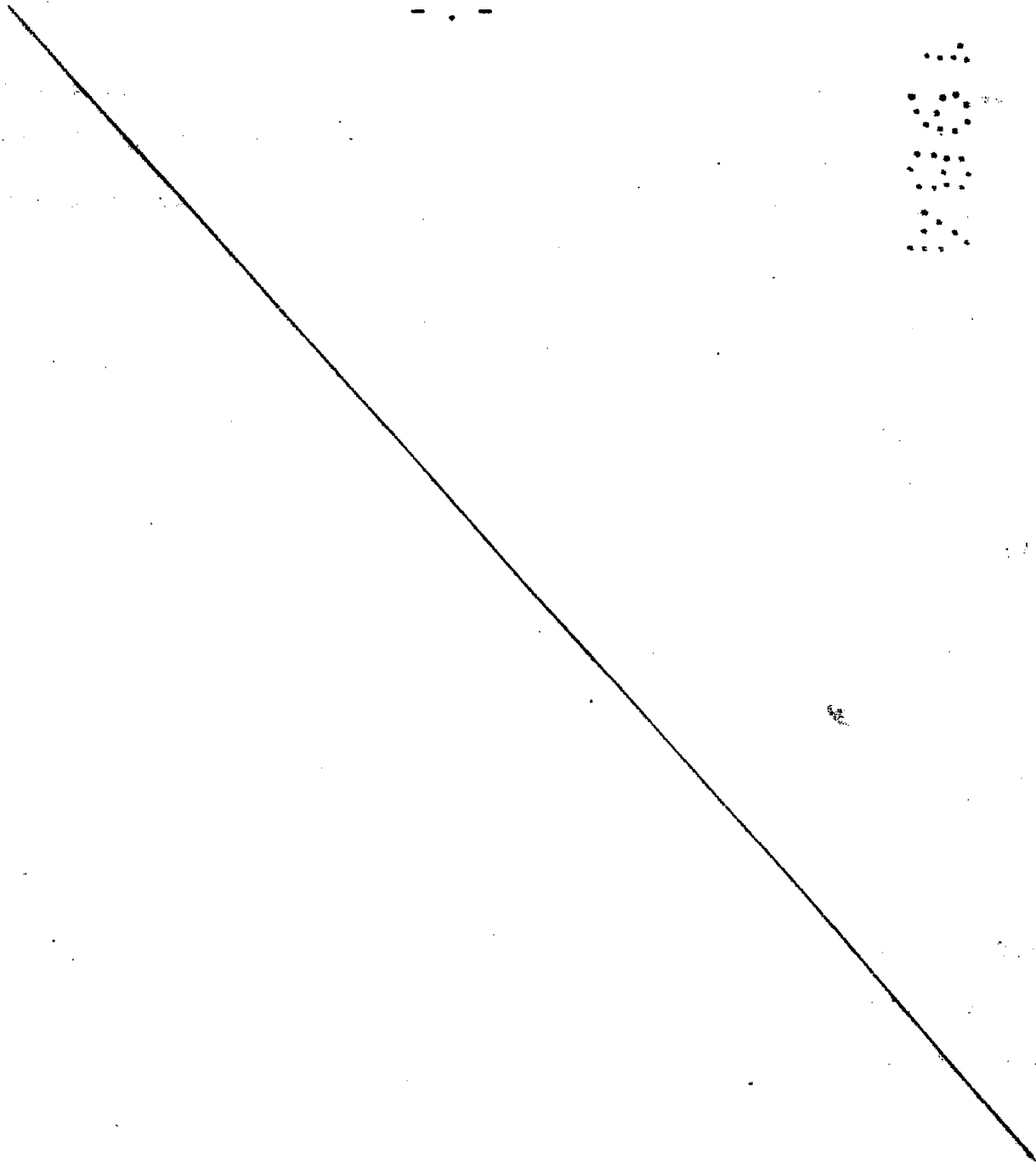

## REIVINDICACIONES

1. Dispositivo de contacto doble para portalámparas en circuitos de pista continua, del tipo que comprende una plancha conductora dotada de orificios troquelados para el paso de los portalámparas, en cuya plancha se troquelean, 5  
asimismo, unas pletinas aisladas del resto que constituyen los contactos del fondo del portalámparas, caracterizado por el hecho de que de las zonas a troquelar correspondientes a los orificios que han de dar paso a los portalámparas, parten sendos pares de pletinas que se prolongan radialmente 10  
fuera de tales orificios, habiéndose troquelado en todo el contorno de tales pletinas, una banda suficientemente ancha para aislarlas entre sí y del resto de la pista continua, dotándose las pletinas en cuestión de las correspondientes inflexiones para situarlas en el fondo del portalámparas, con 15  
la particularidad de que entre ambas queda situado un separador aislante que sobresale del zócalo en el que está montado el portalámparas.

2. Dispositivo de contacto doble para portalámparas en circuitos de pista continua, caracterizado por el hecho de 20  
que los extremos de las dos pletinas de contacto de cada portalámparas están empujados elásticamente por sendos resortes, hacia el culote de la lámpara.

3. Dispositivo de contacto doble para portalámparas en circuitos de pista continua, según la reivindicación 1, 25  
caracterizado por el hecho de que las pletinas presentan en los extremos de contacto sendos acodamientos en sentidos

opuestos y paralelos entre sí, al tiempo que una de ellas presenta una inflexión destinada a alejar el tramo inmediato al extremo de contacto, del extremo de contacto de la otra pletina.

5                    4. Dispositivo de contacto doble para portalámparas en circuitos de pista continua, según la reivindicación 1, caracterizado por el hecho de que la plancha está dotada en el borde de los orificios que rodean el portalámparas, de unas aletas radiales salientes hacia el interior, que constituyen puntos de apoyo y contacto para los tetones laterales de la lámpara.

10                    5. Dispositivo de contacto doble para portalámparas en circuitos de pista continua.

La presente memoria descriptiva consta en conjunto de ocho hojas foliadas escritas a máquina por una sola cara.

Barcelona, 5 de marzo de 1.984

INDUSTRIAS GEMO, S. A.

p.a. I. PONTI

p.p.

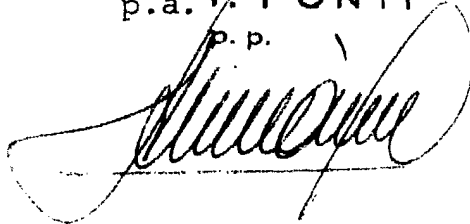

FIG. 1

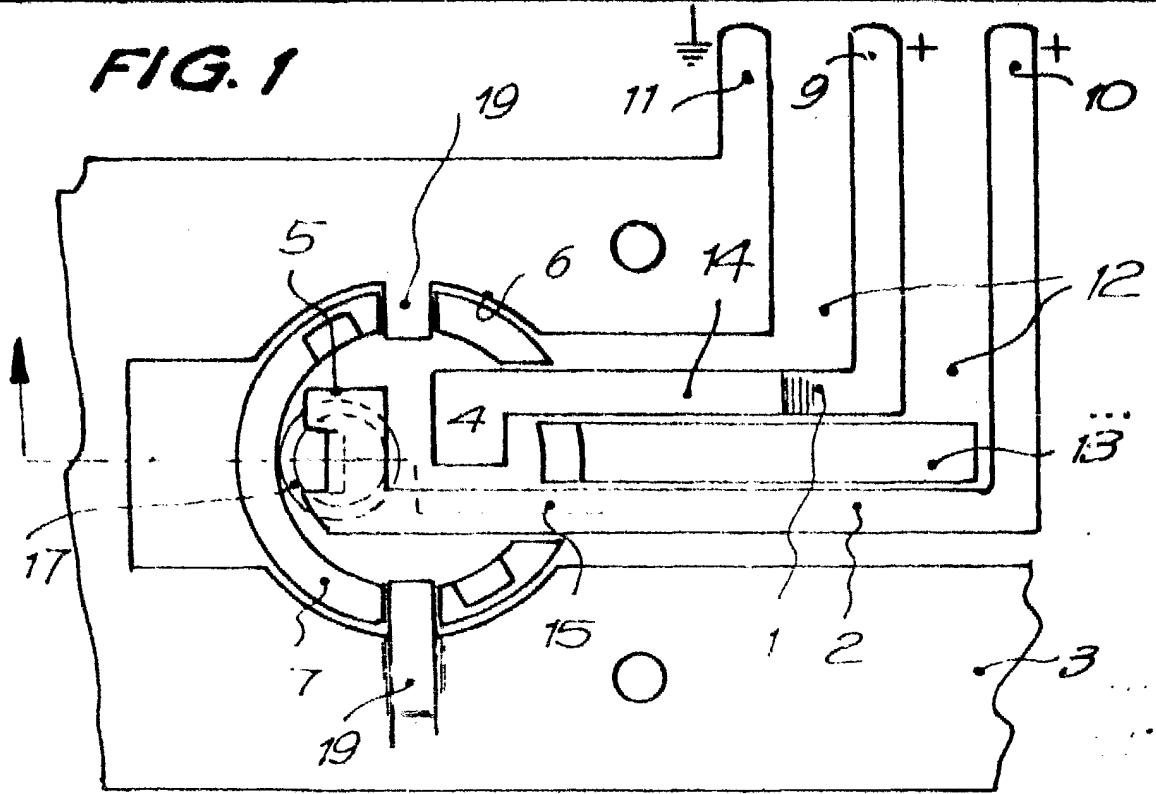

FIG. 2

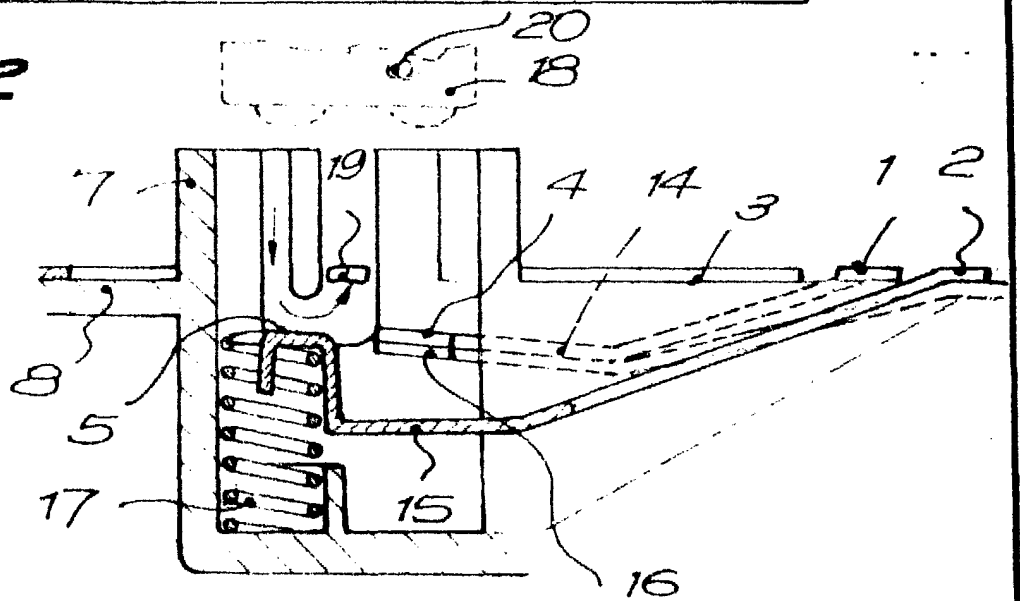
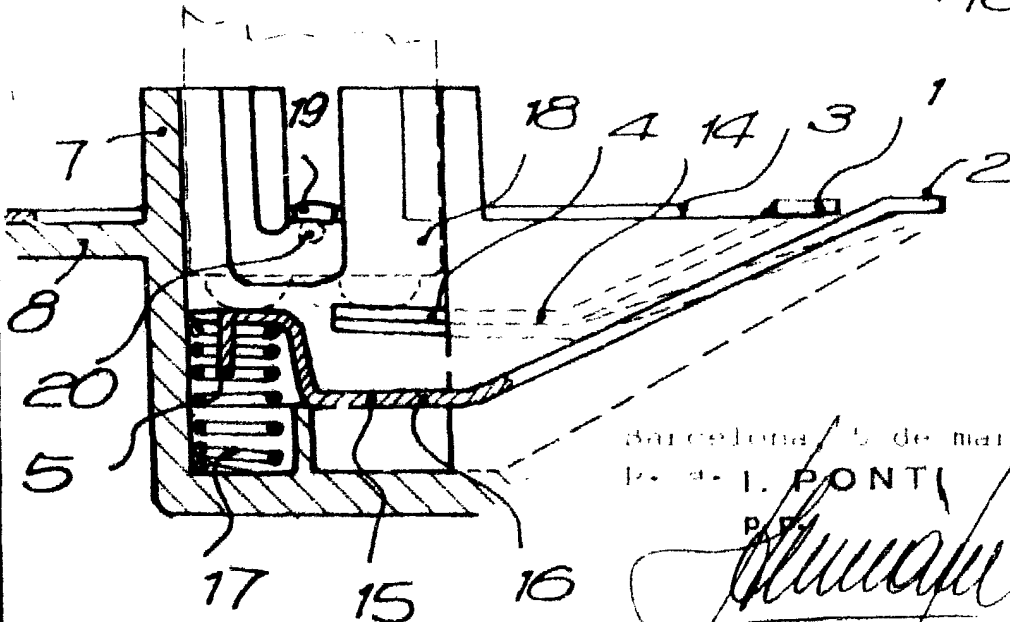

FIG. 3



Barcelona, 5 de marzo de 1984

P. a. I. PONTI

P. P.

33423/1