

(10) ES (11) (12) (13) Y	NUMERO 278346
	FECHA DE PRESENTACION 5 MARZO 84



ESPAÑA

MODELO DE UTILIDAD

16 OCT. 1984

(30) PRIORIDADES	(32) FECHA	(33) PAIS
(31) NUMERO		

(47) FECHA DE PUBLICIDAD	(51) CLASIFICACION INTERNACIONAL H 0 1 R 3 3 / 2 2
--------------------------	---

(54) TITULO DE LA INVENCIÓN

DISPOSITIVO DE CONTACTO PARA PORTALÁMPARAS EN CIRCUITOS DE PISTA CONTINUA.

(71) SOLICITANTE (S)

INDUSTRIAS GEMO, S. A.

DOMICILIO DEL SOLICITANTE

EL PRAT DE LLOBREGAT (Barcelona), C. Gaiter del Llobregat, 6

(72) INVENTOR (ES)

(73) TITULAR (ES)

(74) REPRESENTANTE

D. Ignacio PONTI GRAU

La presente invención se refiere a un dispositivo de contacto para portalámparas en circuitos de pista continua, de una sola pieza y con una serie de ventajas que se detallarán más adelante.

5 Son conocidos portalámparas formados de una pieza a partir de una plancha conductora en la que se troquelan orificios correspondientes a los portalámparas, en tanto que los conductores constan de pistas obtenidas por troquelado de la propia plancha, convenientemente separadas las de uno
10 y otro polo, formándose los contactos positivos mediante piezas aplicadas a los finales de pista, a la altura de los portalámparas. Esta realización tiene el inconveniente de que la presencia de piezas que han de unirse a las pistas, complica el proceso de fabricación del portalámparas y, además, provoca
15 falsos contactos y caídas de tensión.

Con el fin de solventar los inconvenientes expuestos se ha ideado el dispositivo de contacto objeto de la invención, que es más sencillo y eficaz.

El dispositivo de contacto en cuestión se caracteriza esencialmente por el hecho de que las pletinas que constituyen los conductores y contactos del portalámparas han sido troqueladas a partir del centro de las zonas que habrán de troquelarse para formar los orificios que dan paso a los portalámparas. En todo el contorno de estas pletinas se ha troquelado una banda suficientemente ancha para separarlas total-
20 mente del resto de la pista. Al mismo tiempo, las pletinas que constituyen los contactos de cada portalámparas tienen una inflexión suficiente para situar su extremo de contacto con el
25

culote de la lámpara, en el fondo del portalámparas.

Ventajosamente, el extremo de contacto de las pletinas troqueladas es empujado por un muelle, que tiende a situarlo apoyado contra el culote de la lámpara.

5 Por otra parte, el borde de los orificios troquelados que coinciden con los portalámparas, presentan cada uno dos aletas radiales salientes hacia el interior, que constituyen puntos de apoyo y contacto de los tetones laterales salientes del casquillo de la lámpara.

10 Para la mejor comprensión de cuanto queda descrito en la presente memoria, se acompaña un dibujo en el que, tan sólo a título de ejemplo, se representa un caso práctico de realización del dispositivo de contacto.

15 En dicho dibujo la figura 1 es una vista en planta del dispositivo de contacto de un portalámparas; la figura 2 es una vista en sección longitudinal del dispositivo, apareciendo representada en líneas de trazos el casquillo de la lámpara situado en posición enfrentada al portalámparas; y la figura 3 es una vista similar a la anterior, pero con el casquillo de la lámpara montado en el portalámparas y apoyado en el contacto.

20 El dispositivo de contacto para portalámparas en circuitos de pista continua consta en los dibujos de una pletina -1- troquelada de la propia plancha -2- que configura el resto del circuito. Esta pletina está troquelada a partir del centro del orificio -3- que da paso al portalámparas -4- que sobresale de un zócalo aislante -5-, sobre el cual está montada la pista o circuito de conexión.

Alrededor de la pletina -1- se ha troquelado una banda de material que se separa de la plancha, lo suficientemente ancha para formar un espacio -6- de separación entre la pletina -1- y el resto de la pista -2-.

5 El extremo de la pletina situado en el centro de la abertura -3-, presenta un ensanchamiento -7- que corresponde al contacto central del portalámparas. El extremo opuesto de la propia pletina -1- sale al exterior formando una lengüeta o borne de conexión -8-. A su vez, la pista -2- presenta la correspondiente lengüeta de conexión -9-.

10 La pletina -1- forma una inflexión -10- destinada a situar el extremo -7- en el fondo del portalámparas -4-. Contra el extremo -7- de la pletina, se apoya un muelle -11-, que tiende a mantener el extremo -7- apoyado contra el culote -12- de la lámpara, cuando la misma se monta en el portalámparas. También podría montarse una lámina elástica en vez del muelle -11- con idéntica finalidad.

15 Por su parte la pista -2- presenta unas aletas radiales -13- salientes hacia el interior del orificio, de sección transversal arqueada, las cuales constituyen puntos de apoyo y contacto para los tetones -14- del casquillo de la lámpara.

20 Como se desprende de todo lo descrito, el contacto central del portalámparas se obtiene de una sola pieza, troquelada conjuntamente con el resto de la pista, quedando situado en la posición adecuada en el fondo del portalámparas, gracias a la inflexión -10-. De esta forma se evita el montaje de piezas sueltas, como ocurre en otras realizaciones cono-

5 cidas, simplificando la fabricación del portalámparas y mejorando la conexión de los contactos en los portalámparas, ya que no se producen las caídas de tensión habituales en los portalámparas de pista continua que tienen los contactos formados por dos piezas.

10 Por otra parte, la presencia del muelle -11- o resorte laminar empujando el contacto central -7- contra el culote de la lámpara, asegura la conexión de la misma y su inmovilización en el portalámparas, puesto que los tetones -14- de la misma quedan aplicados a presión contra las aletas -13- de la pista -2-.

15 Serán independientes del objeto de la invención los materiales empleados en la fabricación de los contactos, formas y dimensiones de los mismos y cuantos detalles accesorios puedan presentarse, siempre y cuando no afecten a su esencialidad.

R E I V I N D I C A C I O N E S

1. Dispositivo de contacto para portalámparas en circuitos de pista continua, del tipo que comprende una plancha conductora dotada de orificios troquelados para el paso de los portalámparas, de cuya plancha se han troquelado asimismo unas pletinas aisladas del resto, que constituyen los contactos del fondo de los portalámparas, caracterizado esencialmente por el hecho de que tales pletinas se hallan troqueladas a partir del centro de las zonas que habrán de troquelarse para formar aquellos orificios y se prolongan radialmente fuera de tales zonas, habiéndose troquelado en todo el contorno de tales pletinas, una banda suficientemente ancha para que queden totalmente separadas del resto de la pista, dotando a las pletinas de la inflexión necesaria para situar su extremo de contacto con el culote de la lámpara, en el fondo del portalámparas.

2. Dispositivo de contacto para portalámparas en circuitos de pista continua, según la reivindicación anterior, caracterizado por el hecho de que el extremo de contacto de las pletinas troqueladas es empujado por un muelle que tiende a mantenerlo apoyado contra el culote de la lámpara.

3. Dispositivo de contacto para portalámparas en circuitos de pista continua, según la reivindicación 1, caracterizado por el hecho de que el borde del orificio troquelado coincidente con el portalámparas, presenta dos aletas radiales salientes hacia el interior, que constituyen puntos de apoyo y contacto de los tetones laterales salientes del casquillo

de la lámpara.

4. Dispositivo de contacto para portalámparas en circuitos de pista continua.

La presente memoria descriptiva consta en conjunto de siete hojas foliadas escritas a máquina por una sola cara.

Barcelona, 5 de marzo de 1.984

INDUSTRIAS GEMO, S. A.

p.a. | PONTI

p.p.

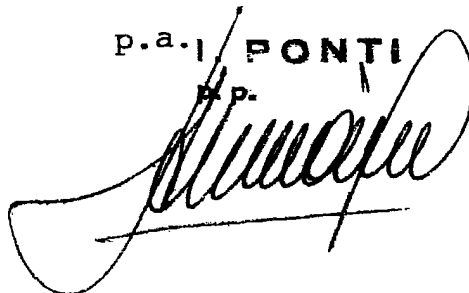
A large, stylized handwritten signature in black ink, written over the printed name 'PONTI' and the initials 'p.p.'. The signature is highly cursive and loops around the text.

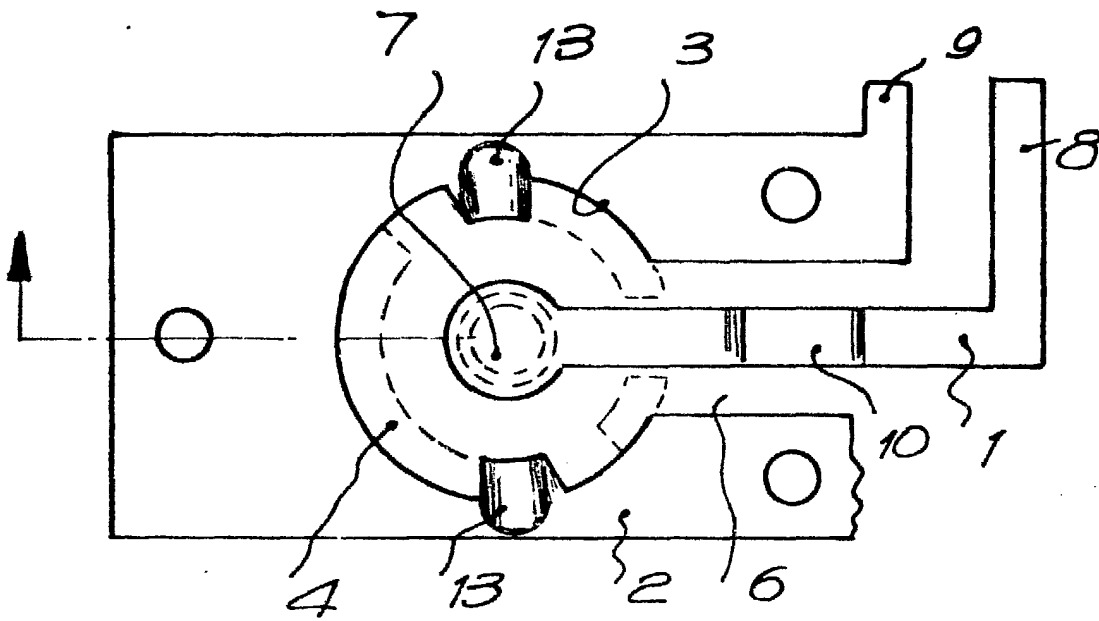

FIG. 1

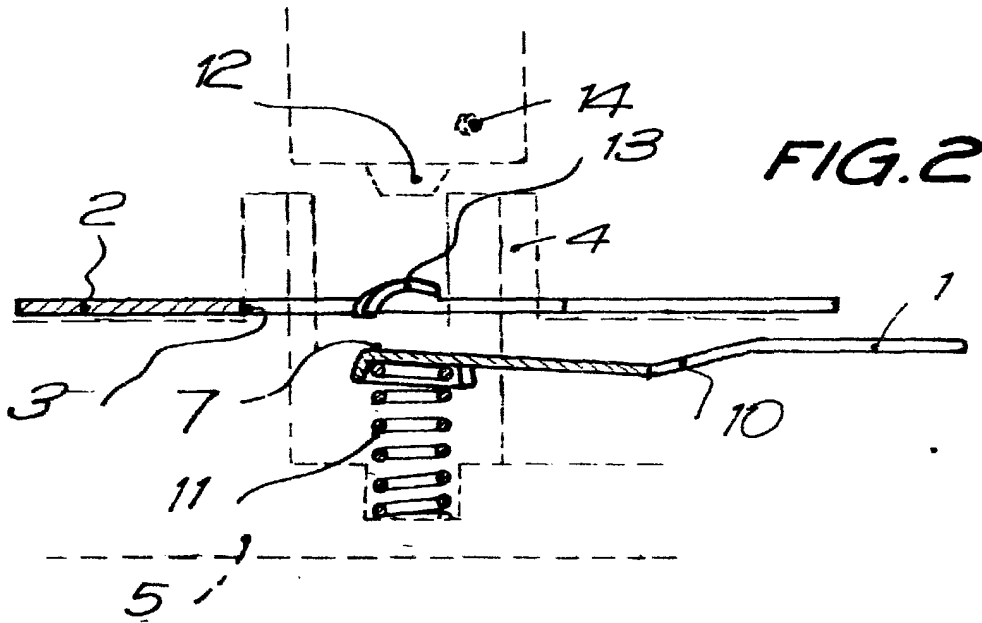

FIG. 2

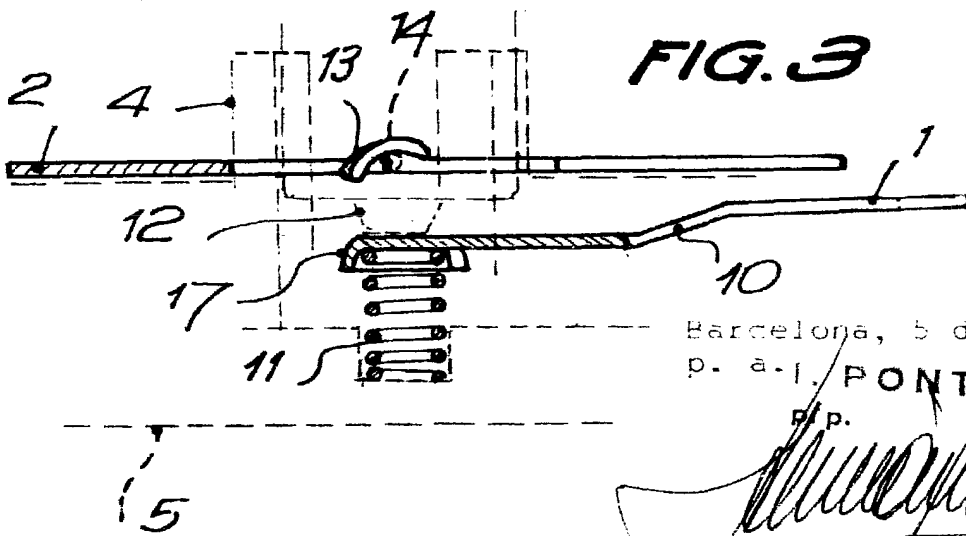

FIG. 3

Barcelona, 5 de marzo de 1984

p. a. i. PONTE

f. p.

33422/1