

(10) ES (11) (21) (22)	NUMERO <b>278286</b>	(12) Y
	FECHA DE PRESENTACION <b>20 MAR. 1984</b>	



ESPAÑA

**MODELO DE UTILIDAD**

**16 OCT. 1984**

(30) PRIORIDADES	(31) NUMERO	(32) FECHA	(33) PAIS
	--	--	--

(47) FECHA DE PUBLICIDAD	(51) CLASIFICACION INTERNACIONAL
	<b>B4 2 F 17 / 08</b>

(64) TITULO DE LA INVENCIÓN
<b>"Fichero"</b>

(71) SOLICITANTE (S)
<b>SALVADOR GUZMAN, S.A.</b>

DOMICILIO DEL SOLICITANTE
<b>Llull nº 57, BARCELONA</b>

(72) INVENTOR (ES)
--

(73) TITULAR (ES)

(74) REPRESENTANTE
<b>M. Curell Sufiel</b>

**R-5222-4**

MODELO DE UTILIDAD

por VEINTE años

solicitado en España a favor de SALVADOR GUZMAN, S.A., entidad española, domiciliada en calle Llull, núm. 57, BARCELONA, por "Fichero". - - - - -

5.

MEMORIA DESCRIPTIVA

La presente invención se refiere a un fichero, ideado con miras a una pluralidad de condiciones ventajosas, especialmente en cuanto a facilitar una buena accesibilidad a su compartimentado, una óptima facultad de ordenación de las fichas, una mínima ocupación de espacio y, esencialmente, en cuanto a un criterio constructivo altamente favorable en su ejecución, montaje y uso. - - - - -

10.

El expresado fichero se caracteriza porque está constituido de una cubeta rectangular como elemento base, y de dos bateas laterales iguales y en mutua simetría, formadas de una pared de fondo y un contorno abierto por un lado, alargándose los flancos adyacentes a este lado abierto para solapar los pertinentes flancos de la cubeta, presentando dichos flancos alargados una abertura circular en correspondencia con una

15.

20.

5. resaltes complementarios derivados de la cara oponente de la cubeta, para el mutuo ensamble y acoplamiento del conjunto, presentando los referidos flancos alargados su borde terminal redondeado para facilitar el libre giro exento de obstaculizaciones entre ambas bateas en la apertura y cierre de dicho conjunto. - - - - -

10. También se caracteriza la invención porque la cubeta posee nervaduras laterales interiores para la inserción de un tabique compartimentador situable según diversas posiciones transversales. - - - - -

15. Asimismo se caracteriza la invención porque la cara exterior del lado externo de las bateas, poseen una lengüeta saliente en posición adyacente a un bajo relieve de perfil complementario, en orden a que, en la posición cerrada de ambas bateas, se produzca la mutua inserción de las respectivas lengüetas en los relieves oponentes para retener entre sí dichas bateas. - - - - -

20. Otros objetos y características de la invención se irán dando a conocer en detalle a lo largo de la descripción que sigue, haciendo referencia a los dibujos ilustrativos que la acompañan. En los dibujos: - - - - -

Figura 1, es una vista en perspectiva que muestra separadamente los elementos componentes del presente fichero.

Figura 2, es una vista análoga a la de la figura 1,

estando en acoplamiento los expresados elementos. - - - - -

Figura 3, es una vista en perspectiva del fichero en posición cerrada. - - - - -

5. Figura 4, corresponde a una sección transversal del fichero según una línea IV-IV de la figura 3. - - - - -

El fichero en cuestión consta de tres cuerpos separables que consisten en una cubeta base 1 y en dos bateas laterales 2a y 2b iguales y acoplables simétricamente en aquella cubeta 1 para ubicar un conjunto de fichas F. - - - - -

10. La mencionada cubeta 1 está compuesta por un fondo rectangular plano 3 y de una pared de contorno con dos lados mayores 4 y dos lados menores 5, emergiendo de estos lados menores dos resaltes circulares 6. - - - - -

15. Las bateas 2a y 2b se componen de un fondo 7 y de un contorno con un lado mayor 8 y dos lados menores alargados 9 que, en su porción alargada poseen una abertura circular 10 equivalente a los mencionados resaltes 6 de la cubeta 1. - -

20. Las tres piezas 1, 2a y 2b, a partir de la posición independiente representada en la figura 1, se acoplan de la manera que se muestra en la figura 2, o sea acoplándose exteriormente las partes alargadas de las paredes 9 de las dos bateas 2a y 2b los lados menores 5 de la cubeta 1, y haciendo acoplar los resaltes 6 de esta cubeta en las aberturas circulares de ambas bateas. De esta manera, el fichero queda en condiciones

de uso, adoptando indistintamente las posiciones abierta, según la figura 2, o la posición cerrada, según la figura 3. -

Para que en la posición cerrada, las dos bateas 2a y 2b queden autorretenidas, se han previsto en el lado mayor 8 de ambas una lengüeta 11 con relieve prominente y, en posición adyacente, un bajo relieve 12 de perfil complementario, por lo que por efecto elástico, se insertan simultáneamente dichas lengüetas 11 en los correspondientes relieves 12, como se observa en las diversas figuras. Con esta disposición de cierre se consigue además que la ejecución moldeada de estas bateas 2a y 2b tenga lugar por un solo molde, dado que no se modifica la configuración de dichas bateas como tipo único. - - - - -

5.

10.

Como se representa en las figuras, el extremo 13 de los lados alargados 9 de las bateas 2a y 2b es redondeado, lo cual tiene por objeto el permitir el libre giro de aquellos cuerpos sin mutua obstaculización, dada la proximidad entre ambos extremos al quedar acoplados en los flancos 5 de la cubeta 1. - - - - -

15.

En la mencionada cubeta 1 se prevén medios de compartimentación de los que en las figuras 1 y 2 se da una forma de realización, consistiendo en la presencia de un tabique transversal 14 que puede ser desplazado por haber unas nervaduras 15 en la cara interior de los lados mayores 4 que determinan surcos para la inserción de aquel tabique. - - - - -

20.

El borde libre del fondo 7 de las bateas laterales

25.

2a y 2b posee un relieve exterior 16 a modo de escalón de apoyo contra el borde del lado mayor oponente 4 de la cubeta 1. - - - - -

5. Describas convenientemente las características de la invención, se hace constar que en la misma podrán introducirse cuantas variantes de detalle pueda aconsejar la experiencia, siempre que con ello no se modifique la esencialidad de la misma. - - - - -

10. A los efectos consiguientes, se declaran de novedad, utilidad y propiedad para España, sus territorios y plazas de soberanía, las reivindicaciones que siguen. - - - - -

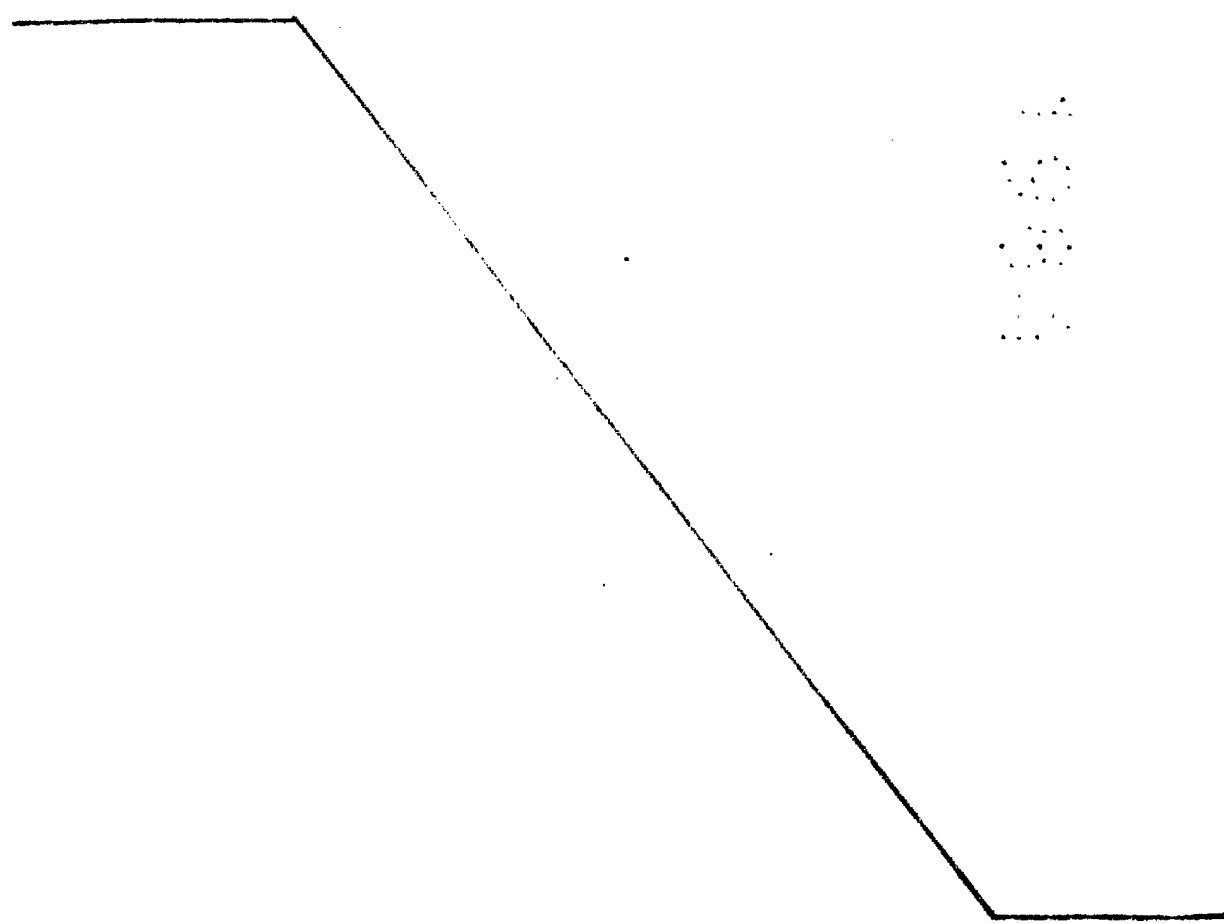

REIVINDICACIONES

5. 1.- Fichero, caracterizado porque está constituido de una cubeta rectangular como elemento base, y de dos bateas laterales iguales y en mutua simetría, formadas por una pared de fondo y un contorno abierto por un lado, alargándose los lados adyacentes a este lado abierto para solapar los pertinentes lados de la cubeta, presentando dichos lados alargados de las bateas una abertura circular en correspondencia con unos resaltes complementarios derivados de la cara mayor opo-  
10. nente de la cubeta, para el mutuo ensamble y el acoplamiento del conjunto de los tres cuerpos, con facultad de giro. - - -

15. 2.- Fichero, según la reivindicación 1, caracterizado porque el borde extremo de los lados alargados de las bateas presenta forma redondeada a efectos de evitar la mutua obstaculización en el cierre y apertura de tales bateas. - -

3.- Fichero, según la reivindicación 1, caracterizado porque la cubeta posee unas nervaduras laterales interiores para la inserción de un tabique compartimentador situable según diversas posiciones paralelas entre sí. - - - - -

20. 4.- Fichero, según la reivindicación 1, caracterizado porque la cara exterior del lado externo de las bateas, poseen una lengüeta saliente en posición adyacente a un bajo relieve de perfil complementario, en orden a que, en la posición cerrada de ambas bateas, se produzca la inserción de las

respectivas lengüetas en los relieves oponentes para retener  
entre sí dichas bateas. - - - - -

5.- "FICHERO". - - - - -

5. Todo ello conforme se describe y reivindica en la  
presente memoria que consta de siete hojas, foliadas y meca-  
nografiadas por una sola de sus caras, y de cuatro figuras  
que la ilustran.

MADRID 20 MAR. 1984.

P. A. M. CURELL SUÑOL



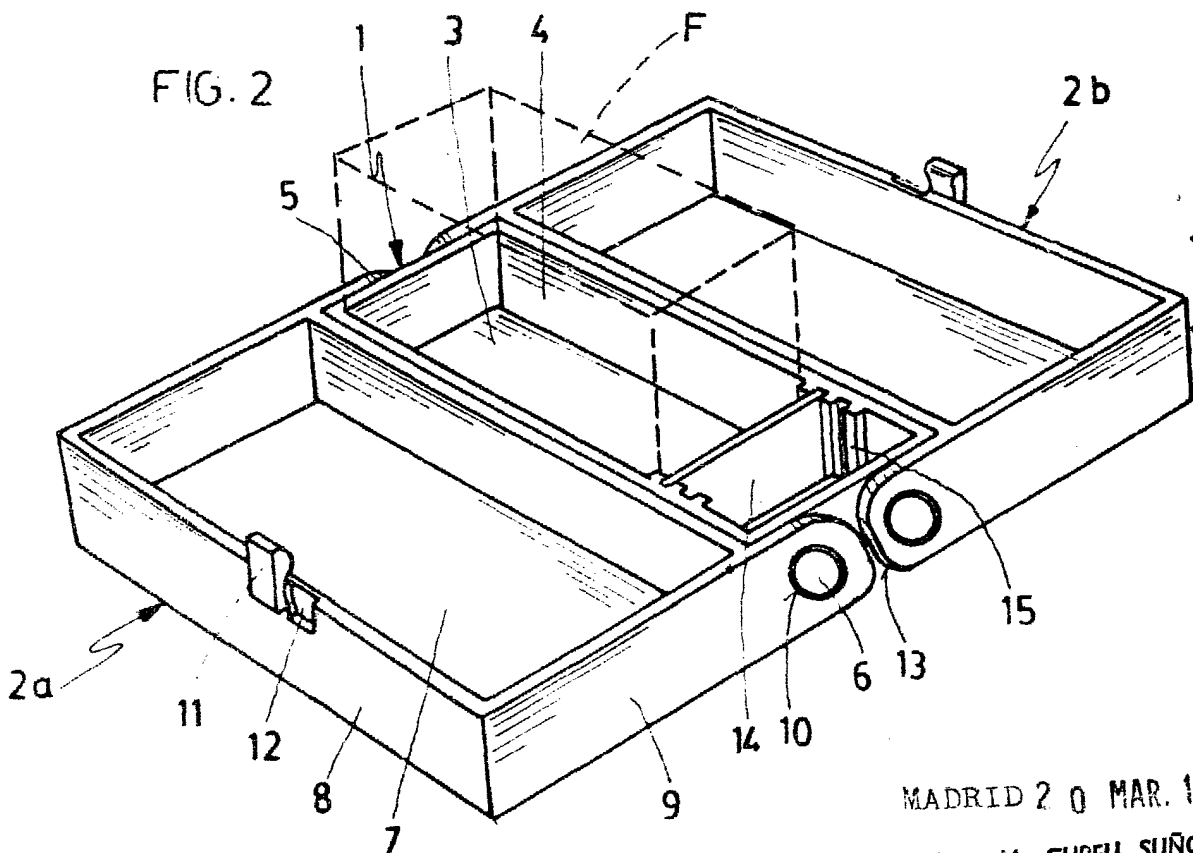
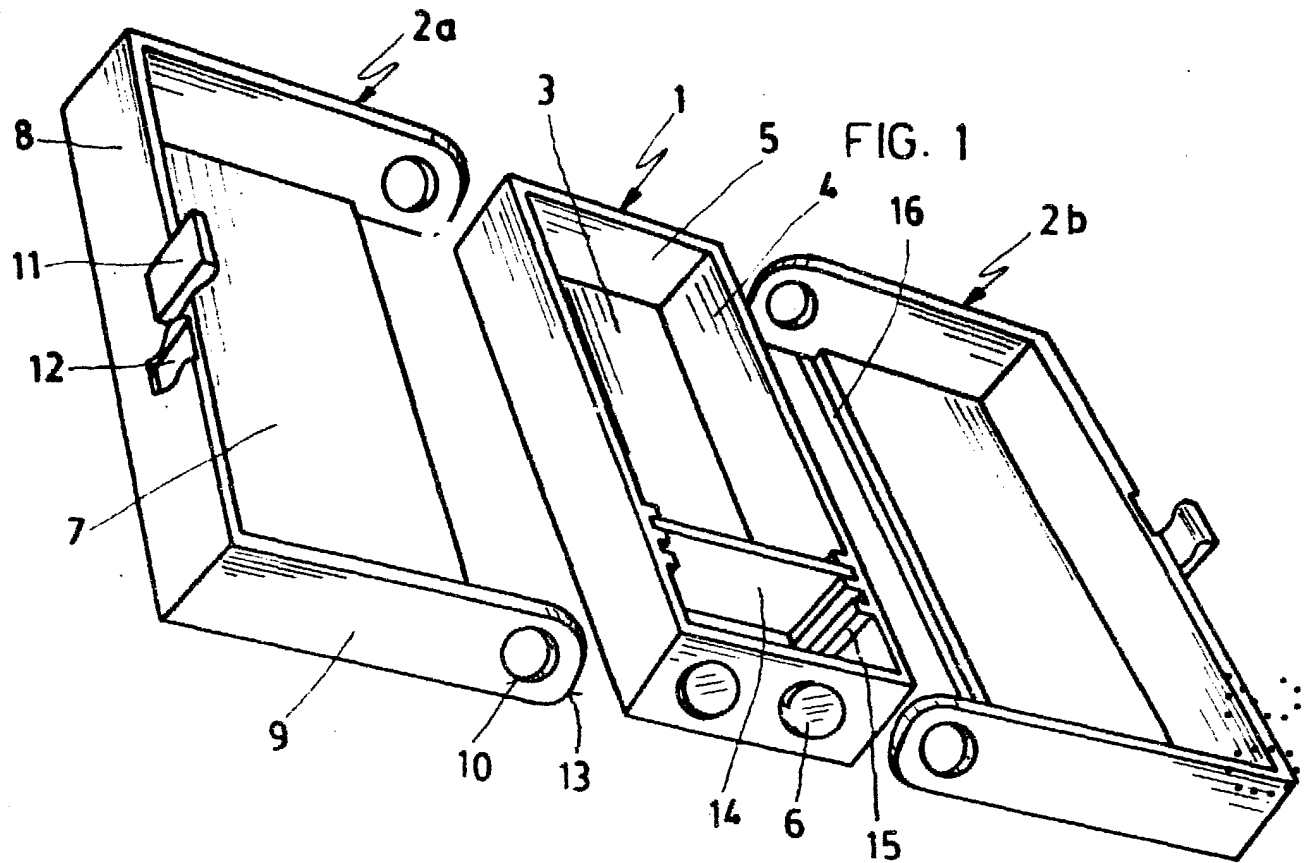

MADRID 20 MAR. 1984.

P. A. M. CURELL SUÑOL

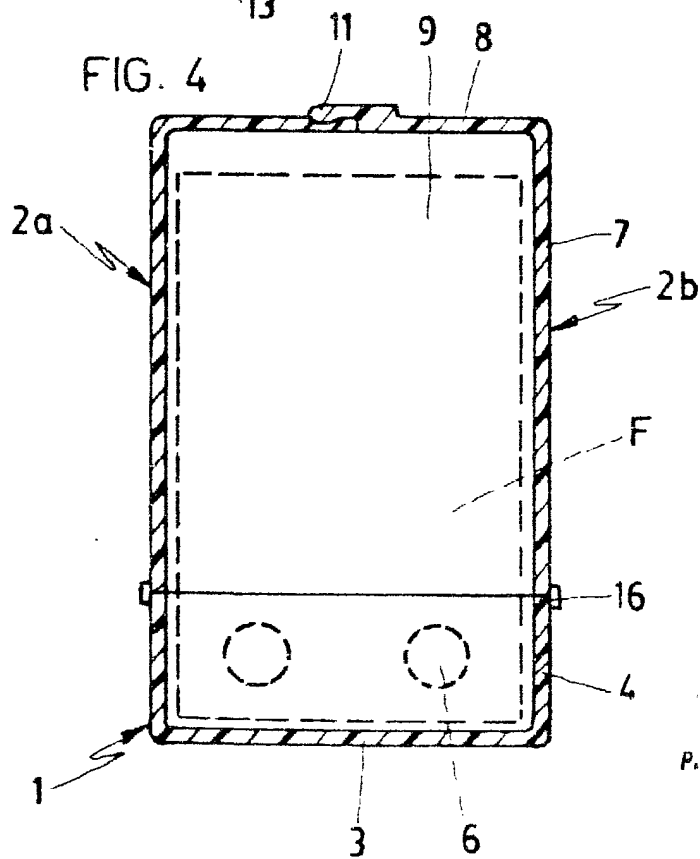
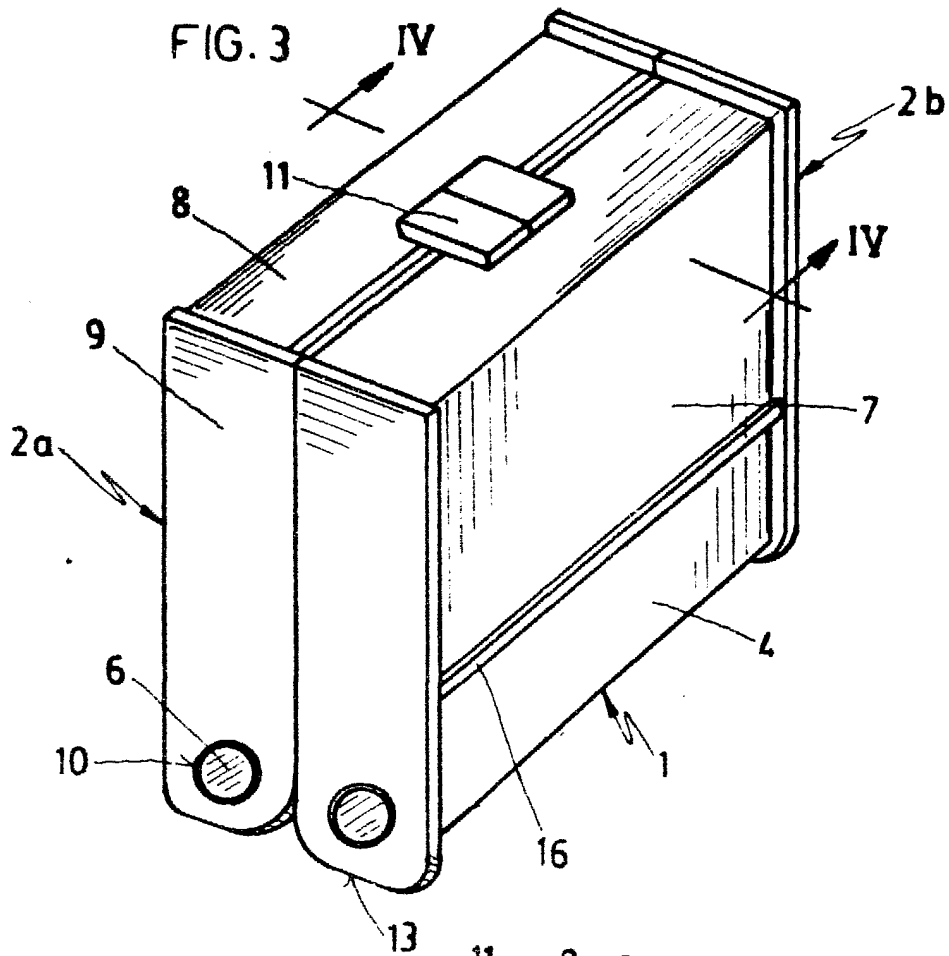

MAR. 20 MAR. 1984  
P. A. M. CURELL SUÑOL