

|  |        |
|--|--------|
| (19) ES (11) NUMERO<br>(21) 278100<br>(22) FECHA DE PRESENTACION<br>278199 | (10) Y |
|--|--------|



ESPAÑA

MODELO DE UTILIDAD

16 ABR. 1985

|                   |            |           |
|-------------------|------------|-----------|
| (30) PRIORIDADES: | (32) FECHA | (33) PAIS |
| (31) NUMERO       |            |           |

|                          |   |
|--------------------------|---|
| (47) FECHA DE PUBLICIDAD | (51) CLASIFICACION INTERNACIONAL<br>F21V21/00 E |
|--------------------------|---|

(54) TITULO DE LA INVENCIÓN  
ASTIL PERFECCIONADO PARA FAROLAS, SEÑALES Y SIMILARES.

(71) SOLICITANTE (S)  
D. JULIO SAN GABINO YBARRA

DOMICILIO DEL SOLICITANTE  
Caravaca No. 9, Madrid -12-

(72) INVENTOR (ES)

(73) TITULAR (ES)

(74) REPRESENTANTE  
D. JOSE MIGUEL GOMEZ-ACEBO Y POMBO.

MEMORIA DESCRIPTIVA

La presente invención se refiere, según se expresa en el enunciado de esta memoria descriptiva, a un ástil  
5 utilizable en la sustentación de farolas, grandes señales de tráfico y elementos similares, que ha sido sensiblemente perfeccionado en orden a minimizar el mantenimiento requerido por el mismo y a alargar su vida útil.

Como es sabido, para la sustentación de farolas o  
10 luminarias, así como también grandes señales de tráfico y otros objetos similares, que deben quedar considerablemente realizados respecto del plano del terreno, en orden a que puedan cumplir perfectamente su misión, determinando una óptima distribución lumínica o un buen grado de visibilidad a gran distancia,  
15 se utilizan ástiles de grandes dimensiones que, con cualquier configuración acorde con la aplicación práctica a que se destinen, están conformados a base de un elemento tubular de acero, que con un peso mínimo ofrece una máxima resistencia mecánica.

20 En los ástiles así obtenidos se establece una problemática de doble vertiente, por un lado y debido a su naturaleza metálica, se hacen precisas operaciones cíclicas de mantenimiento para evitar su corrosión, consistentes en periódicas aplicaciones de una capa de pintura que mantenga al material  
25 férreo aislado del ambiente. Por otro lado y debido a esta necesidad de mantenimiento, es frecuente ver ástiles de este tipo cuya pintura de protección esta totalmente deteriorada, encontrándose el acero en estado de corrosión, lo que supone un riesgo complementario ya que el ástil pierde sus características  
30 de aislamiento eléctrico lo que, ante una posible deri-

vación en su circuito eléctrico interior, supone un riesgo para cualquier persona que contacte con él.

5 Pues bien, el astil que la invención propone y más concretamente los perfeccionamientos aplicados al mismo, solucionan esta problemática a plena satisfacción, eliminando la necesidad de mantenimiento para el mismo y conservando este de forma permanente unas óptimas características de aislamiento tanto frente a la humedad ambiental como al cableado eléctrico interior.

10 Para ello el ástil que se preconiza, manteniendo la estructura o armadura resistente convencional, a base de un tubo de acero, centra sus características en la inclusión, en su propio proceso de fabricación, de una capa de recubrimiento externo a base de cloruro de polivinilo (P.V.C) que se funde  
15 en caliente sobre la propia armadura de acero y que determina una barrera de protección para dicha armadura que la aísla perfectamente de la humedad evitando el riesgo de corrosión de los ástiles convencionales y determinando paralelamente una capa de aislamiento eléctrico frente a su cableado interior, a  
20 la vez que dicho recubrimiento actúa también como aislante térmico, evitando que en épocas estivales de altas temperaturas estas se concentren en el interior de la armadura y puedan afectar de cualquier manera a los elementos alojados en la misma.

25 Este revestimiento de P.V.C por su propia naturaleza, ofrece una vida útil prácticamente indefinida, por lo que las características de protección del astil se conservan en el tiempo sin necesidad de operaciones de mantenimiento.

30 Para complementar la descripción que se está realizando y con objeto de ayudar a una mejor comprensión de las características del invento, se acompaña a la presente memo-

ria descriptiva, como parte integrante de la misma, de una hoja única de planos en la que con carácter ilustrativo y no limitativo, se ha representado lo siguiente:

5 La figura 1.- Muestra una vista en alzado lateral de un ástil realizado de acuerdo con los perfeccionamientos objeto de la presente invención, en el caso de su aplicación práctica a la sustentación de una farola o luminaria.

10 La figura 2.- Muestra un detalle ampliado y en sección diametral, de un sector del ástil representado en la figura anterior.

A la vista de estas figuras y de acuerdo con el mencionado ejemplo de realización práctica consistente en un ástil para sustentación de una farola, puede observarse como el mismo presenta un zocalo 1, de fijación al suelo, del que emerge un largo brazo 2 que por su extremidad superior se arquea a través de un amplio sector 3, para rematarse en el cabezal 4 constitutivo de la farola o lucernaria propiamente dicha.

20 A partir de esta estructuración, meramente ejemplaria, la invención se centra en el hecho de que, tal como se observa con todo detalle en la figura 2, el citado ástil está constituido mediante una armadura de acero 5, integralmente recubierta por una capa de revestimiento 6 a base de cloruro de polivinilo, fundido en caliente sobre la armadura de acero 5.

25 De acuerdo con un ejemplo preferente de realización práctica, la citada capa de revestimiento 6, de P.V.C. presentará un espesor del orden de los 2,5 mm.

30 Al fundirse en caliente el P.V.C sobre la armadura de acero, aquel queda perfectamente fijado a esta última, manteniéndose dicha fijación con carácter inamovible en el

tiempo y suponiendo para dicha armadura un perfecto aislamiento de la humedad ambiental, lo que convierte al ástil en un elemento anticorrosible, a la vez que dicho revestimiento actúa también como aislante térmico para el interior hueco del ástil, en el que pueden establecerse cableados eléctricos u otros elementos que deban ser protegidos del calor. Paralelamente y en sentido inverso, el propio revestimiento de P.V.C 6 actúa como aislamiento eléctrico para el cableado interior del ástil.

5

10

Como complemento de la estructura descrita cabe citar también que, con carácter opcional, este recubrimiento puede afectar también a la cara interna de la armadura de acero, en orden a protegerla por ambas caras, lo cual podrá ser interesante en determinados tipos de ástiles en los que se establezcan comunicaciones con el exterior que permitan el acceso al interior de los mismos de la humedad ambiental.

15

No se considera necesario hacer más extensa esta descripción para que cualquier experto en la materia comprenda el alcance de la invención y las ventajas que de la misma se derivan.

20

Los materiales, forma, tamaño y disposición de los elementos serán susceptibles de variación siempre y cuando ello no suponga una alteración a la esencialidad del invento.

Los términos en que se ha redactado esta memoria deberán ser tomados siempre en sentido amplio y no limitativo.

25

REIVINDICACIONES

5 1.- ASTIL PERFECCIONADO PARA FAROLAS, SEÑALES Y SIMILARES, que siendo del tipo de los que se constituyen a partir de una armadura de acero, preferentemente tubular, de configuración y dimensiones acordes con su propia finalidad, esencialmente se caracteriza porque dicha armadura está provista de una capa de recubrimiento externo, obtenida en cloruro de polivinilo, habiendose previsto que dicha capa se aplique por fundición en caliente sobre la armadura y que presente un espesor preferentemente del orden de 2,5 mm.

15 2.- ASTIL PERFECCIONADO PARA FAROLAS, SEÑALES Y SIMILARES, según queda descrito y reivindicado en la presente memoria, que consta de seis hojas todas ellas escritas a máquina por una sola de sus caras, y se representa en los dibujos que se acompañan.

Esta Memoria consta de 6 hojas escritas a máquina por una sola cara.

Madrid, 14 MAR. 1984

D. JULIO SAN GABINO YBARRA

J. M. GOMEZ-ACEBO Y POMDO

p. p. José Ignacio Cadenas Dapena

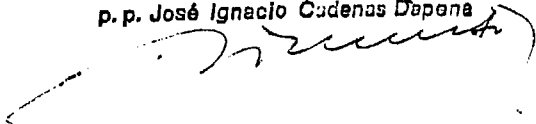

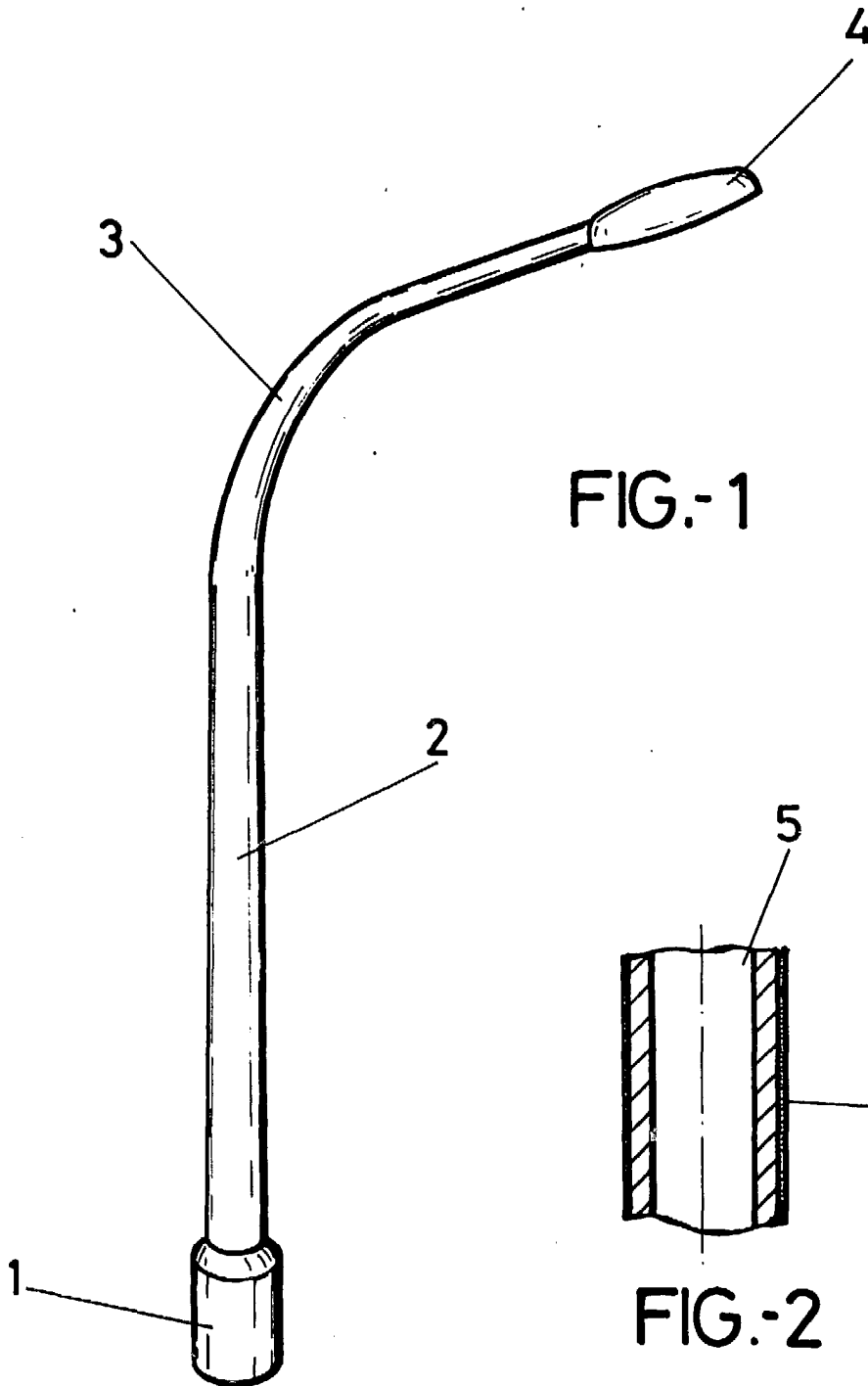

FIG.-1

FIG.-2

ESCALA VARIABLE

MADRID 14 MAR. 1984

J. M. GOMEZ-ACEBO Y POMBO  
p. p. José Ignacio Cadenas Depant