

19 ES 21 22	NUMERO <b>278017</b>	10 Y
	FECHA DE PRESENTACION <b>7-MARZO-1984</b>	



ESPAÑA

**MODELO DE UTILIDAD**

1 OCT 1984

30 PRIORIDADES: 31 NUMERO -----	32 FECHA -----	33 PAIS -----
---------------------------------------	-------------------	------------------

47 FECHA DE PUBLICIDAD	51 CLASIFICACION INTERNACIONAL <b>B65D 43/00</b>
------------------------	---

64 TITULO DE LA INVENCIÓN  <b>"TAPA PRACTICABLE PERFECCIONADA".-</b>
--

71 SOLICITANTE (S) <b>CASTRO DURANY Mariano</b>
--

DOMICILIO DEL SOLICITANTE <b>Copérnico, 1 BARCELONA -21-</b>
---

72 INVENTOR (ES)  <b>El propio solicitante</b>
--

73 TITULAR (ES) <b>CASTRO DURANY Mariano</b>
---

74 REPRESENTANTE  <b>LUIS RUIZ PALACIOS</b> Marqués de Santa Ana, 30 <b>MADRID-10</b>
---

El presente Modelo de Utilidad se refiere, como su enunciado indica, a una nueva tapa practicable, destinada al cierre de envases contenedores de fluidos, o de aquellos productos granulados que se comportan como tales fluidos.

5.- Constituye la tapa, una monopieza construida en material termoplástico y configurada en forma troncocónica de pequeña altura, practicable por su base menor mediante una trampilla abisagrada integralmente y conformada del mismo material.

10.- La base mayor es exenta y presenta, próximo al borde y en el contorno interior, un reborde toroidal positivo.

La trampilla abatible consta en sus bordes laterales de sendos cartabones de hipotenusa arqueada, ortogonales a la trampilla y conformados en su sección en forma de "eles" opuestas.

15.- Todo ésto, permite el guiado del producto en su salida, amén de comportar un efecto estructural a la trampilla. Una uña proyectada ortogonalmente a la trampilla en su superficie interior y, situada próxima al borde opuesto al abisagrado en su punto medio, completan la misma, sirviendo de retenedor en la posición de cierre.

20.- Es por tanto, la tapa en cuestión, un elemento digno de la protección registral que para ella se solicita por medio del presente Modelo de Utilidad.

25.- La descripción de las distintas partes que constituyen el dispensador, se hará a continuación con ayuda de los dibujos de la adjunta hoja de planos, en los que se ilustra un modo de realización de la misma presentado a título de ejemplo y sin caracter limitativo, por lo que sus variantes

de cualquier índole, mientras sean meramente accidentales y no determinen la obtención de un resultado industrial nuevo y distinto, deben considerarse incluidas dentro del ámbito de protección dimanante del registro que se solicita.

5.- La figura primera, representa una vista en sección longitudinal de una tapa practicable construida según la presente invención.

10.- La figura segunda, representa una vista frontal de la trampilla practicable existente en la tapa representada en la figura primera.

La numeración que acompaña a las citadas figuras tiene en todas ellas el mismo significado, siendo éste el siguiente:

- 1.- Tapa.
- 2.- Reborde interior.
- 15.- 3.- Trampilla.
- 4.- Bisagra integral.
- 5.- Cartabones guía.
- 6.- Topes.
- 7.- Uña cierre.
- 20.- 8.- Refuerzos.

La trampilla (3), constitutiva del mismo cuerpo principal o tapa (1), se encuentra unida al mismo, por la bisagra integral (4).

25.- Con el número (5), se representan sendos cartabones laterales de guiado.

Con el número (6), los silueteados extremos que presentan a modo de tope los anteriormente citados cartabones (5).

Con el número (7), la uña de cierre y fijación de la

trampilla (3).

Con el número (8), los refuerzos ortogonales de los cartabones guía (5).

5.- Descrita suficientemente la naturaleza y objeto del presente Modelo de Utilidad, se hace constar que las características esenciales sobre las que ha de recaer la concesión del mismo, están comprendidas en las notas reivindicatorias que en la siguiente página se detallan.

REIVINDICACIONES

- 1ª.- Tapa practicable perfeccionada, caracterizada por comportar un unielemento construido en material moldeable con forma troncocónica hueca en forma de vaso invertido y, presentando en su base de menor diámetro, una trampilla proyectada del mismo material y unida al cuerpo principal en uno de sus lados mediante una fina película del material constituyente, teniendo asimismo, proyectados ortogonalmente a la cara interior de la citada trampilla, sendos cartabones laterales de hipotenusas curvilinea, así como en su eje y próximo al borde opuesto al de continuidad con el cuerpo principal, una uña acodada situada en el eje de simetria y siendo, las dimensiones y abatimiento del conjunto, coincidentes con una ventana practicada en el cuerpo principal.
- 5.-
- 10.-
- 15.-
- 2ª.- TAPA PRACTICABLE PERFECCIONADA.

- - - - -

Todo ello tal y como se describe y reivindica en la memoria que antecede que consta de SEIS hojas escritas a máquina por una sola de sus caras y planos que la ilustran.

Madrid, 7 de Marzo de 1984



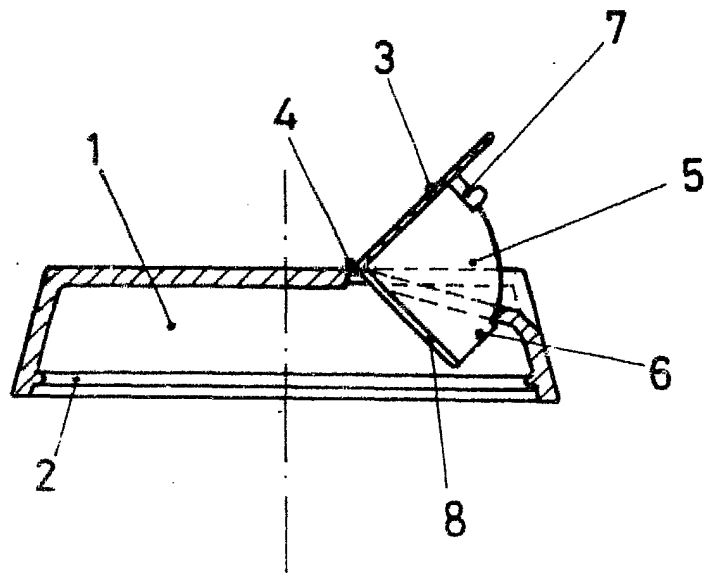

FIG. 1

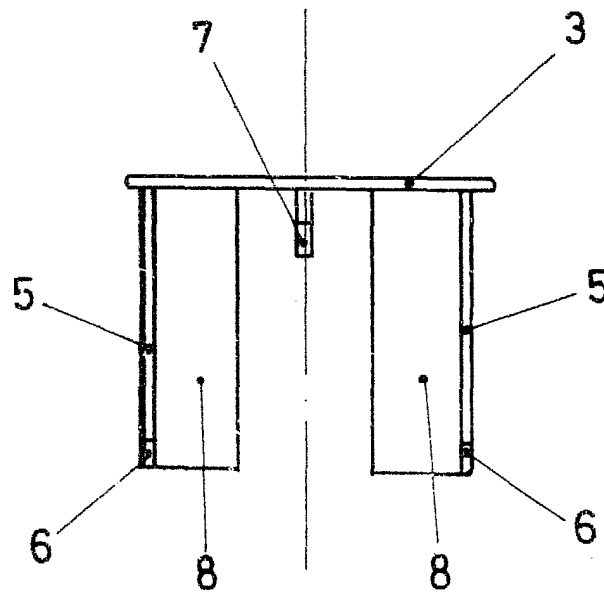

FIG. 2

ESCALA VARIABLE