

(19) ES (11) (21) (22)	NUMERO <span style="font-size: 1.5em;">277942</span>	(10) Y
	FECHA DE PRESENTACION <span style="font-size: 1.5em;">19 NOV. 1982</span>	



ESPAÑA

**MODELO DE UTILIDAD**

(30) PRIORIDADES: (31) NUMERO	(32) FECHA	(33) PAIS
----------------------------------	------------	-----------

(47) FECHA DE PUBLICIDAD	(51) CLASIFICACION INTERNACIONAL <span style="font-size: 1.2em;">B 4 2 0      1 / 0 0</span>
--------------------------	---

(54)	TITULO DE LA INVENCIÓN	Cuadernillo de bolsillo para diccionario de lenguas múltiples.
------	------------------------	--

(71)	SOLICITANTE (S)	D. Mordechai MEIROVITZ. (Nacionalidad israelí).
------	-----------------	---

DOMICILIO DEL SOLICITANTE	75017 PARIS (FRANCIA) 71, Avenue des Ternes.
---------------------------	--

(72)	INVENTOR (ES)	(Empty)
------	---------------	---------

(73)	TITULAR (ES)	(Empty)
------	--------------	---------

(74)	REPRESENTANTE	D. CARLOS ROEB UNGEHEUER.
------	---------------	---------------------------

El presente modelo concierne a un nuevo objeto que se presenta en forma de un cuadernillo de bolsillo, lo que permite conservarle permanentemente.

Como es conocido, frecuentemente es muy difícil, cuando alguien se encuentra en el extranjero, particularmente en países de idioma poco utilizado o muy difícil de hacerse comprender o de comprender a un interlocutor y esto para la realización de funciones simples como preguntar por el camino a recorrer, hacer comprender en una tienda que se desea comprar calzado de una dimensión determinada, etc.

El modelo resuelve este problema por medio de un cuadernillo de bolsillo que forma léxico o diccionario, que hace posible establecer numerosos intercambios y esto en un gran número de lenguas diferentes.

De acuerdo con el modelo, el cuadernillo de bolsillo, que forma léxico de lenguas múltiples, comprende por lo menos tres hojas articuladas conjuntamente, comprendiendo por lo menos algunas de las hojas articuladas en su cara interna, medios para la fijación amovible de léxicos en diferentes lenguas, cuyas respectivas informaciones son idénticas, de manera que puedan llevarse a coincidir.

Otras diversas características del modelo surgirán, por lo demás, de la descripción detallada, que sigue.

Una forma de realización del objeto del modelo se representa, a título de ejemplo no limitativo, en el dibujo anexo. La figura 1 es una perspectiva del cuadernillo que forma léxico o diccionario en una posición, que permite aparecer paneles presentadores, que comprende el mismo.

La figura 2, es una perspectiva del mismo cuadernillo de bolsillo, en posición abierta y haciendo aparecer una serie de léxicos.

La figura 3, es una perspectiva parcial de un léxico de hojas múltiples, que aparece en una posición entreabierta.

El cuadernillo de bolsillo, que forma léxico, representado en el dibujo, comprende, por ejemplo, tres hojas articuladas 1, 2 y 3, de forma rectangular, cuyas respectivas dimensiones corresponden sensiblemente con aquellas de una agenda o de un cuadernillo para cheques de viaje, con el fin de que pueda colocarse fácilmente en un bolsillo del chaleco o en un bolso de mano. Las hojas articuladas 1, 2, 3 están articuladas entre sí en 4 y 5 para poder ser replegadas unas contra otras, poniéndose la hoja 1, por ejemplo, contra la hoja 2 y formando la hoja 3, la cubierta.

La cara interna de las hojas 1 y 2 comprende, en toda su extensión, escudetes 6 y 7. Los escudetes 6 y 7, constituyen elementos de enganche destinados a contener la última hoja 8 de léxicos 9. Cada léxico 9 comprende, además de la hoja 8, que debe encajarse en el escudete, hojas superpuestas 10, de longitud progresivamente creciente desde arriba hasta la parte baja, con el fin de dejar libre, en cada uno de ellos, una cartivana 11.

Los diferentes léxicos 9 comprenden todos el mismo contenido sobre cada una de sus hojas, pero esto en lenguas diferentes. Por ejemplo, el léxico 9 a puede estar en español, el léxico 9 b en árabe, el léxico 9 c en japonés, el léxico 9 d en alemán, etc.

Los léxicos dispuestos sobre la hoja articulada 2 son léxi-

cos llamados "en espera".

La hoja 1 soporta, de manera análoga a lo que acaba de describirse, dos léxicos  $9_1$  y  $9_2$ . El léxico  $9_1$  es el que corresponde a la lengua materna del propietario del cuadernillo de bolsillo o a una, con la que este familiarizado, mientras que el léxico  $9_2$  está constituido por un léxico, cuya lengua es aquella del país, en que se encuentra el poseedor del cuadernillo de bolsillo, o la lengua que es la lengua materna o la lengua familiar de un interlocutor.

El escudete 7 sirve además al soporte de una representación gráfica 11, que está constituida, de una manera análoga al léxico 9, por medio de hojas superpuestas 12, que dejan libre una cartivana. Cada hoja de la representación gráfica 11 deja aparecer dibujos estilizados 13, que están en relación con el enunciado de las palabras, de las expresiones o de las frases, que se encuentran en la página correspondiente de los léxicos  $9_1$  y  $9_2$ .

Como ilustra la figura 3, que permite aparecer esquemáticamente el léxico en lengua francesa, la primera hoja marcada "francés" comprende primeramente informaciones de orden muy general, tales como la interrogación "¿habla Vd?"... "Sí", "No", "cuanto" "bueno", "malo", etc.

La segunda hoja trata seguidamente de un tema bien particular, tal como temas de urgencia y, con este fin, la cartivana hace aparecer, por ejemplo, la palabra "urgencia".

La tercera hoja se relaciona con otro tema, por ejemplo, se refiere a la salud, etc.

Las explicaciones que preceden, muestran que puede solicitarse así fácilmente una información. En efecto, un ciuda-

1 dano francés, que se encuentre, por ejemplo, en Finlandia,  
dispone en 9<sub>1</sub> del léxico en francés y en 9<sub>2</sub> el léxico en  
5 finlandés. Así puede hacer preguntas en esta lengua a un  
interlocutor. Si, por cualquier razón, su interlocutor no  
le comprendiera, igualmente puede presentar el dibujo, que  
corresponde aproximadamente a la pregunta, que se formula,  
lo que puede permitir al interlocutor referirse al léxico  
finlandés y, por lo tanto, permite que el ciudadano francés  
comprenda la respuesta o la interrogación haciendo referen-  
10 cia a la línea del léxico francés, que corresponda a aquella  
del léxico finlandés.

Pueden utilizarse los léxicos de espera especialmente con  
ocasión de congresos o reuniones diversas, en que una per-  
15 sona de una nacionalidad cualesquiera va a encontrarse su-  
cesivamente con personas de otras nacionalidades. En este  
caso, es suficiente reemplazar el léxico 9<sub>2</sub>, que se había  
considerado arriba, el léxico finlandés, por un léxico de  
la lengua apropiada.

20 Además de las informaciones arriba descritas, el cuaderni-  
llo de bolsillo comprende en sus caras libres, conjuntos de  
signos gráficos, que permiten establecer igualmente enlaces  
de comunicación con interlocutores. Por ejemplo, puede es-  
tar prevista una banda de paneles de colores diferentes de-  
signados por 14, comprendiendo los paneles 15 las cifras  
25 1 a 9 ó 10, otro los números 10, 20, 30, etc. o signos ma-  
temáticos corrientes, por ejemplo  $+$   $-$   $:$   $=$   $\%$ , lo que permite  
a dos interlocutores cambiar datos numéricos con gran fa-  
cilidad. Igualmente, escalas de correspondencia 16, tanto  
de temperatura como de longitud, con otras medidas, pueden  
30

1 estar previstas. Una de las caras o una parte de una de las  
caras de un panel puede estar reservada para disponer allí  
uno o varios encartes publicitarios.

5 Finalmente, uno de los paneles puede presentar, el interior  
como se ha ilustrado por el panel 3, un bolsillo 17 para la  
colocación de un billete de avión, un carnet de cheques de  
viaje, etc.

10 El modelo no está limitado al ejemplo de realización repre-  
sentado y descrito en detalle porque pueden introducirse di-  
versas modificaciones al mismo, sin salir de su alcance. En  
particular, los escudetes de fijación de los léxicos pueden  
estar reemplazados por otros medios, que permitan una fija-  
ción amovible, por ejemplo, una de las hojas articuladas  
15 puede comprender una banda de retención magnética de hiló-  
del tipo Velcro, autoadhesivo, etc, y el dorso de los léxi-  
cos un órgano complementario.

20 El presente modelo de utilidad, recaerá sobre las siguien-  
tes reivindicaciones.

20

25

30

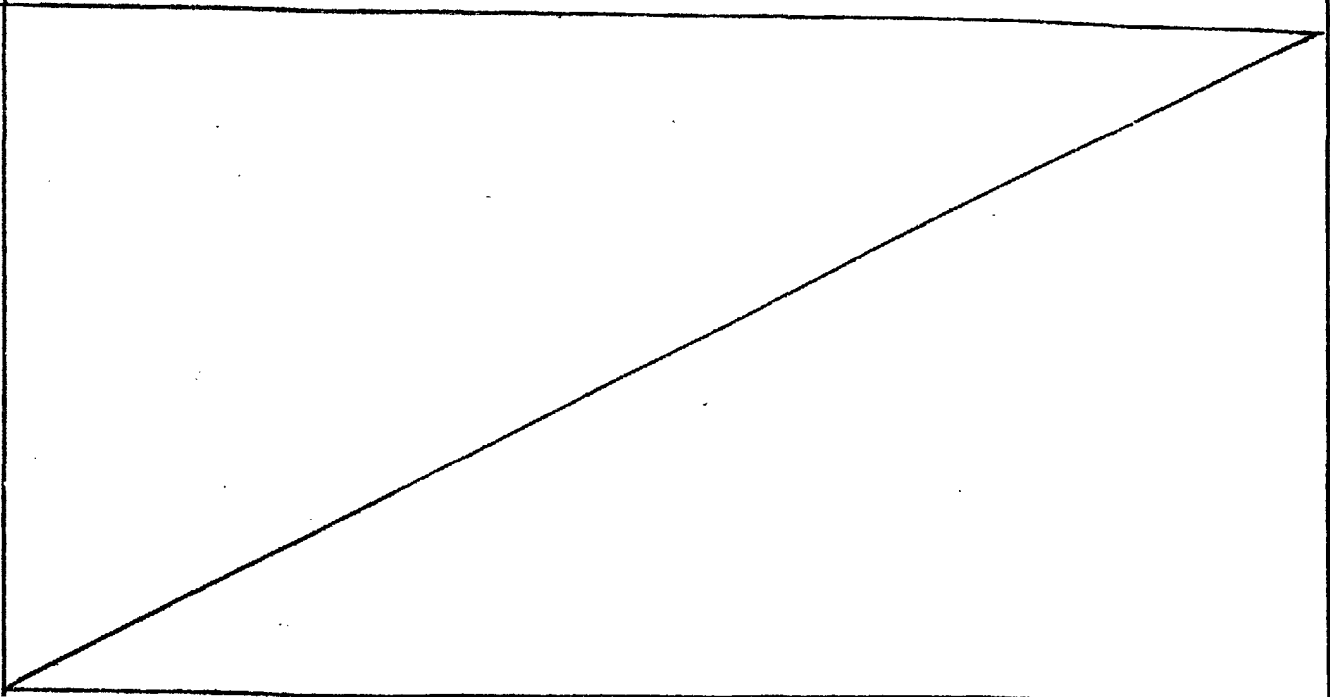

REIVINDICACIONES

=====

1 - Cuadernillo de bolsillo para diccionario de lenguas múltiples, caracterizado porque comprende, por lo menos, tres hojas articuladas, conjuntamente comprendiendo, por lo menos, algunas de las hojas, en su cara interior, medios para la fijación amovible de léxicos en diferentes lenguas, cuyas informaciones respectivas son idénticas, de manera que puedan llevarse a coincidir.

2 - Cuadernillo de bolsillo según la reivindicación 1, caracterizado porque los léxicos son de hojas múltiples y comprenden cartivanas similares, que hacen aparecer temas diferentes.

3 - Cuadernillo de bolsillo según una de las reivindicaciones 1 y 2, caracterizado porque comprende una hoja articulada para la presentación de 2 léxicos y una representación gráfica, igualmente de hojas múltiples.

4 - Cuadernillo de bolsillo según una de las reivindicaciones 1 a 3, caracterizado porque la representación gráfica hace aparecer sobre las hojas, que la misma comprende, - dibujos estilizados, complementarios de las informaciones de la hoja correspondiente de las representaciones soportadas por la misma hoja articulada.

5 - Cuadernillo de bolsillo según una de las reivindicaciones 1 a 4, caracterizado porque una de las hojas articuladas sirve de soporte a léxicos de reserva.

6 - Cuadernillo de bolsillo según una de las reivindicaciones de 1 a 5, caracterizado porque las hojas articuladas, que llevan léxicos, están unidas a éstos por un escudete,

1 elementos magnéticos, elementos de enganche, elementos autoadhesivos o análogos.

5 7 - Cuadernillo de bolsillo según una de las reivindicaciones 1 a 6, caracterizado por las caras de las hojas articuladas, que no llevan léxicos amovibles, hacen aparecer elementos gráficos de comprensión internacional, así como escalas de correspondencia de unidades de medidas diversas.

10 8 - Cuadernillo de bolsillo según una de las reivindicaciones 1 a 7, caracterizado porque comprende, además, por lo menos un lugar para un encarte publicitario.

15 9 - Cuadernillo de bolsillo según una de las reivindicaciones 1 a 8, caracterizado porque comprende, suplementariamente, por lo menos una bolsa para la disposición de objetos del tipo de billetes de avión, cheques de viaje, etc.

20 10 - Cuadernillo de bolsillo para diccionario de lenguas múltiples.

Según se describe y reivindica en la presente memoria descriptiva y consta de siete hojas de texto foliadas y escritas a máquina por una sola de sus caras y el plano que a la misma se acompaña.

Madrid, a 19 de Noviembre de 1982.

CARLOS ROEB  
P. P.

Matamorón

5

10

15

20

25

30

Fig:1

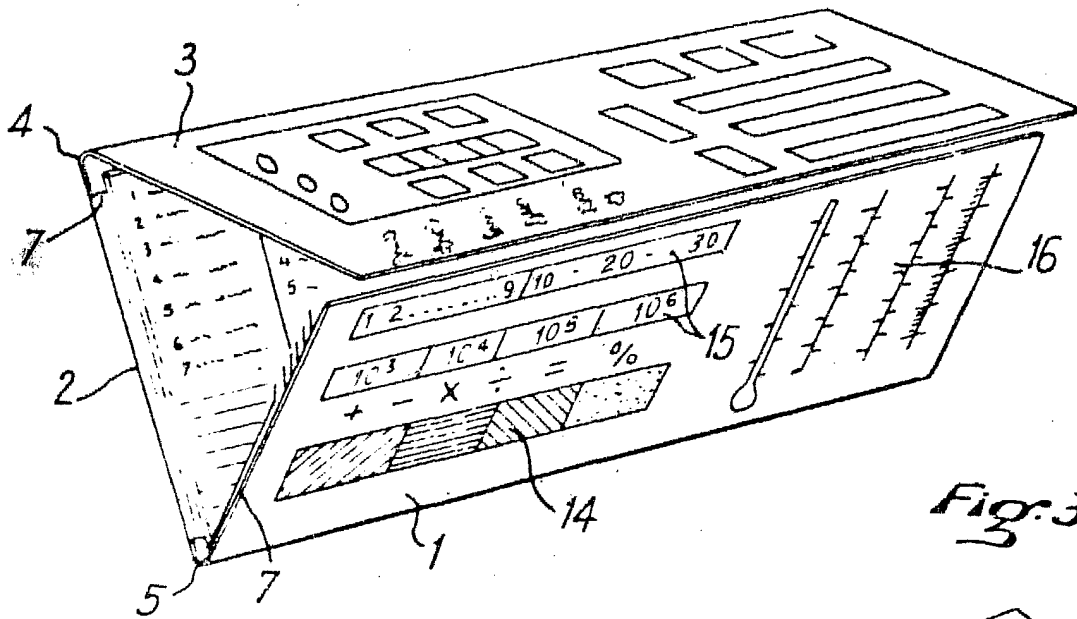

Fig:2

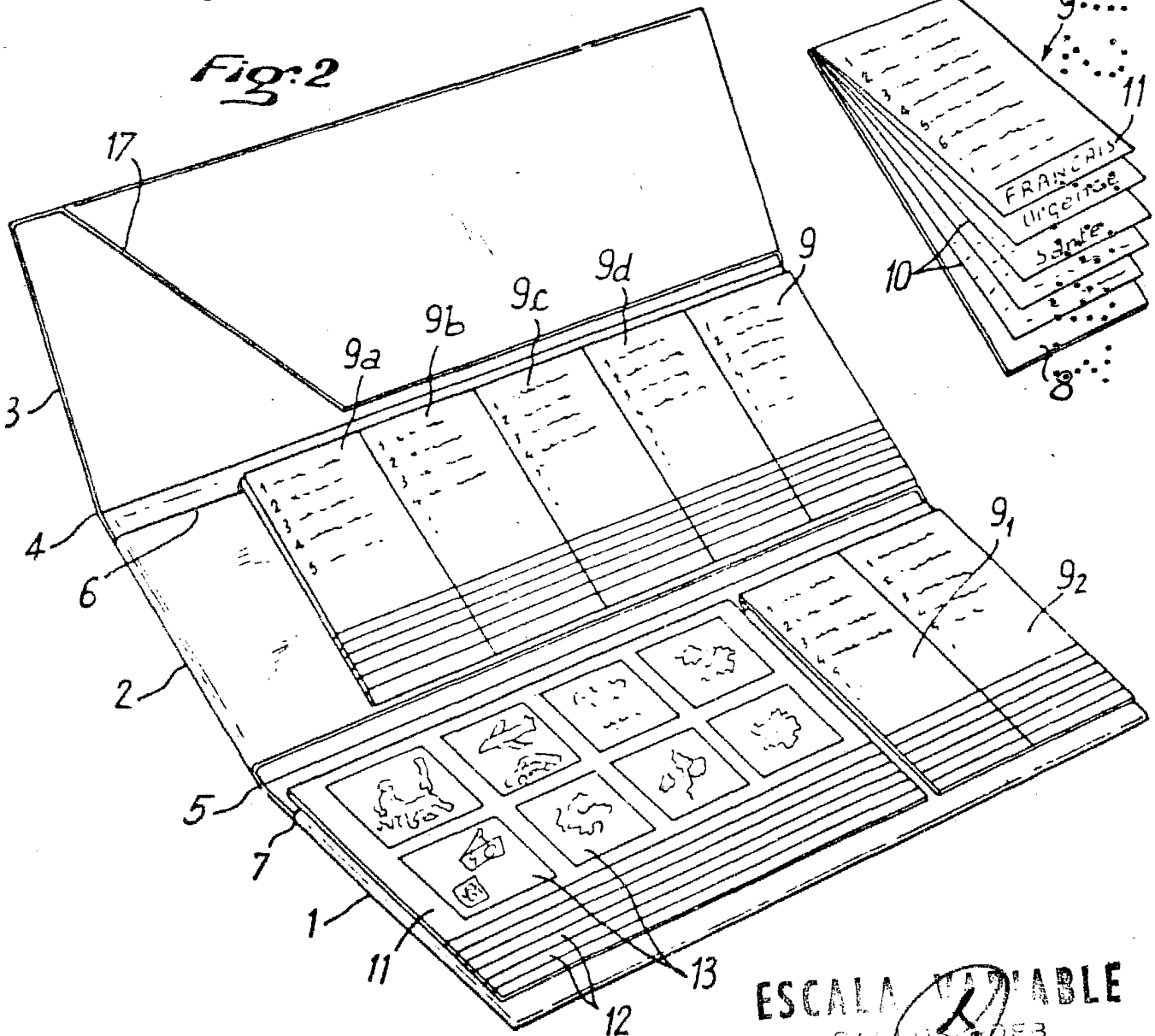
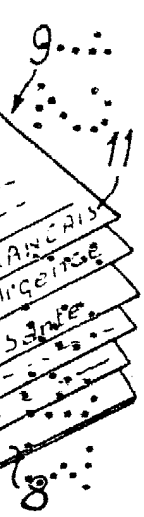
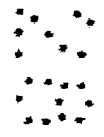

Fig:3



ESCALA VARIABLE  
 CARLOS TOEB  
 P. P.