

(19) ES (21) (22)	NUMERO 277837	(20) Y
	FECHA DE PRESENTACION 1 MAR. 1984	



ESPAÑA

MODELO DE UTILIDAD

16 JUL. 1984

(30) PRIORIDADES:	(32) FECHA	(33) PAIS
(31) NUMERO		

(47) FECHA DE PUBLICIDAD	(51) CLASIFICACION INTERNACIONAL
	B62B 1/14

(54) TITULO DE LA INVENCIÓN

"CARRITO PORTABOLSA PARA LA COMPRA"

(71) SOLICITANTE (S)

CENTREX, S.A.

DOMICILIO DEL SOLICITANTE

VILAFRANCA DEL PENEDES (Barcelona) Avenida de Tarragona s/nº...

(72) INVENTOR (ES)

(73) TITULAR (ES)

(74) REPRESENTANTE

D. J.J. Alonso Yagüe (203-8)

MEMORIA DESCRIPTIVA

El presente modelo de utilidad se refiere a un carrito portabolsa para la compra.

Existen ya diversos modelos de carritos para ir a la compra y que están dotados de una armazón con ruedas y que soporta a una bolsa, cuyos carritos, más sencillos o más sofisticados, presentan un notable volumen que resulta un inconveniente en el momento de su almacenaje y transporte ya que se precisa de un gran espacio, repercutiendo ello en el precio del carrito cuando llega al consumidor.

Con el carrito objeto de este modelo se eliminan estos inconvenientes al comprender una estructura desmontable a base de elementos prácticamente planos de manera que pueden ser ubicados en embalajes muy reducidos, siendo las operaciones de montaje y desmontaje sumamente sencillas y que puede realizar sin problemas el propio usuario, lo cual, aparte de facilitar su transporte cuando no se usa, facilita asimismo su guarda.

Esencialmente el carrito está formado por un soporte vertical portabolsa y con asidero, y una base independiente con ruedas desmontables y con elementos de apoyo sobre el suelo.

Con el fin de facilitar la explicación

más detallada se acompaña con la presente memoria descriptiva una lámina de dibujos en los que se ha representado un caso práctico de realización, no limitativo del alcance del modelo.

5 En los dibujos:

La figura 1 indica en perspectiva el conjunto del carrito desmontado, y

la figura 2 muestra asimismo en perspectiva al carrito ya montado para su uso.

10 El carrito ilustrado está fabricado preferentemente en madera y consta de un soporte vertical -1- constituido por dos largueros laterales -2- y -3- ligeramente divergentes hacia abajo y que se unen entre sí superiormente mediante un
15 travesaño -4- que actúa de asidero. Estos dos largueros presentan superior e inferiormente sendas varillas transversales -5- y -6- en las que se acopla la bolsa -7- dotada para ello superior e inferiormente, en su cara posterior, de apéndices
20 tubulares -8- que se ensartan en dichas varillas. La bolsa presenta fuelle lateral y comprende en su boca un cordón de cierre -9- pasante por orificios -10- del borde de dicha boca.

Los largueros -2- y -3- se rematan
25 inferiormente con sendos espárragos roscados -11- y -12- y por dicho extremo se acoplan en sendos

huecos perforados -13- y -14- practicados en
respectivos tramos laterales -15- y -16- de
una base -17-, cuyos espárragos sobresalen
inferiormente de dichos tramos para recibir el
5 acoplamiento de correspondientes tuercas -18-
y -19-. Estos dos tramos se unen entre sí
posteriormente mediante una varilla-eje -20-
que en sus extremos, provistos de sendas gargantas
-21- y -22-, reciben el acoplamiento de las
10 respectivas ruedas -23- y -24- provistas de un
clip interior -25- que prende en las citadas
gargantas.

Se comprende que esta estructura puede
ser armada fácilmente y asimismo puede ser desa-
15 coplada actuando simplemente en las tuercas -18-
y -19- y en los clips -25- de las ruedas.

Se prevé que tanto la estructura del
soporte vertical -1-, como de la base -17-, así
como de la bolsa -7-, puede variar según convenga
20 a cada caso en particular, pudiendo ser distintos
asimismo los accesorios de montaje entre los
diversos elementos.

El carrito una vez montado descansa sobre
las ruedas -23- y -24- y se apoya en el suelo por
25 los extremos delanteros de los tramos -15- y -16-
para estabilizar el carrito en su posición parada.

El modelo, dentro de su esencialidad, puede ser llevado a la práctica en otras formas de realización que difieran en detalle de la indicada a título de ejemplo, a las cuales

5 alcanzará igualmente la protección que se recaba. Podrá, pues, fabricarse este carrito portabolsa en cualquier forma y tamaño, con los medios y materiales más adecuados y con los accesorios más convenientes, por quedar todo ello comprendido en

10 el espíritu de las reivindicaciones.

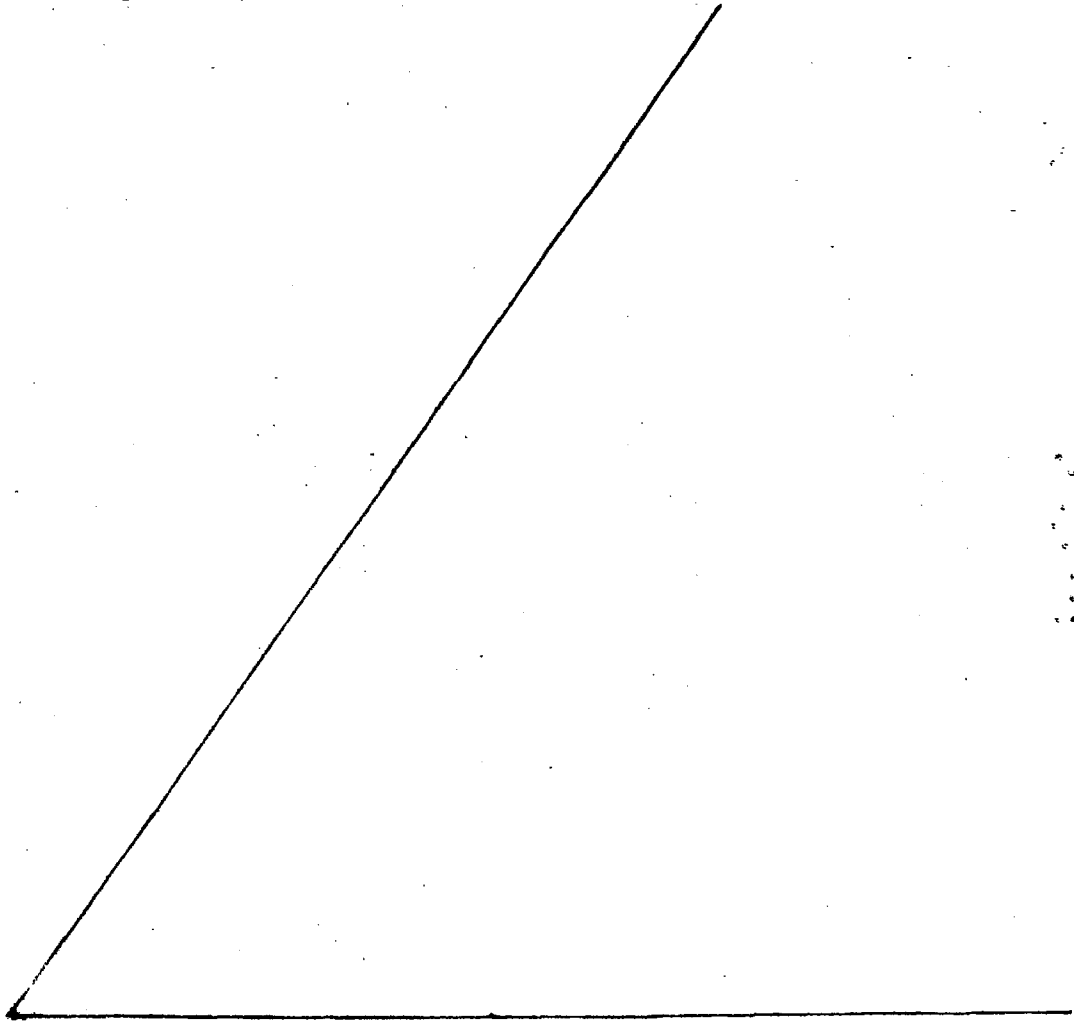

REIVINDICACIONES

Se reivindica como objeto del presente modelo de utilidad:

5 1.- Carrito portabolsa para la compra, caracterizado esencialmente porque se compone de dos conjuntos acoplables entre sí amoviblemente, de los que uno constituye un soporte vertical para la bolsa y forma asidero, y el otro constituye una base porta-ruedas y de apoyo.

10 2.- Carrito portabolsa para la compra, según la anterior reivindicación, caracterizado porque la base comprende dos tramos laterales, sobre los que se acoplan sendos largueros laterales del soporte vertical, y un eje transversal,
15 al que se acoplan amoviblemente las ruedas.

3.- CARRITO PORTABOLSA PARA LA COMPRA.

Consta la presente memoria descriptiva de seis hojas mecanografiadas y de una lámina de dibujos.

Madrid, a 1 MAR. 1984

CENTREX, S.A.

p.a.

J. J. TAIXIDÓ

J. J. Taixidó

277 837

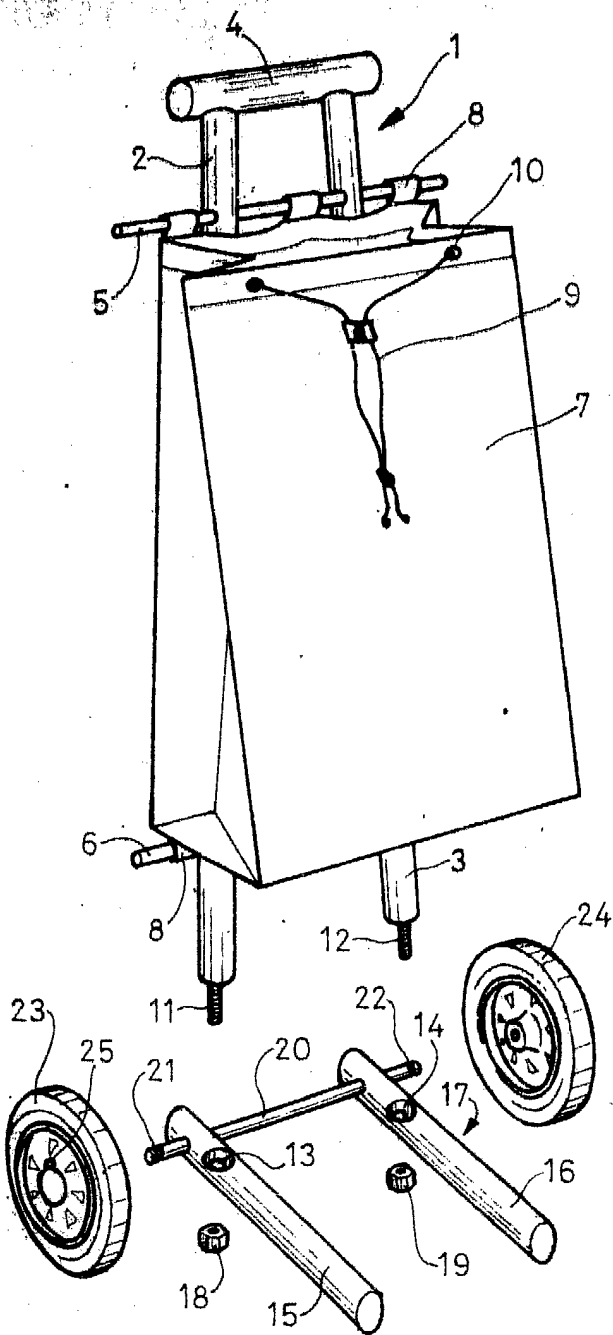

Fig. 1

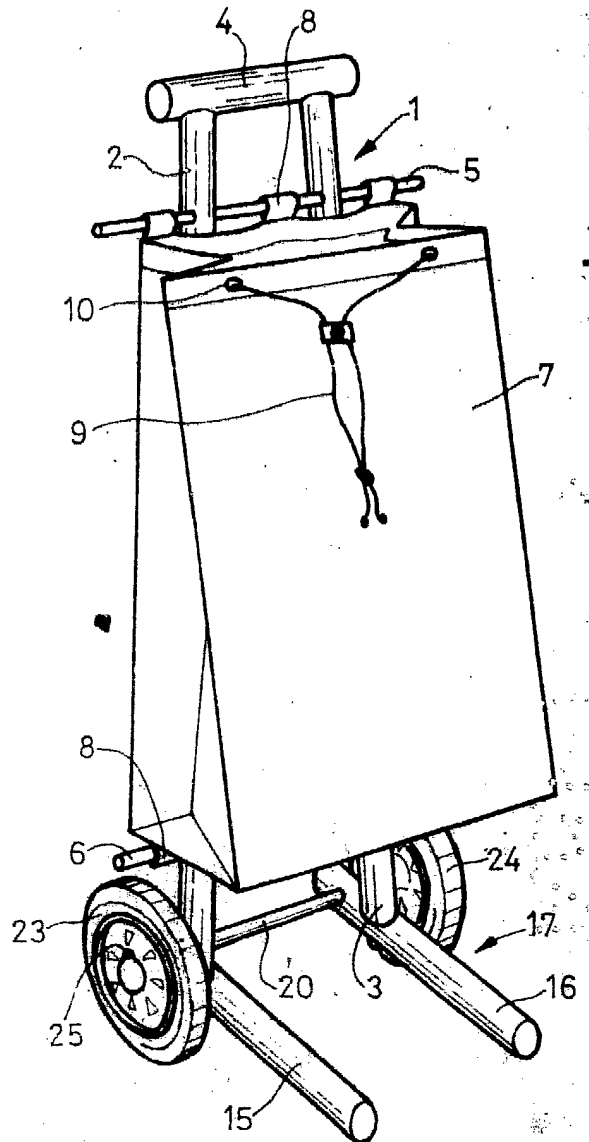

Fig. 2

Madrid, 1 MAR. 1984

J. J. AGUIAR YAGÜE
D.P.