



ESPAÑA

RS

277758

FECHA DE PRESENTACION

27 febrero 1984

MODELO DE UTILIDAD

17 FEB 1984

30 REGIONES	32 FECHA	33 PAIS
31 NUMERO		
611A/83	1 marzo 1.983	Italia

47 FECHA DE PUBLICIDAD	51 CLASIFICACION INTERNACIONAL
	B 6 7 0 3 / 0 0

64 TITULO DE LA INVENCIÓN

VALVULA DE TOMA DE LIQUIDOS DE RECIPIENTES CON REGULACION CONTINUA DEL NIVEL DE TOMA.

71 SOLICITANTE (S)

Leono Cameranesi.

DOMICILIO DEL SOLICITANTE

Via Tagliamento, 20 ANCONA- Italia.

72 INVENTOR (ES)

73 TITULAR (ES)

74 REPRESENTANTE

DON BERNARDO UNGRIA GOIBURU.

5

RESUMEN DE LA INVENCION

La válvula encuentra una aplicación típica en los grandes recipientes idóneos para contener productos líquidos y partículas que se sedimentan en el fondo. Dicha válvula hace posible variar con continuidad el nivel de toma del líquido en función de la altura de la capa de sedimento, impidiendo así, temporáneamente, la salida del sedimento.

Lo anteriormente dicho se verifica en virtud de la sobreposición de dos luces de paso, una derecha y una elicoidal, realizadas en sentido longitudinal respectivamente en dos fundas cilíndricas dispuestas verticalmente una dentro de la otra, y de las cuales la interior puede girar alrededor de su eje longitudinal mediante un mando situado fuera del depósito. Mediante el accionamiento del mencionado mando de regulación del nivel se obtiene además la posibilidad de un vaciado total del depósito (sedimentos incluidos).

MEMORIA DESCRIPTIVA

5 La válvula en cuestión encuentra una aplicación típica en los depósitos destinados a contener productos líquidos que posean partículas en suspensión depositadas en el fondo (por ejemplo posos del vino) y de los que se quiera temporáneamente impedir la salida.

10 Por lo tanto, el operador tiene la posibilidad de hacer fluir solamente el líquido limpio pudiendo bajar o subir a voluntad el punto de toma en el interior del recipiente exactamente en función de la altura de la capa de sedimento; altura que puede variar según sea el tipo de líquido, de la calidad y/o de la temperatura del mismo.

15 Existe actualmente un solo sistema que permite la toma a distintos niveles en el interior del depósito del líquido limpio. Está constituido por un tubo en forma de L alojado en la pared vertical en el interior del depósito. Con un mando apropiado, desde el exterior, se produce su rotación en torno  
20 al eje transversal. Esto provoca la rotación, y por lo tanto la elevación o la bajada del punto de toma, ubicado en su extremidad, del tronco vertical. Con este sistema no se garantiza la evacuación total del  
25 líquido contenido en el depósito por lo que en la normal aplicación se hace necesario añadir una válvula de descarga total situada en el punto más bajo del depósito. El sistema además, no ofrece la posibilidad de una regulación milimétrica ya que el blo-

queo de la rotación viene efectuado por un cric que se empuja en los dientes realizados en un arco de arco situado fuera del depósito por lo que la regulación se produce a saltos y no de manera gradual. La  
5 válvula objeto de la presente invención, permite en cambio, ya sea una regulación milimétrica de la altura de agarre, ya sea sin necesidad de otros añadidos, un vaciado total.

Dichos objetivos se han alcanzado con la  
10 invención en cuestión, la cual comprende una funda exterior tubular y una funda interior tubular, recíprocamente juntas de manera coaxial, adyacentes una a la otra.

En una parte de la superficie lateral, de  
15 longitud considerable, de la funda exterior, está prevista una primera abertura pasante que con una realización especial, se desarrolla elicoidalmente. En una parte de la superficie lateral de la funda interior, parte igual como longitud y dispuesta en correspondencia con la parte en la que se desarrolla la  
20 primera abertura, está prevista una segunda abertura pasante que, con una realización especial, se desarrolla de forma rectilínea vertical. La funda interior puede ser girada completamente en sentido coaxial respecto a la funda exterior. Las mencionadas aberturas poseen de todas maneras inclinaciones diversas.  
25 una de la otra pudiendo así intersecarse recíprocamente en cada posición angular de la funda interior respecto a la funda exterior, definiendo así una

abertura común de longitud reducida para la toma del líquido.

La válvula de toma del líquido se aplica al depósito de manera que dichas fundas estén colocadas en el interior y verticalmente.

Girando desde el interior una funda respecto a la otra varía con continuidad la posición de la abertura común de toma entre un nivel máximo y un nivel mínimo. Este nivel mínimo corresponde al punto más bajo del recipiente consintiendo así un vaciado total.

La invención se apreciará mayormente en la descripción hecha aquí a continuación de una variante de realización preferida, hecha a título de ejemplo pero no limitativa y con la ayuda de los dibujos adjuntos en los que:

- la figura 1 muestra una perspectiva de la invención con sus partes desmontadas.

- la figura 2 muestra la válvula de la figura 1 en sección longitudinal y aplicada a un depósito.

La válvula ilustrada en las figuras comprende: una funda exterior 1 hecha con un tubo que posee en un extremo una rosca 2 para la fijación al cuerpo 3; dicha funda posee una abertura 4 pasante, longitudinal, con movimiento elíptico que lo atraviesa en toda su longitud con excepción de la parte rosca 2 y de algunas traviesas 5 (de número variable según sean las dimensiones de la pieza) que eviten

la apertura. Está además prevista una funda interior 6 hecha con un tubo, que posee una abertura 7 pasante, longitudinal, rectilínea, que lo atraviesa con una longitud igual a la longitud de la proyección de la  
5      abertura 4. La funda interior posee además en su extremo inferior algunas luces de paso 8 que permiten el flujo del líquido en el cuerpo 3 de la válvula. A lo largo de la abertura 7 no están previstas traviesas como 5 ya que la tendencia del tubo 6 a abrirse junto con la terminación especular de las superficies garantiza un ajuste entre las dos fundas 1 y 6 en el paso de los sólidos de los que se quiere evitar la salida. Está además previsto un platillo 9 soldado a los apéndices 10 de las luces 8 el cual  
10      comprende: un alojamiento 11, un anillo 12 de ajuste del líquido, un perno de rosca 13 que está fijado por medio de una tuerca 14 y de una arandela 15 a un  
15      platillo 16 para el mando giratorio de la funda 6. El platillo 9 y el platillo 16 son solidarios en su  
20      rotación gracias a un perno 17 que se inserta en el orificio 18. El platillo 16 cumple además la función de bloqueo en caso de eventuales movimientos a lo largo del eje vertical de la funda 6 siendo más ancho que el orificio 19 hecho en el cuerpo de la válvula 3.  
25      Idéntica función cumple el platillo 9. Está además previsto un cuerpo de válvula 3 en el que se acopla la funda 1 mediante su rosca 2 en la rosca 20. Dicho cuerpo 3 será fijado al depósito 21 (fig. 2) mediante la brida 22. Dicho cuerpo posee un tubito 23 para la salida del líquido y/o de los sólidos del de-

pósito 21. Está además prevista una válvula de retención 24 que abriéndose o cerrándose completamente consiente el paso del líquido.

5 La parte inferior de la funda 6 está colocada en el interior del cuerpo 3 y su extremo inferior pasa a través del orificio 19.

10 La estanqueidad del líquido está asegurada por el anillo 12. El platillo 16 está fijado al extremo inferior de la funda 6 y sirve no sólo para evitar desplazamientos axiales sino también para accionar la rotación de la funda 6; para ello está provisto de una palanca de accionamiento 31.

15 La válvula está aplicada en la superficie inferior de un gran recipiente 21. Girando la funda 6 respecto a la funda 1 varía con continuidad el nivel de la abertura común de toma que se verifica en el punto donde las aberturas 4 y 7 se intersecan.

20 Esta abertura puede por lo tanto pasar de un nivel máximo, situada en la parte más alta de las fundas, a un nivel mínimo, situada a la altura del fondo del recipiente.

Se sobreentiende que la susodicha descripción ha sido hecha a título de ejemplo pero no de limitación.

25 En resumen, el Modelo de Utilidad que se solicita deberá recaer sobre las siguientes:

REIVINDICACIONES

1) Válvula de toma de líquidos de recipientes con regulación continua del nivel de toma, caracterizada por el hecho que comprende:

5           - una funda exterior tubular (1) provista de una primera abertura pasante (4) que se desarrolla en una parte lateral de la funda (1) de longitud considerable;

10           - una funda interior tubular (6) acoplada coaxialmente y adyacente en el interior de la funda exterior (1) y provisto de una segunda abertura pasante (7) que se desarrolla en una parte de superficie lateral de la funda (6) igual como longitud y en correspondencia con la parte en la que se desarrolla la primera abertura (4);

15           - pudiendo dicha funda interior ser girada desde el exterior en sentido coaxial respecto a la funda exterior (1);

20           - teniendo dichas aberturas (4) y (7) inclinaciones distintas una respecto a la otra para así intersecarse recíprocamente, en cada posición angular de la funda interior (6) respecto a la funda exterior (1), definiendo de esta manera una abertura común de longitud reducida para la toma del líquido;

25           - estando dichas fundas aplicadas en el interior del recipiente en posición vertical.

2) Válvula según la reivindicación 1, caracterizada por el hecho que la abertura (4) de la funda exterior (1) se desarrolla con un movimiento helicoidal que comprende toda la longitud axial de

la funda (1), y la susodicha funda exterior (1) está fijada solidariamente en su extremidad inferior a un cuerpo de la válvula, siendo dicho cuerpo (3) hueco y provisto de un tubito (23) de descarga.

5                   3) Válvula según la reivindicación 2, caracterizada por el hecho que la abertura (7) de la funda interior (6) se desarrolla con un movimiento rectilíneo y la porción inferior de la funda interior (6) está acoplada con estanqueidad en el interior del cuerpo de la válvula (3) y está unida en  
10                   la parte inferior a un platillo (16) que gira mediante una palanca (31).

                  4) Válvula de toma de líquidos de recipientes con regulación continua del nivel de toma,  
15                   según las reivindicaciones precedentes y según todo lo descrito e ilustrado, para los objetivos especificados.

                  5) Se reivindica por último como objeto sobre el  
20                   que ha de recaer el Modelo de Utilidad que se solicita:  
VALVULA DE TOMA DE LIQUIDOS DE RECIPIENTES CON REGULACION  
CONTINUA DEL NIVEL DE TOMA.

9

Todo conforme queda descrito y reivindicado en la presente memoria descriptiva que consta de nueve páginas mecanografiadas y dibujos adjuntos.

Madrid, 27 febrero 1.984

BERNARDO UNGRIA

P.P.

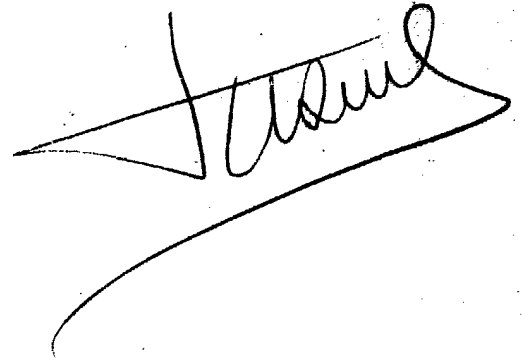
A handwritten signature in black ink, appearing to read 'Bernardo Ungria', is written over a large, stylized, hand-drawn signature line that forms a wide, sweeping curve.

5

10

15

20

25

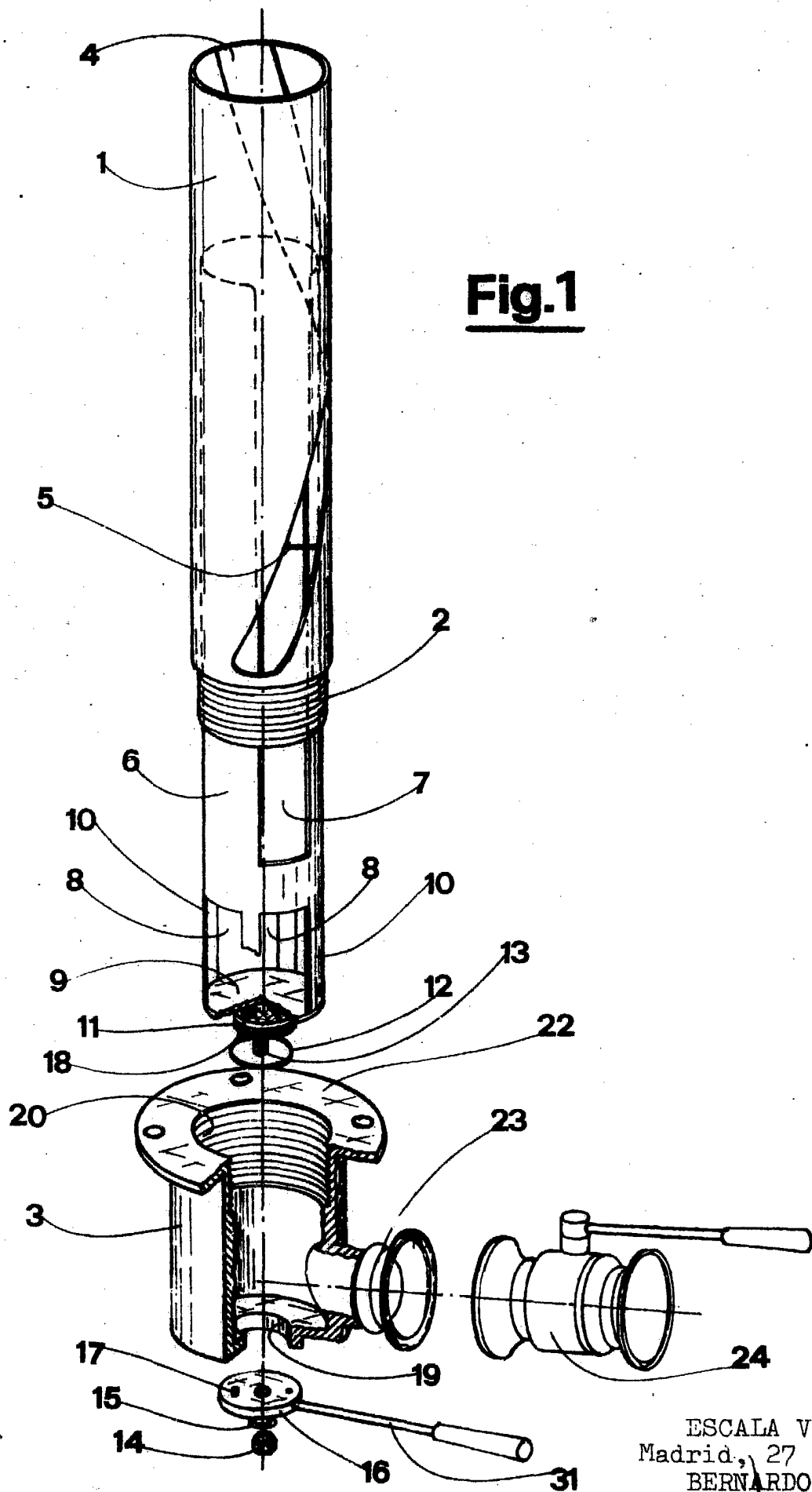

**Fig.1**

ESCALA VARIABLE  
Madrid, 27 febrero 1.98  
BERNARDO UNGRIA  
P.P.

**Fig.2**

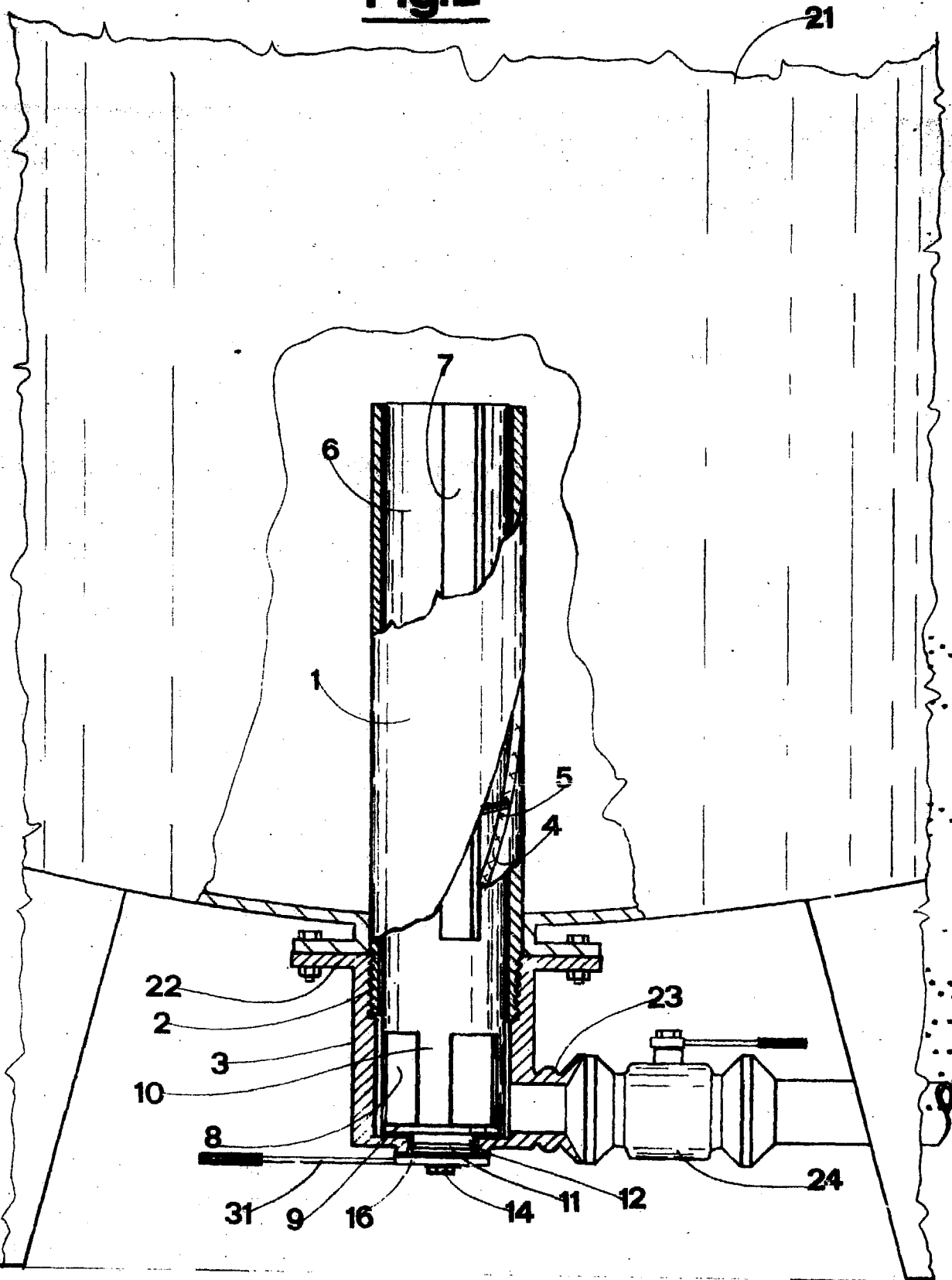

ESCALA VARIABLE  
Madrid, 27 febrero 1.984  
BERNARDO UNGRIA