

REGISTRO DE LA PROPIEDAD INDUSTRIAL

| | | |
|----------------------|---|------|
| 10 ES 11 21 22 | NUMERO 277632 | 10 Y |
| | FECHA DE PRESENTACION 20-2-84 | |



ESPAÑA

MODELO DE UTILIDAD

| | | |
|------------------------------|----------|---------|
| 30 PRIORIDADES: 31 NUMERO | 32 FECHA | 33 PAIS |
|------------------------------|----------|---------|

| | |
|------------------------|--|
| 47 FECHA DE PUBLICIDAD | 51 CLASIFICACION INTERNACIONAL F23 Q 716 |
|------------------------|--|

64 TITULO DE LA INVENCIÓN

ENCENDEDOR ELECTRICO DE IGNICION

71 SOLICITANTE (S)

Don Miguel Angel Doncel López y Don Jesús Ruiz de Temiño de la Peña

DOMICILIO DEL SOLICITANTE

Soldado José M^a Rey 15 - MADRID 19 -

72 INVENTOR (ES)

73 TITULAR (ES)

74 REPRESENTANTE

E. GONZALEZ VACAS. -

MEMORIA DESCRIPTIVA. -

5.- Esta memoria tiene por objeto describir las características y peculiaridades de un nuevo encendedor eléctrico, que funciona bajo el principio de la ignición y que resulta muy adecuado, entre otras posibles aplicaciones, para el encendido de barbacoas, chimeneas de carbón, etc.

10.- En líneas generales, el encendedor propuesto, está constituido por una empuñadura aislante, a la que se sujeta una varilla metálica hueca, dispuesta en forma de "U" alargada, cuyos extremos están fijados en la citada empuñadura.

15.- Dicha varilla hueca, aloja en su interior, precisa y ventajosamente en su extremo final, ocupando por ejemplo, menos de la mitad de su longitud, una resistencia convencional, que es alimentada eléctricamente a través de hilos conductores que enlazan sus extremos con el interior del mango, desde donde sale al exterior un cable conductor de dos hilos, de tipo comercial, que concluirá en una clavija o enchufe macho, igualmente normal.

20.- Con ello, cuando se enchufa el encendedor a la corriente eléctrica, se origina que la resistencia se caliente, pero como la misma ocupa solo la parte final de la varilla hueca, ésta parte es solo la que a su vez se pone incandescente, lo que presenta la doble ventaja de concentrar el calor en la parte extrema que se introduce entre el material a encender, y no transmitir excesiva temperatura al mango, que no lo precisa y que no debe calentarse demasia-

25.- do.

Una vez que el extremo del encendedor está incandescente, como se encuentra situado entre el material combustible sólido, al que incluso ha calentado por el contacto existente entre embos, basta una leve corriente de aire, producida por ejemplo mediante soplado, para que el carbón se encienda.

5. -

Con ello se logra el efecto deseado de encendido del combustible, de forma rápida, limpia y cómoda, sin tener que aportar combustibles adicionales de fácil ignición, que podrían producir gases de combustión molestos y, por supuesto, a un costo muy reducido, puesto que el calentamiento del encendedor requiere unos pocos minutos.

10. -

Una vez se haya comprendido con mayor claridad, el conjunto del Modelo, otros detalles y características del mismo, se irán poniendo de manifiesto en el transcurso de la descripción que se da a continuación.

15. -

Una idea más amplia de la invención, la proporciona la descripción siguiente, en la que se hace referencia a la lámina de dibujos ilustrativos que a esta memoria se acompaña, en la que de manera un tanto esquemática y exclusivamente por vía de ejemplo, se representan los detalles preferidos por el invento, según un caso de posible realización práctica.

20. -

En estos dibujos se usan marcas de referencia semejantes, para indicar piezas, conjuntos o partes, que se corresponden en las distintas vistas presentadas, cuyas piezas, detalle y organización se definen de una manera específica en el transcurso de la -

25. -

memoria, y después se concretan en las notas reivindicatorias finales.

En dichos dibujos:

La figura 1ª muestra una planta del encendedor.

5. -

La figura 2ª representará un alzado lateral del mismo.

La figura 3ª contiene una vista de la varilla hueca que aloja parcialmente, hacia su extremo, la resistencia.

La figura 4ª es una sección transversal de la varilla hueca.

10. -

La figura 5ª finalmente, ilustra una sección longitudinal de la varilla hueca, en la que se aprecia la colocación de la resistencia en su extremo y de los cables conductores en su parte anterior.

15. -

Según se aprecia, la realización propuesta, está constituida por un mango -1-, formado por dos partes superpuestas unidas mediante los tornillos -2-, al cual se conecta un cable conductor eléctrico -3-, que enlaza eléctricamente con los conductores -4- instalados en el interior de la varilla hueca -5-, y cuyos conductores están empalmados en los extremos de la resistencia eléctrica -6- que, al igual que los propios conductores -4-, están aislados mediante el material de relleno -7-.

20. -

Con ello, al conectar el aparato a la red, se produce el lógico calentamiento de la resistencia eléctrica -6- y en consecuencia la ignición de la parte de la varilla -6- que la recibe, pero no

25. -

de toda la longitud de la misma, lo cual permite el encendido del --

carbón en contacto con la parte candente, que previamente ya se habrá dispuesto entre el combustible sólido a encender.

5. - Se comprenderá fácilmente, después de observar los dibujos y la descripción precedente, que la actual concepción proporciona una construcción sencilla y efectiva, susceptible de poder ser llevada a la práctica con gran facilidad, asegurando la obtención de una manufactura relativamente barata.

10. - Se reitera, que en el objeto que constituye el actual Modelo, serán susceptibles de introducirse todas aquellas modificaciones de detalle que las circunstancias y la práctica pudieran aconsejar, siempre y cuando que con las variantes que se introduzcan, no se cambie, altere o modifique, la esencialidad del invento descrito.

NOTA

15. - Se declara como de propiedad y novedad para todo el territorio español, el contenido de las siguientes:

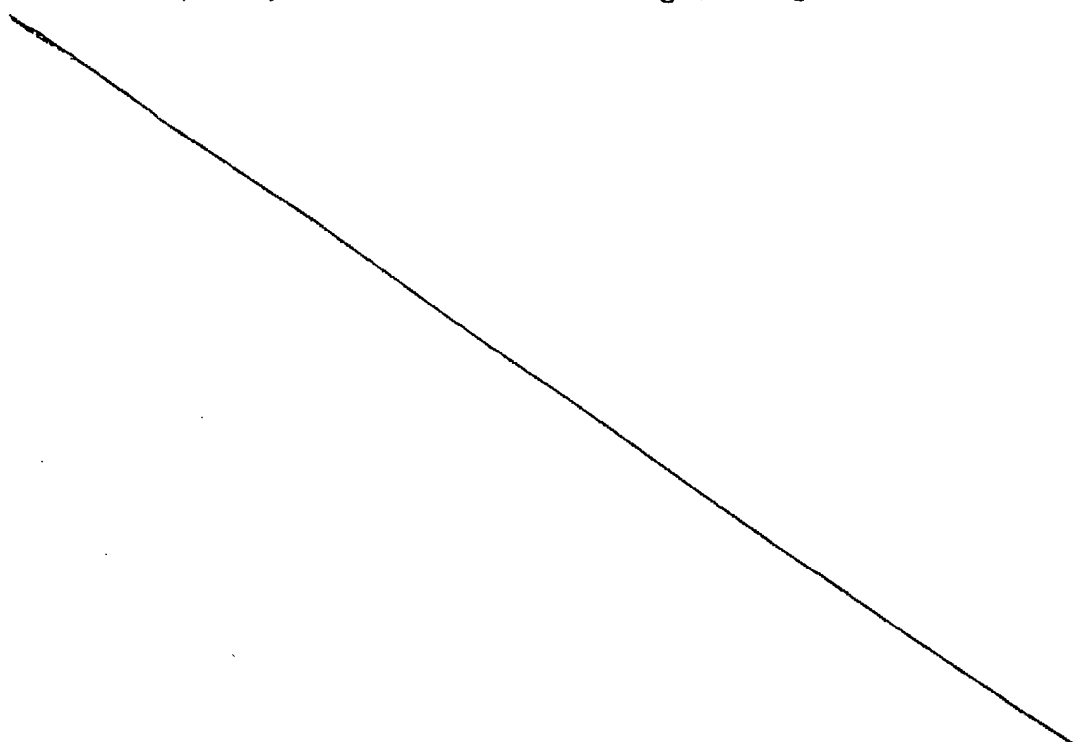

REIVINDICACIONES

5. - 1ª. - Encendedor eléctrico de ignición, que esencialmente se caracteriza por comprender un mango aislante formado por dos partes superpuestas fijadas mediante tornillos, que por un extremo recibe un cable conductor eléctrico de dos hilos enchufable a la red, que se prolongan por el interior de las dos ramas de una varilla hueca dispuesta en forma de "U" alargada, de extremos alojados en el mango, hasta enlazar respectivamente con los extremos de una resistencia eléctrica alojada en la citada varilla y que al igual que las prolongaciones de los cables, está aislada mediante un material de relleno dieléctrico.

10. - 2ª. - Encendedor eléctrico de ignición, según apartados anteriores, que esencialmente se caracteriza porque la resistencia eléctrica ocupa solo parte de la longitud de las ramas de la varilla hueca, concretamente la zona extrema más separada del mango, con el doble propósito de evitar el calentamiento del mango y de concentrar el calor producido en la parte extrema, que se introduce entre el combustible sólido a encender, facultativamente carbón, para que con la incandescencia de la varilla, se produzca la ignición del combustible, eventualmente favorecida mediante un ligero soplo.

15. - 3ª. - ENCENDEDOR ELECTRICO DE IGNICION.

20. -

Todo ello conforme se describe y reivindica en la presente memoria que consta de SIETE hojas, escritas a máquina por una sola de sus caras y dibujos que la ilustran.

Madrid, 20 Febrero 1.984

E. GONZALEZ YACAS

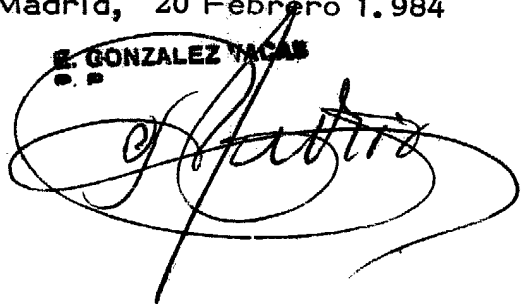
A large, stylized handwritten signature in black ink, written over the typed name 'E. GONZALEZ YACAS'. The signature is highly cursive and loops around the typed text.

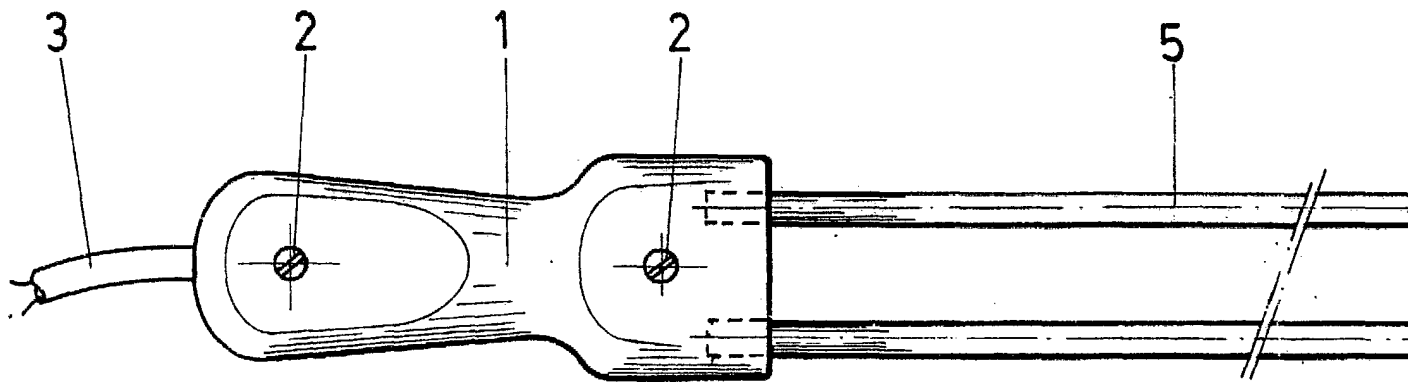

FIG. 1

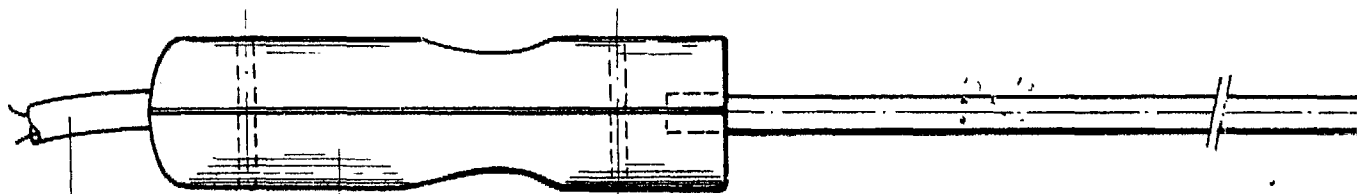
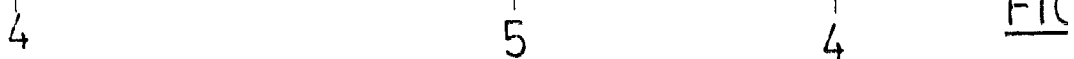
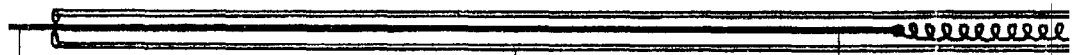

FIG. 2



FIG

277632

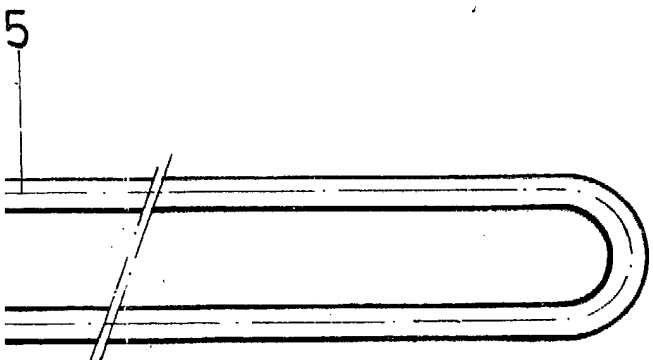

FIG. 1

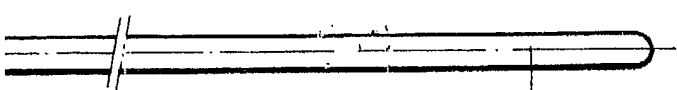

FIG. 2

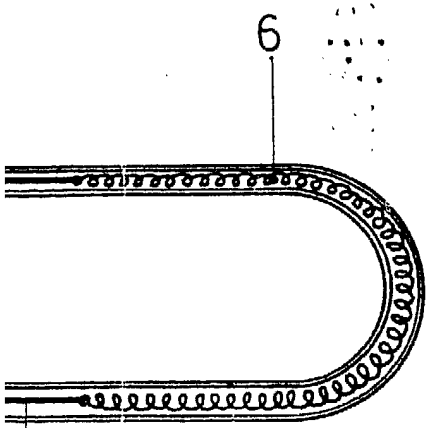

FIG. 5

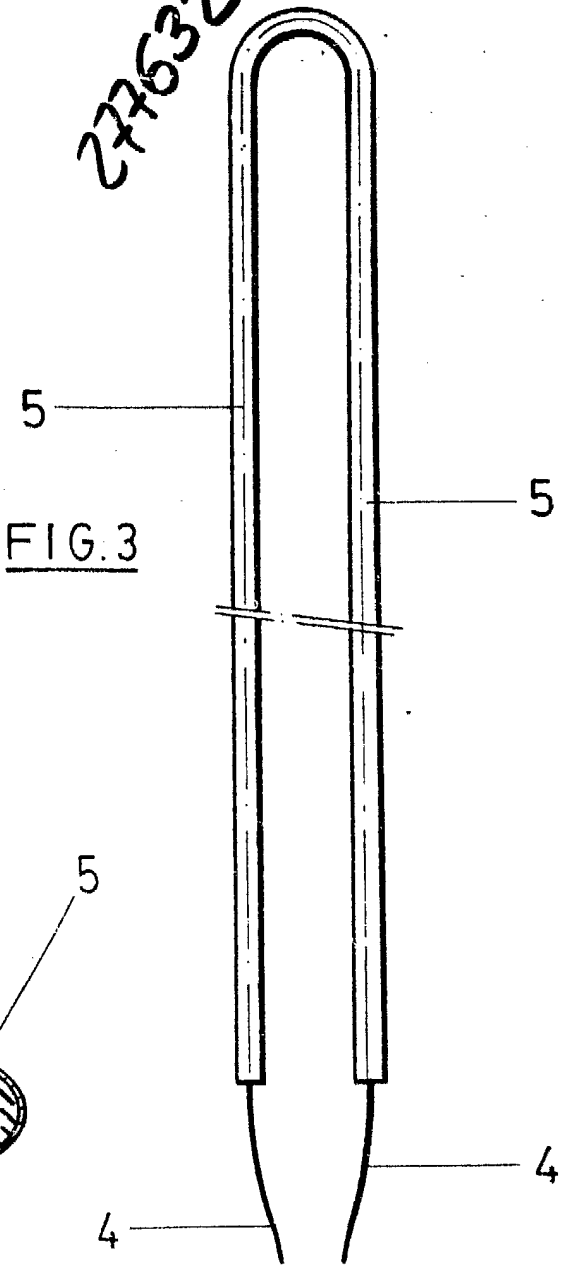

FIG. 3

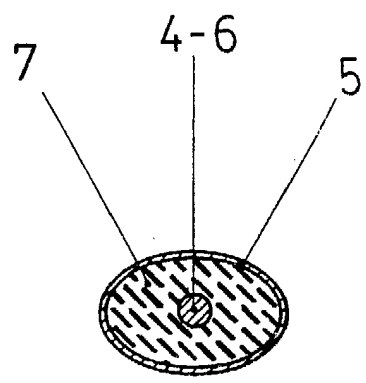

FIG. 4

MADRID 20 Febrero de T. 984
E. GONZALEZ VIZAS