

10 ES 11 21 22

NUMERO
277607
FECHA DE PRESENTACION
17 febrero 1.984



ESPAÑA

MODELO DE UTILIDAD

16 JUL. 1984

30. PRIORIDADES 31. NUMERO 32. FECHA 33. PAIS		
8304698	19.2.1983	Gran Bretaña
8309697	9.4.1985	Gran Bretaña
47. FECHA DE PUBLICIDAD		51. CLASIFICACION INTERNACIONAL B 6 5 0 8 5 / 0 0
64. TITULO DE LA INVENCIÓN UN DISPOSITIVO SUMINISTRADOR DE ADHESIVA.		
71. SOLICITANTE (S) LINGNER + FISCHER GmbH.		
DOMICILIO DEL SOLICITANTE Postfach 1440, D-7580 BUHL (BADEN) REPUBLICA FEDERAL ALEMANA.		
72. INVENTOR (ES)		
73. TITULAR (ES)		
74. REPRESENTANTE DON BERNARDO UNGRIA GOIBURU.		

EXTRACTO

Un dispositivo suministrador de adhesivo, 1, compren-
de un envase 2 y un tapón o casquete asociado 3, teniendo el
envase 2 y el tapón 3 una combinación complementaria de resal-
5 to 8 y de esconce 7 que ajusta a presión para mantener sujeto
el tapón 3 sobre el envase 2, siendo el tapón 3 o el envase
2 deformables elásticamente bajo presión manual para desajus-
tar la combinación, con lo cual se permite que el tapón 3 se
desprenda del envase 2. Cuando se empuja el tapón 3 sobre
10 el envase 2 unas ranuras 9 de localización existentes sobre
el envase 2, cada una de ellas asociada a un solo esconce 7,
actúan en el sentido de guiar cada resalto 8 dentro de su co-
rrespondiente esconce 7. El envase tiene una boquilla 4 dota-
da de una punta 5 frangible cerrada herméticamente; en una
15 forma de realización del suministrador, la punta frangible 5
puede soltarse de golpe adecuadamente mediante inserción de
dicha punta 5 en un esconce (no representado) situado dentro
del tapón 3 y retorciendo a continuación el tapón 3 con respec-
to al envase 2. La invención proporciona un útil dispositivo
20 suministrador 1 de adhesivo, resistente al intento de apertura
por parte de los niños.

Esta invención se refiere a un dispositivo suminis-
trador de adhesivo y en particular a un dispositivo administra-
25 dor diseñado para resistir a su apertura por parte de los ni-
ños.

Ciertos adhesivos en particular los adhesivos de cian-
oacrilato son materias potencialmente peligrosas y es sin du-
da deseable mantenerlos dentro de envases suministradores con-
30 feccionados de modo que resulte difícil o imposible que los

abran.

Se ha diseñado un suministrador de esta clase que utiliza un ajuste a presión entre un envase y su tapón.

De acuerdo con la presente invención, se aporta aquí un dispositivo aplicador de adhesivo que comprende un envase o recipiente y un tapón o casquete asociado, presentando el envase y el tapón una combinación complementaria de resalto y esconce que ajusta a presión para mantener sujeto el tapón sobre el envase, siendo el tapón o el envase elásticamente deformables bajo presión manual para desajustar la combinación y permitiendo así desprender el tapón del envase.

De preferencia, el tapón tiene dos paredes paralelas unidas entre sí por dos paredes más cortas y se realiza el desajuste de la combinación comprimiendo manualmente las dos paredes más cortas, la una en dirección a la otra.

El tapón puede presentar un resalto o prominencia situado aproximadamente a mitad de camino a lo largo de una de las paredes paralelas, que ajusta con un esconce correspondiente existente en el envase.

De preferencia, cada pared paralela presenta un resalto que ajusta en un correspondiente esconce existente en el envase.

Los resaltos están de preferencia formados sobre la cara interior del tapón y ajustan con esconces constituidos en la cara exterior del envase.

El tapón y el envase pueden tener formas similares en sección transversal, de modo que el envase cerrado presente un aspecto exterior continuado.

En una forma preferente de la presente invención, el envase está dotado de una ranura de localización correspondien-

te a cada esconce, quedando separada cada ranura localizadora del correspondiente esconce por una pared, de manera que al empujarse el tapón sobre el envase, se guía un resalto dentro de una ranura correspondiente, pasando el mismo por encima de la pared y siendo así guiado dentro del correspondiente esconce.

Una ranura localizadora particularmente adecuada estará constituida en disminución, ahusándose hacia la pared que separa la ranura del esconce.

En otro aspecto de la presente invención, el envase está provisto de una abertura de salida en forma de boquilla dotada de una punta frangible aplicada herméticamente.

Ventajosamente, el tapón puede estar dotado de un medio para soltar de golpe la punta frangible respecto a la boquilla.

Un medio preferente para soltar de golpe la punta frangible es aquel en que el tapon esta provisto de por lo menos un esconce en su interior dentro del cual puede insertarse la punta y al efectuarse una rotación relativa entre tapón y envase, se apoya la punta contra los lados opuestos del esconce y se suelta de golpe bajo la acción de la fuerza de cizalla resultante.

De preferencia, el dispositivo suministrador estará hecho en material plástico que no reaccione con el adhesivo.

Describiremos ahora dos formas de realización de la invención a modo de ejemplo con referencia a los planos que se acompañan, en los cuales:

La figura 1 es una vista en corte vertical de un dispositivo suministrador de adhesivo en la que se muestra el tapón en posición sobre el envase;

la figura 2 es un alzado frontal del envase representado en la figura 1;

la figura 3 es un alzado lateral parcialmente en sección del envase de la figura 2;

5 la figura 4 es una vista en planta del dispositivo suministrador de la figura 1;

la figura 5 es una vista en corte vertical de una construcción alternativa de dispositivo suministrador de adhesivo; y

10 la figura 6 es una vista en planta del dispositivo suministrador de la figura 5.

Con referencia a las figuras 1, 4 y 6 de los planos diremos que un dispositivo suministrador de adhesivo 1, comprende un envase o recipiente 2 para el adhesivo de forma oval en general en corte transversal, para un adhesivo de cianoacrilato y un tapón o casquete 3 de forma similar en su sección transversal, como se ha representado con mas claridad en las figuras 2 y 3; el envase 2 tiene una boquilla 4 herméticamente cerrada que termina en una punta 5, la cual es desprendible si se taladra o corta en una porción de pared 6 de espesor reducido.

25 Existe un esconce o hueco formado a cada lado del cuerpo del envase 2 precisamente por debajo de la boquilla 4 y cada esconce 7 puede recibir un resalto 8 formado sobre la pared interior del tapón 3. El extremo inferior de la boquilla 4 entra en una ranura 9 en disminución hacia abajo que termina en una pared 10 que separa la ranura 9 del esconce 7; el fondo inferior del esconce 7 está limitado por un reborde 11 que circunda el envase 2 y proporciona un soporte de tope para el tapón 3 como se ha representado en la figura 1.

El extremo superior del tapón 3 está formado con una proyección cónica hueca 12 que ajusta sobre la boquilla 4 y cierra herméticamente el orificio de salida de la misma cuando el tapón 3 descansa sobre el reborde 11.

5 Las paredes del tapón 3 son elásticas, de manera que cuando se empuja sobre el tapón 3 aplicándolo en el envase 2, los resaltes 8 son guiados dentro de las ranuras 9, sobrepasan las paredes 10 y ajustan de golpe en posición dentro de los
10 esconces 7; para ayudar a esta acción, los resaltes 8 son achaflanados para proporcionar superficies de leva 13 que se apoyan contra las paredes 10 durante el movimiento.

Según se ha representado en las figuras 4 y 6, el tapón 3 tiene dos paredes paralelas 14 comunicadas por dos paredes 15 de extremo curvas, más cortas. El grueso de cada pared lateral 14 es tal que iguala al grado en el cual se extiende el reborde 11 más allá de la cara de la pared 10, de modo que
15 provee al dispositivo suministrador 1 de un exterior ligo. Cuando se sitúa el tapón 3 sobre el envase 2, esta dimensión de grosor es inferior a la anchura del reborde 11 en la zona de
20 las paredes de extremo curvas y más cortas 15, como puede verse si se comparan las figuras 2, 3 y 4.

Así pues, para sacar el tapón 3 del envase 2, se comprimen ligeramente las paredes de extremo 15 la una hacia la otra entre el índice y el pulgar y el grado de movimiento hacia dentro de las paredes 15 a lo largo del reborde 11 es suficiente para obligar a las paredes laterales 14 a desplazarse hacia fuera y liberar los resaltes 8 de los esconces 7. Podrá entonces desprenderse el tapón 3 del envase 2.
25

La referida operación resulta de muy difícil realización para los niños, pero no presenta, en cambio, ningún gran
30

problema para los adultos.

Con referencia a las figuras 5 y 6, diremos que la boquilla hermética 4 termina en una punta 5 de corte transversal elíptico, siendo el eje menor de la elipse más corto que el diámetro interno de la proyección cónica 12, para proporcionar un espacio 20 entre la proyección 12 y la punta 5.

El tapón 3 está constituido con cuatro porciones 21 de tabique que comunican la proyección 12 con las paredes de extremo 15, de modo que proporcionan un par de esconces incluidos 22 entre la proyección 12 y las paredes 15; mediante esta construcción, se puede separar el tapón 3 del envase 2 invertido y situado sobre la boquilla 4 de manera que la cinta 5 quede situada dentro de un esconce 22. A continuación, dando al tapón 3 un movimiento de torsión, la punta 5 se apoyará sobre las porciones 21 de tabique y la fuerza de cizalla resultante hará que la punta 5 salte de golpe de la boquilla 4, quedando el dispositivo suministrador listo para su uso.

Se apreciará, naturalmente, que si se desea, pueden disponerse más resaltos y esconces o que los resaltos pueden estar situados sobre el envase y los esconces en el tapón, sin por ello apartarse del ámbito de la invención.

En resumen, el Modelo de Utilidad que se solicita deberá recaer sobre las siguientes

REIVINDICACIONES

1. Un dispositivo suministrador de adhesivo que comprende un envase y un tapón asociado, teniendo el envase y el tapón una combinación complementaria de resaltos y esconces que ajustan a presión para sujetar el tapón unido sobre el envase, siendo el tapón o el envase elásticamente deformable bajo presión manual para desajustar la combinación, con lo cual

se permite la separación del tapón respecto al envase.

2. Un dispositivo suministrador de adhesivo según la reivindicación 1, en el que el tapón posee dos paredes paralelas unidas por dos paredes más cortas y en el que se logra el desajuste de la combinación comprimiendo manualmente las dos paredes más cortas la una hacia la otra.

3. Un dispositivo suministrador de adhesivo según la reivindicación 2, en el que el tapón puede tener un resalto situado aproximadamente a mitad de camino a lo largo de una de las paredes paralelas, que ajusta con un esconce correspondiente situado en el envase.

4. Un dispositivo suministrador de adhesivo según la reivindicación 3, en el que cada pared paralela tiene un resalto que ajusta en un correspondiente esconce existente en el envase.

5. Un dispositivo suministrador de adhesivo según cualquiera de las reivindicaciones 1 a 4, en el que los resaltes están constituidos sobre la cara interna del tapón, ajustando con esconces formados en la cara exterior del envase.

6. Un dispositivo suministrador de adhesivo según cualquiera de las reivindicaciones 1 a 5 en el que el envase está provisto de una ranura localizadora correspondiente a cada esconce, estando separada cada una de las ranuras localizadoras del correspondiente esconce por una pared, de modo que empujando el tapón sobre el recipiente, se guía un resalto dentro de la correspondiente ranura, pasa sobre la pared y es guiado así al interior del correspondiente esconce.

7. Un dispositivo suministrador de adhesivo según la reivindicación 6, en el que la ranura está constituida en disminución ahusándose hacia la pared que separa la ranura del

esconce.

5 8. Un dispositivo suministrador de adhesivo según cualquiera de las reivindicaciones 1 a 7, en el que el envase está provisto de un orificio de salida de la boquilla que tiene una punta herméticamente acoplada, que es frangible.

9. Un dispositivo suministrador de adhesivo según cualquiera de las reivindicaciones 1 a 8, en el que el tapón está provisto de un medio para hacer saltar de golpe la punta frangible de la boquilla.

10 10. Un dispositivo suministrador de adhesivo según la reivindicación 9, en el que el tapón está dotado de por lo menos un esconce incluido en el que se inserta la punta y al efectuarse una rotación relativa entre el tapón y el envase, la punta se apoya contra los lados opuestos del esconce y se suelta de golpe bajo la acción de la fuerza de cizalla resultante.

11. Se reivindica por último como objeto sobre el que ha de recaer el Modelo de Utilidad que se solicita: UN DISPOSITIVO SUMINISTRADOR DE ADHESIVA.

20 Todo conforme queda descrito y reivindicado en la presente memoria descriptiva que consta de nueve páginas mecanografiadas y dibujos adjuntos.

Madrid, 17 febrero 1984

BERNARDO UNGRIA

P.D.

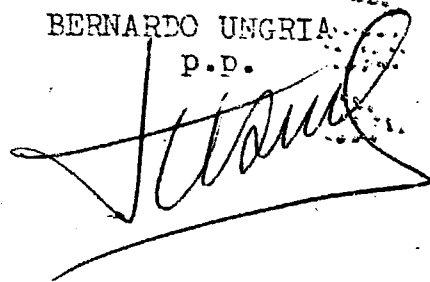

25

30

1/2

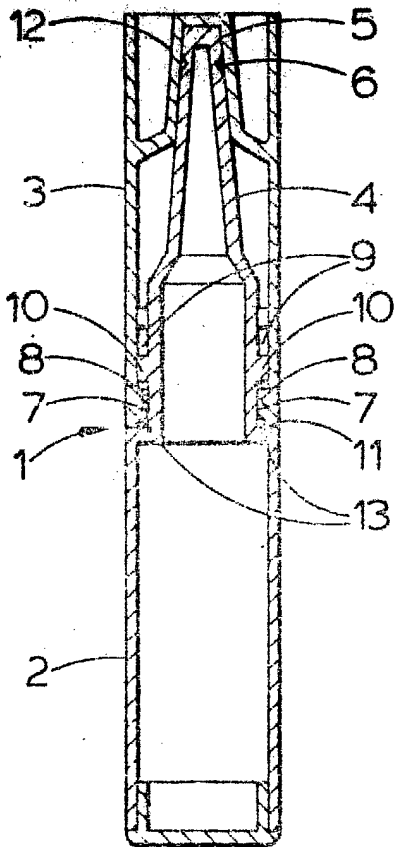

Fig. 1

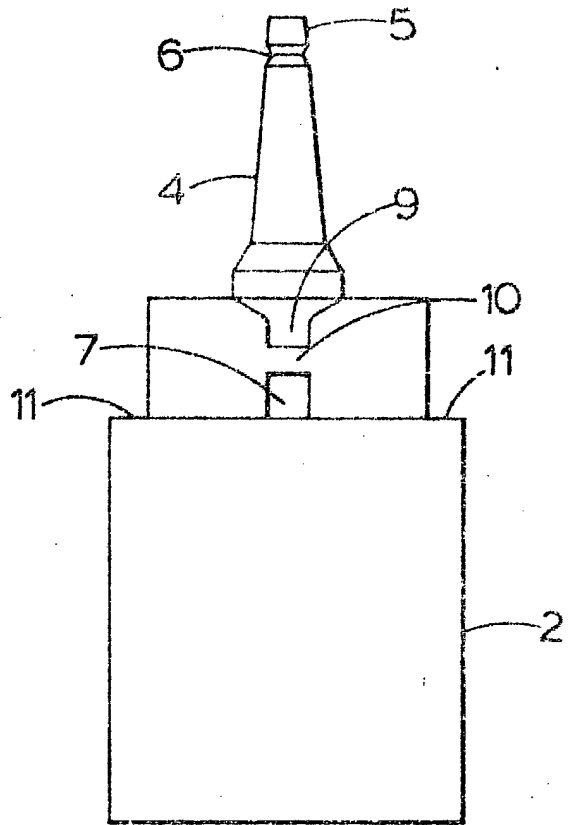

Fig. 2

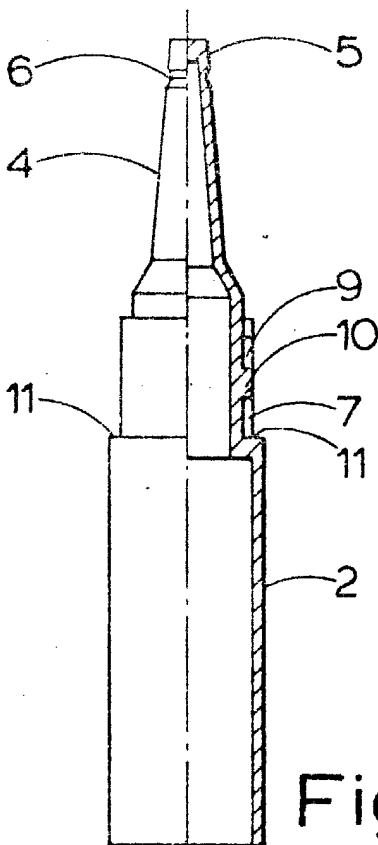

Fig. 3

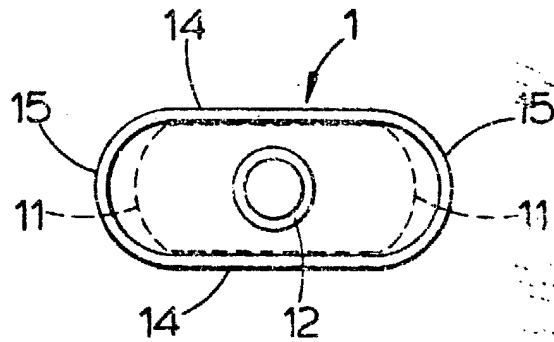

Fig. 4

ESCALA VARIABLE
 Madrid, 17 febrero 1984
 BERNARDO UNGRIA

212

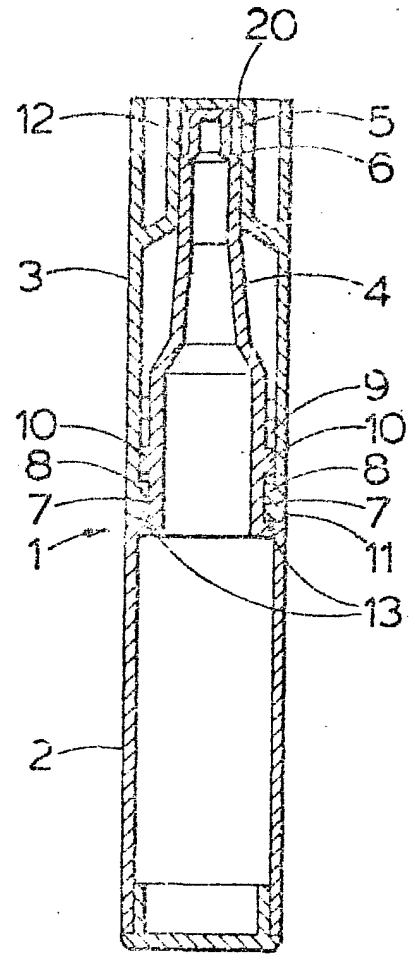

Fig. 5

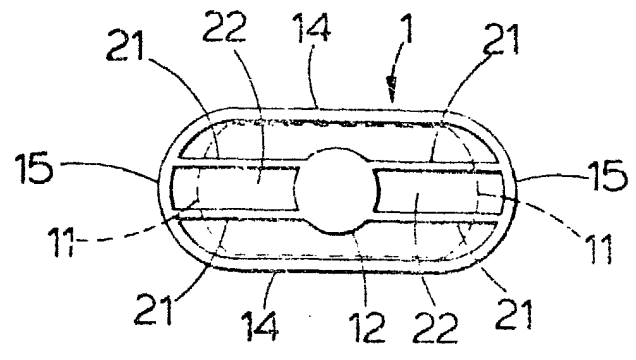

Fig. 6

ESCALA VARIABLE
Madrid, 17 febrero 1984.
BERNARDO UNGRIA