



277578

277 578

MEMORIA DESCRIPTIVA

Correspondiente a una Patente de Introducción que se solicita para todo el Territorio Nacional y sus Colonias, a favor de CINCOR, SOCIEDAD LIMITADA, de nacionalidad española, residente en VITORIA, Barrio del Prado 33, por:

"MEJORAS INTRODUCIDAS EN LOS MECANISMOS DE RECOGIDA PARA TELARES"

La presente invención se refiere a mejoras introducidas en los mecanismos de recogida para telares.

Es sabido que para obtener en un telar un tejido de calidad uniforme, es necesario satisfacer varias condiciones.

5 Una de ellas, es el mantenimiento de una velocidad constante de alimentación del tejido, que está siendo fabricado, y empleándose para este menester un mecanismo de recogida.

Para cumplir su cometido perfectamente, el mecanismo de recogida tiene que alimentar el tejido, sin que éste el menor deterioro y no resbale. Uno de los objetos de la presen

10

277578



te invención es el de crear un mecanismo perfeccionado de alimentación que funcione con las garantías antes citadas.

Según el invento que se preconiza en la presente Memoria, el mecanismo perfeccionado de recogida comprende un
5 par de rodillos de alimentación, entre los cuales pasa el tejido, e impidiéndose que dichos rodillos lleguen a esta-
blecer contacto entre sí, y a cuyo efecto existen medios que crean una separación mínima regulable. Asimismo, el me-
canismo comprende también medios, gracias a los cuales todo
10 aumento de tensión del tejido se traduce en un correspondiente aumento de la fuerza con la cual uno de los rodillos de alimentación es llevado hacia su posición de proximidad máxima permitida al otro rodillo.

Otras ventajosas características resultarán evidentes, para toda persona experta en la materia, por la descrip-
15 ción siguiente del invento. Así como por el dibujo, en donde se ilustra un ejemplo preferido de realización, dado a título informativo y no limitativo, y en el cual:

La Fig. 1 es una sección por la línea A-A de la Fig. 3.

20 La Fig. 2 es un alzado lateral, parcialmente en sección, del aparato representado en la Fig. 1, hallándose las piezas en posición distinta, y

La Fig. 3 es una vista en planta del aparato representado en la Fig. 1, y en donde algunas partes han sido cor-
25 tadas para mostrarlo en sección.

Para facilitar la descripción expositiva del invento con arreglo a su plasmación gráfica, en las figuras partes igua-
les han sido afectadas de referencias idénticas.

Con arreglo al dibujo, el mecanismo de recogida está mon

277578



tado en soportes adecuados 10 y 12, que sobresalen y forman parte de la armadura principal de soporte de un telar. Entre los soportes 10 y 12 se halla montado de forma giratoria un rodillo horizontal de alimentación 14, cuyo eje 16 es accionado por una transmisión (no representada) ubicada en el soporte 10, que es de naturaleza hueca. La superficie periférica del rodillo 14 está preferiblemente moteada o realizada por cualquier otro medio que le dé características ásperas, con el fin de que presente una superficie no resbaladiza al tejido F, que es alimentado por el rodillo.

Articulado sobre los soportes 10 y 12, hay un bastidor auxiliar oscilante que juega sobre el eje de un pasador de articulación 17, estando montado dicho eje sobre los soportes 10 y 12, debajo del rodillo 14, tal y conforme se representa en la Fig. 1. El bastidor auxiliar posee brazos paralelos 18 y 20, cada uno de los cuales tiene estructura de horquilla, como se observa en las Figuras 1 y 2. Montado con sentido giratorio sobre un eje paralelo a los ejes del rodillo 14, representado por 16, y del pasador de articulación 17, se encuentra un segundo rodillo de alimentación 22, situado en los brazos 18 y 20, debajo de las horquillas, las cuales se encuentran encima del rodillo 22, sosteniendo los brazos de cada horquilla, entre ellos, un rodillo de guía 30 montado giratorio en el bastidor auxiliar, de modo que pueda girar alrededor de un eje 32 paralelo al eje 16. Este rodillo de guía 30 se halla situado encima del rodillo accionado 14, y está en condiciones de recibir un lazo de tejido F antes de que pase alrededor del rodillo accionado 14. El rodillo de guía 30 y el segundo rodillo de alimenta-

277578



oión 22 están preferiblemente dispuestos, con referencia al rodillo de alimentación 14, de modo que el tejido F se encuentra constantemente en contacto con una parte considerablemente superior a la mitad de la circunferencia del rodillo 14. Esto le proporciona al mencionado rodillo 14 un buen agarre sobre el tejido y constituye un factor eficaz que impide todo deslizamiento del tejido sobre el rodillo 14. Como se puede observar en la Fig. 1, la tensión del tejido atrae al rodillo 30 hacia la izquierda y tiende así a hacer oscilar el bastidor auxiliar en la misma dirección, oprimiendo el rodillo 22 hacia el rodillo 14 con una fuerza proporcional a la tensión del tejido.

Para evitar que actúe una presión excesiva sobre el tejido que pasa por el intersticio formado por los rodillos 14 y 22, se ha previsto un medio de tope, que limita la aproximación del rodillo 22 al rodillo 14. Como se muestra, dicho dispositivo de tope puede comprender un tornillo de regulación 34, atornillado a través de cada brazo 18 y 20 en una dirección que le hace topar con los elementos de soporte 36 y 38 correspondiente a los soportes 10 y 12, respectivamente, del bastidor principal. En cada tornillo de regulación 34, puede estar prevista una tuerca de bloqueo 40, cuya finalidad es la de sujetar su correspondiente tornillo en toda posición regulada.

La otra rama 42 de cada brazo del bastidor auxiliar forma una entalladura 44, en la cual se aloja libremente el eje de un rodillo de presión 50. Dicho rodillo de presión 50 descansa por gravedad sobre el segundo rodillo de alimentación 22 y engrana con éste mediante dientes 52, que a

277578



su vez, engranan con sus correspondientes dientes 54 de un extremo del rodillo 22, de modo que no se produce deslizamiento alguno entre dichos dos rodillos. Esto asegura una adecuada alimentación suplementaria del tejido, cuando éste sale del intersticio entre los rodillos 14 y 22 e impide que el tejido sea arrastrado alrededor del rodillo 14 una vez que ha salido del intersticio mencionado. El extremo superior de cada rama 42 está curvado, formando un gancho 56. Los ejes del rodillo 50 se alojan en estos ganchos cuando el bastidor auxiliar es hecho oscilar hacia delante y abajo hacia su posición inactiva, representada en la Fig. 2.

Varias modificaciones y cambios pueden ser introducidos en la forma de realización particular de la invención representada y descrita, sin por ello apartarse del alcance de la misma, que se define en las siguientes

REIVINDICACIONES

1ª. Mejoras introducidas en los mecanismos de recogida para telares, caracterizadas porque comprenden un bastidor de soporte, un rodillo de alimentación accionado, montado giratorio en dicho bastidor, un bastidor auxiliar montado oscilante en dicho bastidor de soporte, un segundo rodillo de alimentación montado también giratorio en dicho bastidor auxiliar oscilante y móvil con él hacia y desde dicho rodillo accionado, un rodillo de guía, de análogas características giratorias que los anteriores, y montado en dicho bastidor auxiliar oscilante en posición para recibir un lazo del tejido del telar antes de que alcance dicho rodillo accionado, un rodillo de presión montado libremente en dicho bastidor



auxiliar para que descansa sobre el segundo rodillo de alimentación y engranajes que juegan en dichos rodillos de presión y segundo rodillo de alimentación.

5 2ª. Mejoras introducidas en los mecanismos de recogida para telares, según se reivindica en el punto anterior, ca
racterizadas porque las mismas comprenden un bastidor de soporte, un rodillo de alimentación accionado y montado en dicho bastidor de forma que posea un movimiento de giro, un bastidor auxiliar ubicado en dicho bastidor de soporte
10 y dotado de movimiento oscilante, un segundo rodillo de alimentación e igualmente giratorio montado en dicho bastidor auxiliar y susceptible de ser movido por el mismo hacia y desde el rodillo alimentación accionado fijo al bastidor de soporte, medios regulables de tope que limitan
15 con precisión la aproximación de dicho segundo rodillo de alimentación del bastidor auxiliar oscilante a dicho primer rodillo de alimentación accionado, medios para oprimir dicho segundo rodillo de alimentación hacia el rodillo accionado con una fuerza proporcional a la tensión del tejido,
20 comprendiendo dichos medios un rodillo de guía montado en dicho bastidor auxiliar en una posición que le permite recibir un lazo del tejido antes de que alcance éste el rodillo accionado, y un rodillo de presión libremente montado en dicho bastidor auxiliar y que descansa sobre dicho
25 segundo rodillo de alimentación.

3ª. Mejoras introducidas en los mecanismos de recogida para telares.

Todo ello tal y como se describe en el cuerpo de esta



- 7 -

277578

Memoria, se representa en el dibujo que se acompaña y se reivindica en su nota.

Esta Memoria consta de siete hojas, foliadas y mecanografiadas a dos espacios por una sola de sus caras.

Madrid, 23 MAY. 1962

M. S. S. S.

277578



FIG. 1º

FIG. 2º

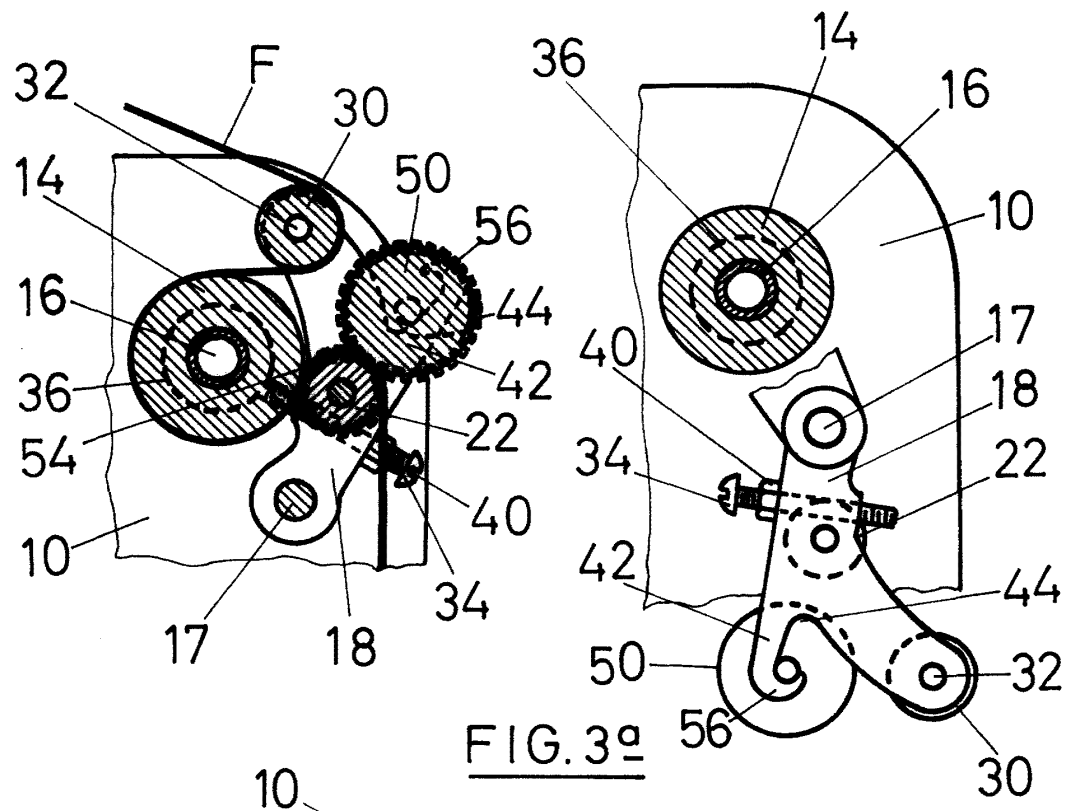
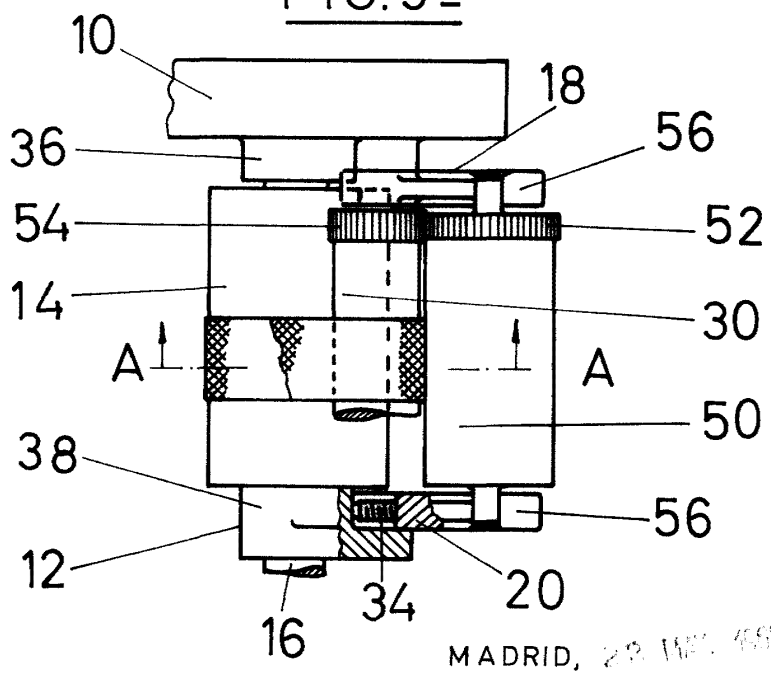

FIG. 3º



MADRID, 28 MAR. 1952

M. Scharf

ESCALA VARIABLE