

19	ES	21	NUMERO	277497	20	Y
22	FECHA DE PRESENTACION		14 FEB 1984			



ESPAÑA

MODELO DE UTILIDAD

1 JUL 1984

30	PRIORIDADES:	31	NUMERO	32	FECHA	33	PAIS
----	--------------	----	--------	----	-------	----	------

42	FECHA DE PUBLICIDAD	51	CLASIFICACION INTERNACIONAL
			A63 F 3/02

54	TITULO DE LA INVENCIÓN
	"JUEGOS DE TABLERO PERFECCIONADOS".

71	SOLICITANTE (S)
	MILTON BRADLEY INTERNATIONAL INC.

	DOMICILIO DEL SOLICITANTE
	Baystate West, 1500 Main St. SPRINGFIELD MA 01115 (EE.UU.).-

72	INVENTOR (ES)

73	TITULAR (ES)

74	REPRESENTANTE
	DON JOSE LOPEZ CORTES.-



MEMORIA DESCRIPTIVA
=====

5 La presente invención trata de unos importantes perfeccionamientos introducidos en la constitución de los juegos de tablero, pero más específicamente en la forma de presentación y acondicionamiento de sus partes, para hacerlos de más cómodo transporte, eliminando así el inconveniente de esta clase de juegos, generalmente presentados en tableros rígidos que siempre resultan de engorroso y molesto transporte.

10 Los perfeccionamientos a que nos venimos refiriendo son aplicables a la fabricación de cualquier clase de juegos de tablero que se desarrollen mediante el tablero propiamente dicho y fichas, o piezas, dados y otros medios complementarios, tal como por ejemplo juegos de ajedrez, de damas, de parchís, tres en raya y otros muchos de diversos rayados y dibujo en el tablero y de variados reglamentos y sistemas de desarrollo del juego.

15 La característica esencial de los perfeccionamientos de la invención consiste en constituir el tablero mediante una lámina o plancha de tejido plastificado, hule, plástico blando y flexible grueso paño, goma e incluso cartulina resistente y, en general, de cualquier materia flexible, susceptible de ser
20 arrollada sobre sí formando un tubo y en dar rigidez a dicha lámina o plancha, mediante dos tablillas de plástico rígido formando un perfil doble, abierto longitudinalmente y por los extremos, estando dotado de cierta flexibilidad de una media par-



5 te sobre la otra para que actúen a manera de pinza de presión, sujetando entre dichas partes a la plancha o lámina cuyos lados se han introducido en las tablillas. También incluyen los perfeccionamientos un estuche constituido por un tubo de cartón, plástico u otra materia, de suficiente diámetro y longitud para poder alojar en su interior a la plancha o lámina del tablero arrollada y al conjunto de fichas, eventuales dados y otros elementos complementarios con que cuente el dado. Este tubo estuche dispondrá de una tapa fija obturando un extremo y de una tapa móvil, con un asidero, que permita abrir y cerrar el tubo estuche, para introducir y sacar su contenido.

10

Para facilitar la comprensión de las características generales anteriormente expuestas, se acompaña una lámina de dibujos que representa un ejemplo de juego de tablero constituido de acuerdo con los perfeccionamientos de la invención, con la salvedad de que los dibujos deben interpretarse lo más ampliamente posible, sin considerarlos limitados exclusivamente a la clase de juego que representan, pues, como ya se dijo anteriormente, los perfeccionamientos de la invención son aplicables a todo tipo de juegos de tablero.

15

20

Los mencionados dibujos representan en sus figuras como sigue:

Fig.1.- Perspectiva de la plancha o lámina integrante del tablero.



Fig.2.- Tablillas de refuerzo, de plástico sueltas.

Fig.3.- Sección por A-B, mostrando el perfil de las tablillas de plástico de la figura 2.

Fig.4.- Dos de las fichas, de dos colores diferentes, que forman parte del juego tomado como ejemplo.

Fig.5.- La plancha o lámina componentes del tablero, con las tablillas de refuerzo montadas, dispuesta arrollada, para su alojamiento en el estuche tubular.

Fig.6.- Alzado lateral y planta del estuche tubular.

A la vista de las referidas figuras, podemos comprobar que el ejemplo de juego que representan, presenta la siguiente constitución: comprende una plancha o lámina -1-, de tejido plastificado o hule, de un grosor conveniente para que tenga suficiente consistencia y que admita su frecuente arrollado sin agrietarse ni deteriorarse, y que permita también el estampado o impresión del rayado -2-, o figuras equivalentes y en su caso leyendas, del juego. También consta de dos tablillas de plástico -3-, de la misma longitud que ancho tenga la plancha o lámina -1-, tratándose de tablillas de doble pared, o sea de dos partes una doblada sobre la otra, según vemos en la sección de la figura 3, donde se aprecia que adoptan una forma de pinza de presión y que están abiertas por uno de los lados mayores y también por ambos extremos. Estas tablillas -3- se montan a la lámina o plancha -1-, introduciendo dos lados opuestos de ella



5 per entre las dos partes o palas de la pinza, con lo cual quedarán las tablillas -3- prendidas a presión sobre la lámina o plancha -1-, dándole rigidez, cuando se extienda sobre la mesa para el desarrollo del juego, que contará con dos clases de fichas -4- y -5-, de diferente color, según nos muestra la figura 4.

10 Para retirar el juego y colocarlo en su estuche, arrollaremos la lámina o plancha -1-, con o sin sus tablillas -3- (vease figura 5), y en esta posición colocaremos el rollo en el interior del estuche tubular -6- que, además de su fondo o extremo obturado por una tapa fija -7-, dispone de otra tapa móvil -8-, con un asidero -9-, debiendo ser el estuche tubular de suficiente capacidad para que pueda alojar también al conjunto de fichas 4 y 5, y a otros posibles complementos.

15 No se cree necesario explicar las reglas y desarrollo del juego representado como ejemplo, dado que, no afecta para nada al objeto de la invención y porque, como repetidamente se citó, la estructura y constitución que motiva la invención es aplicable a cualquier clase de juego de tablero.

20 Pueden variar los tamaños, formas, colores, materiales, clase de juego y elementos complementarios.

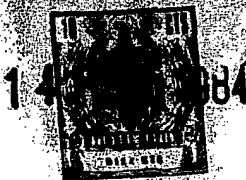

R E I V I N D I C A C I O N E S
= = = = =

1.- Juego de tablero perfeccionado, esencialmente
caracterizado porque su tablero está constituido por una plan-
cha o lámina de tejido plastificado, hule, plástico blando
flexible u otra materia flexible capaz de arrollarse sobre sí
misma con frecuencia, sin agrietarse ni deteriorarse, compren-
diendo también dos tablillas de refuerzo, de plástico, de la
misma longitud que ancho tenga la plancha o lámina integrante
del tablero, cuyas tablillas tienen una doble pared, o sea dos
partes, una doblada y abatida sobre la otra, estando abiertas
longitudinalmente y por ambos extremos, adoptando una sección
o perfil en forma de pinza de presión, de tal modo que, al mon-
tar las tablillas sobre la lámina o plancha del tablero, intro-
duciendo en ellas dos lados opuestos, las palas o partes de cada
tablilla actuarán de pinzas, quedando prendidas a presión a la
plancha o lámina, dando a ésta la suficiente rigidez cuando
haya de extenderse para el desarrollo del juego, pero permitien-
do su arrollado, para la colocación en el estuche cuando no ha-
ya de usarse, a cuyo efecto se dispondrá en un tubo de cartón,
plástico u otra materia, con un extremo provisto de una tapa
fija, mientras que en el otro dispondrá de una tapa móvil, do-
tada de un asidero, constituyendo así un estuche tubular.



14

-7-

2.-"JUEGOS DE TABLERO PERFECCIONADOS".

De conformidad en un todo en lo esencial y fines industriales a lo descrito en la precedente memoria descriptiva y gráficamente representado en los adjuntos planos para su mejor comprensión.

5

Esta memoria consta de SIETE hojas escritas o mecanografiadas por una sola cara a doble espacio.

Madrid, 14 FEB. 1984

Por autorización de la interesada.-



Fig.1

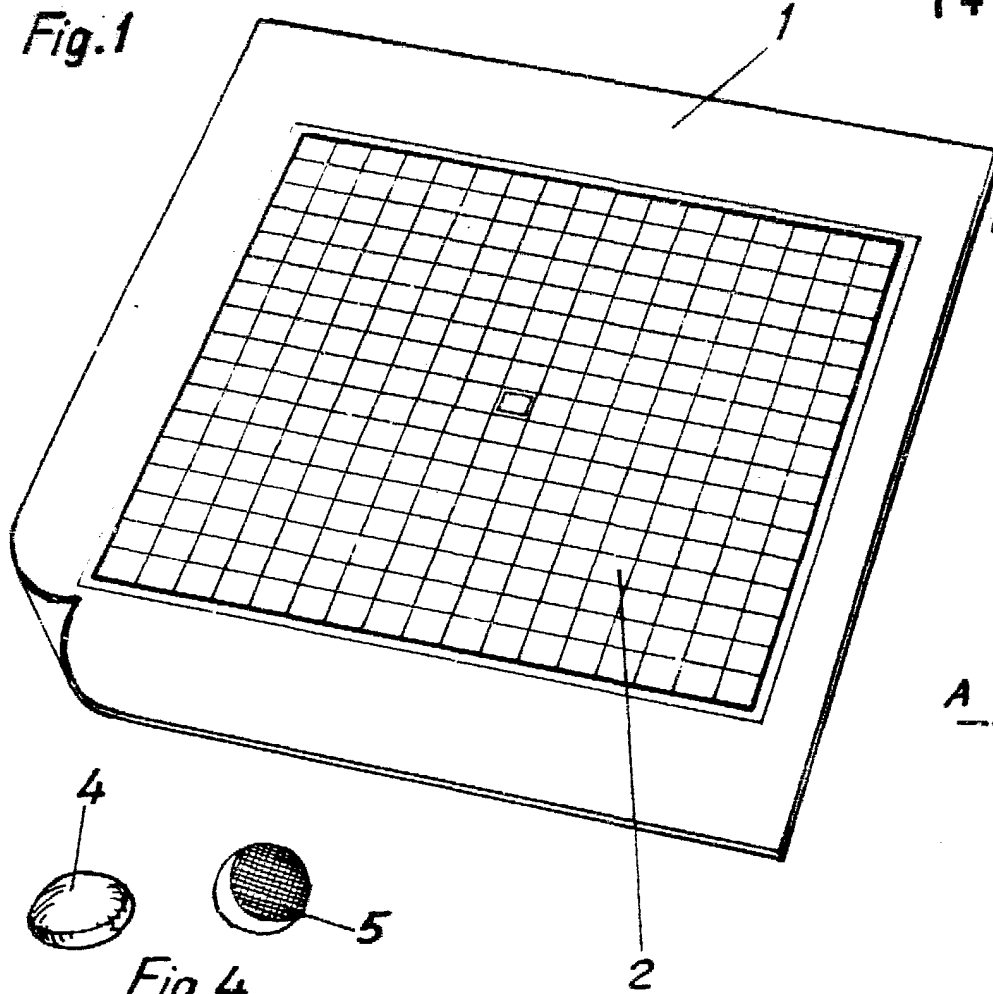

14 FEB

Fig.2

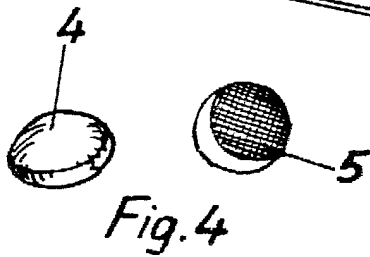
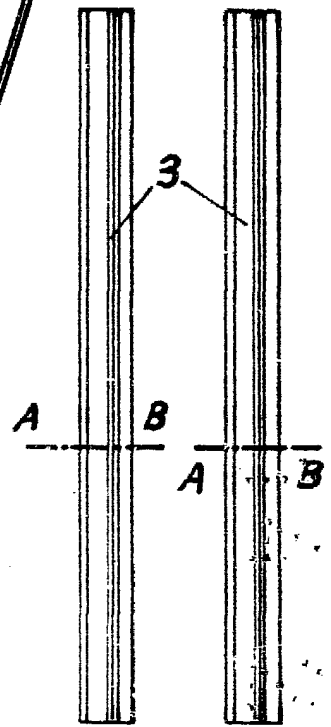

Fig.4

Fig.3



Sección A-B

Fig.6

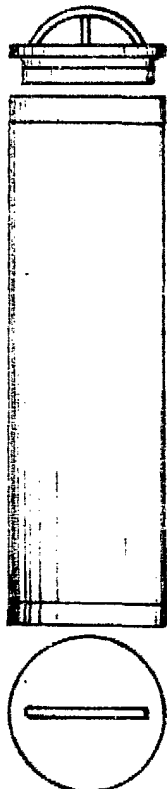
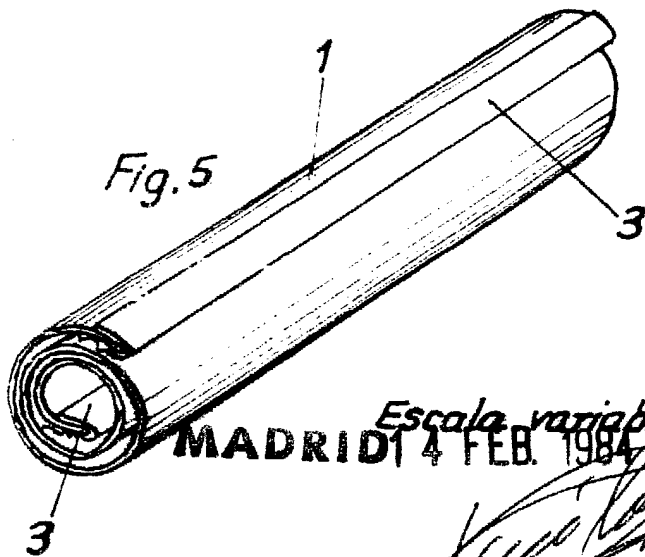

Fig.5



Escala variable
MADRID 4 FEB. 1984