

ES (11) (12)	NUMERO 217427	Y
	FECHA DE PRESENTACION -7 FEB. 1984	



ESPAÑA

MODELO DE UTILIDAD

1 NOV. 1984

(30) PRIORIDADES: (31) NUMERO	(32) FECHA	(33) PAIS
--		

(47) FECHA DE PUBLICIDAD	(51) CLASIFICACION INTERNACIONAL A61M 25100
--------------------------	---

(64) TITULO DE LA INVENCIÓN "Dispositivo mejorado para la cateterización de una vena"
--

(71) SOLICITANTE (S) Productos Palex, S.A.

DOMICILIO DEL SOLICITANTE Barcelona 21 - Joan Sebastià Bach, 12
--

(72) INVENTOR (ES)

(73) TITULAR (ES) Productos Palex, S.A.
--

(74) REPRESENTANTE --

Conforme se indica en el enunciado, la presente invención hace referencia a un dispositivo mejorado para la cateterización de una vena, siendo este dispositivo del tipo que emplea una aguja con la que se realiza la punción de la vena.

5.

Según la actual invención, la aguja, en la punción, se halla ajustadamente recubierta por una cánula flexible, que queda alojada en el vaso al ser retirada la aguja, efectuándose la penetración/extracción del catéter a través de aquella cánula, y estando el catéter integrado por un conjunto flexible formado por un mandril plástico y un tubo asimismo de plástico, y presentando el tubo su punta roma.

10.

Para una mejor comprensión de cuanto antecede, se hace referencia seguidamente a la hoja de dibujos que forma parte de esta memoria, y la cual, dada su función explicativa, debe entenderse como desprovista de todo carácter limitativo a los efectos de la presente invención.

15.

En el dibujo:

. Figura 1 muestra los elementos de aguja y cánula, por separado,

20.

. Figura 2 es una vista de los mismos dos elementos mostrados conjuntamente,

. Figura 3 representa cómo se efectúa el puncionado de una vena por el conjunto aguja-cánula,

25.

. Figura 4 indica la forma en que se realiza la introducción del catéter en la vena.

Comentando en primer lugar la Figura 1, puede verse allí los elementos de aguja 1 y de cánula 2.

En el elemento de aguja 1 se representa la aguja 3 propiamente dicha, o sea el tubito metálico, que tiene

30.

su punta 4 biselada para facilitar la penetración, mientras en su otro extremo se halla sostenida por el soporte 5 en ligera conicidad, prolongado en la embocadura 6 de la que emerge ortogonalmente la pestaña 7 estriada.

5. En el elemento de cánula 2 se muestra el conducto 8 de plástico transparente, que tiene su extremo 9 flexible, y con su otro extremo unido al límite 10 de la boquilla tubular 11, que tiene la prolongación 12 estriada.

Estos dos elementos, de aguja 1 y de cánula 2, 10. están dimensionados y configurados para poder integrar el conjunto que se ilustra en la figura 2, en el cual el primero está insertado en el segundo, viéndose cómo la conicidad 5 del soporte se encuentra retenida a fricción en la boquilla tubular 11, con la aguja 3 atravesando el conducto 8, para 15. asomar su punta 4 por el extremo flexible 9 de éste.

Como representa la figura 3, la punta 4 de la aguja 3 puede fácilmente puncionar una vena 13 del paciente, sin que sea el menor inconveniente el hecho de que la cánula permanezca aplicada sobre la aguja, dado que el extremo 9 del 20. conducto 8 tiene su borde redondeado.

En una siguiente fase de la operación, se retira el elemento de aguja 1, para mantenerse introducido el conducto 8 del elemento de cánula 2, y luego se procede a colocar el catéter 16, lo cual tiene lugar por medio de la boquilla tubular conectada en la embocadura 11, de modo que este 25. catéter atraviesa sucesivamente la boquilla 15, la embocadura 11, el conducto 8 con su extremo 9 flexible, para así quedar introducido en la vena 13, tal como se representa la figura 4.

Es fácil comprender que esta operación se practica de una manera enormemente simple y segura, con una mo- 30.

lesía mínima para el paciente, incluso después cuando la cánula permanece introducida en la vena como medio de sustentación para el catéter, sin ningún riesgo para la integridad de la vena dada la flexibilidad del extremo 9 del conducto 8.

5. El catéter así puede introducirse o extraerse según sea conveniente, sin peligro también por ser su punta roma, y quedando éste constituido por un conjunto plástico que elimina cualquier contingencia derivada por el uso de alambres metálicos.
10. No obstante lo expuesto, cuanto se ha dicho no ha de ser inconveniente para que el actual dispositivo pueda ser realizado cambiando o modificando alguna de las condiciones expresadas, siempre que con ello no se altere o modifique su esencialidad, que es la que se expresa en la reivindicación siguiente.
- 15.

REIVINDICACION.

1. Dispositivo mejorado para la cateterización de una vena, siendo del tipo que emplea una aguja con la que se realiza la punción de la vena, y caracterizándose porque la aguja, en la punción, se halla ajustadamente recubierta por una cánula flexible, que queda alojada en el vaso sanguíneo al ser retirada la aguja, efectuándose la penetración/extracción del catéter a través de aquella cánula, y estando el catéter integrado por un conjunto flexible formado por un mandril plástico y un tubo asimismo plástico, y presentando el tubo su punta roma.
- 20.
- 25.

2. Dispositivo mejorado para la cateterización de una vena.

- Todo ello, tal y como se reivindica y describe en la presente memoria, que consta de cinco hojas foliadas y
- 30.

mecanografiadas por una sola cara, y de una hoja de dibujos que la ilustra.

Barcelona a 30 de noviembre de 1983.

Productos Palex SA

Continúa

FIG. 1

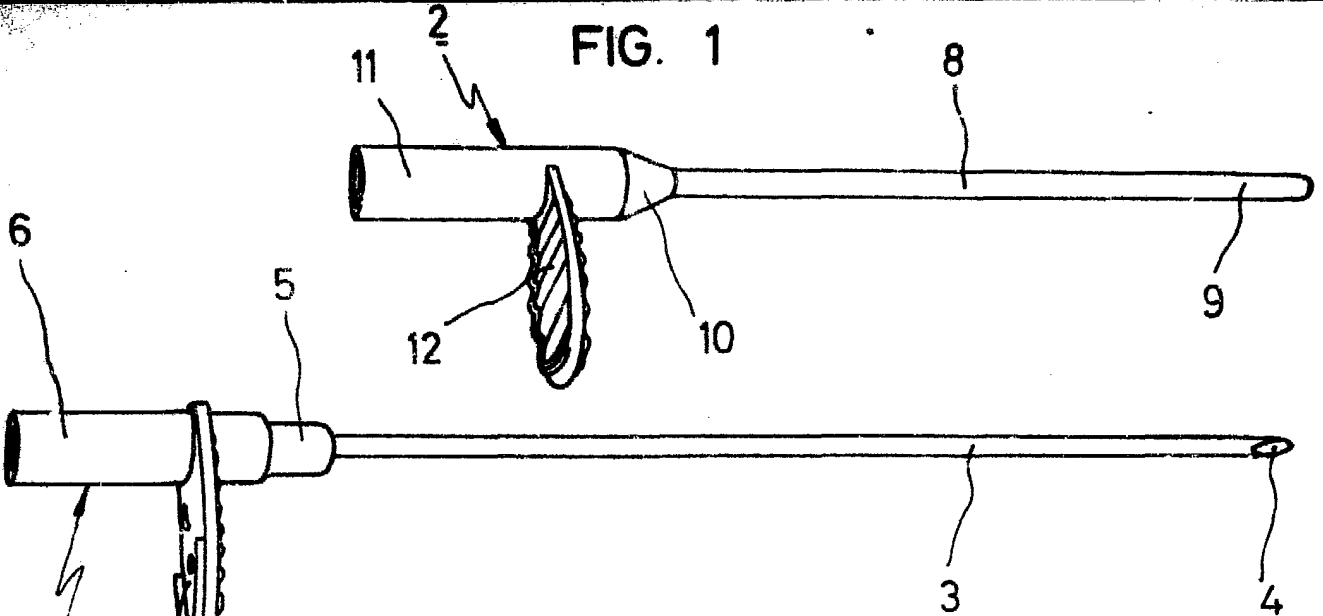

FIG. 2

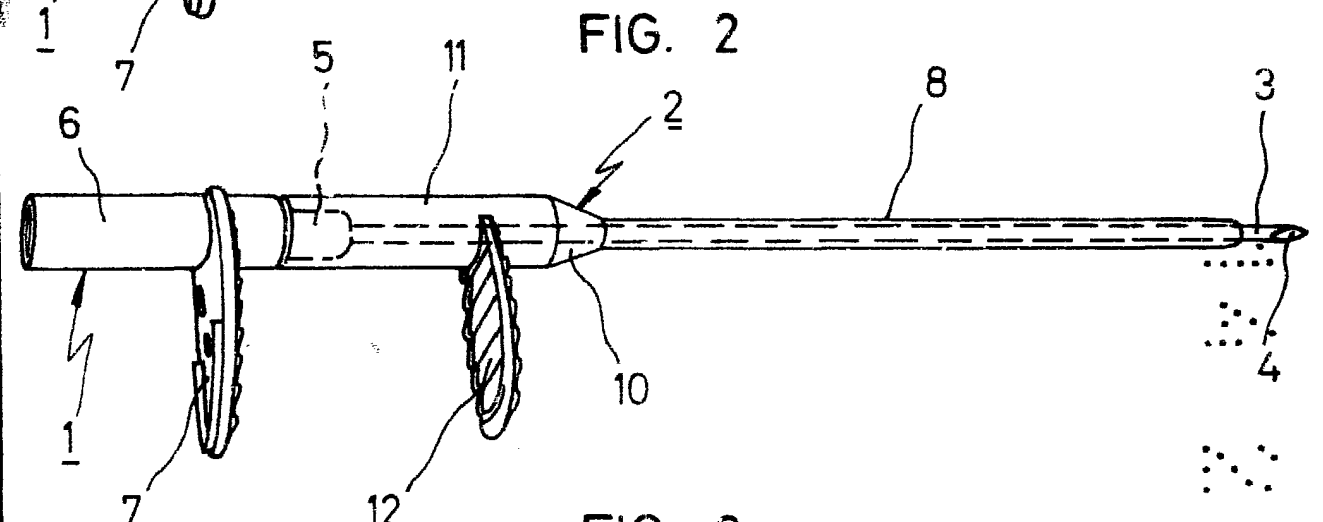

FIG. 3

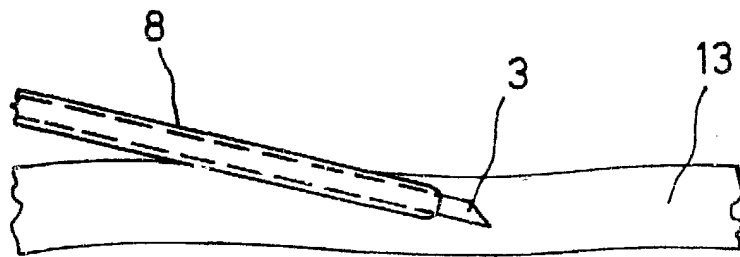
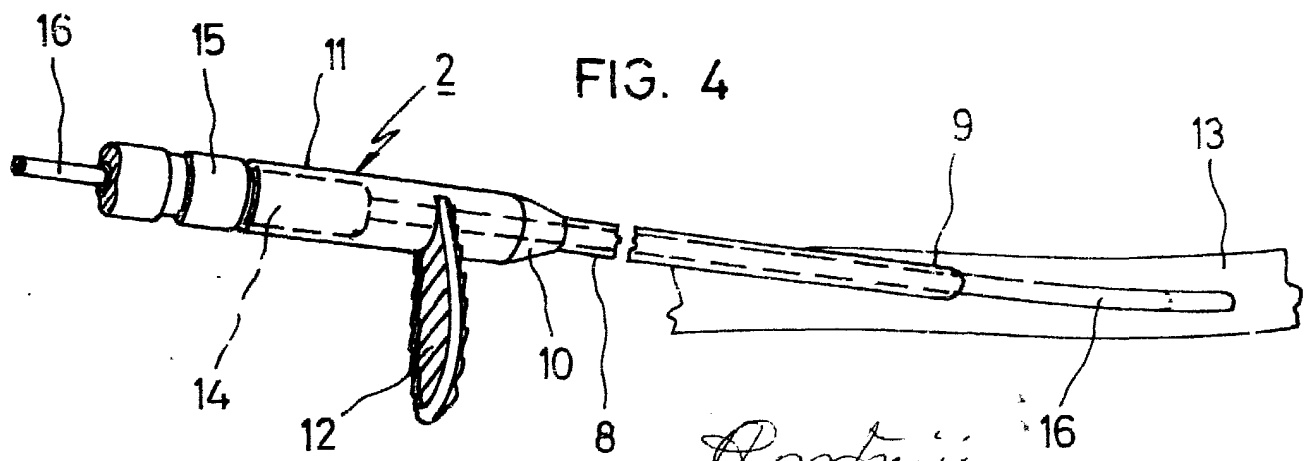

FIG. 4



Cartolina