

ES (1) (2) (3) (4) (5) (6) (7) (8) (9) (10) (11) (12) (13) (14) (15) (16) (17) (18) (19) (20) (21) (22) (23) (24) (25) (26) (27) (28) (29) (30) (31) (32) (33) (34) (35) (36) (37) (38) (39) (40) (41) (42) (43) (44) (45) (46) (47) (48) (49) (50) (51) (52) (53) (54) (55) (56) (57) (58) (59) (60) (61) (62) (63) (64) (65) (66) (67) (68) (69) (70) (71) (72) (73) (74) (75) (76) (77) (78) (79) (80) (81) (82) (83) (84) (85) (86) (87) (88) (89) (90) (91) (92) (93) (94) (95) (96) (97) (98) (99) (100) (101) (102) (103) (104) (105) (106) (107) (108) (109) (110) (111) (112) (113) (114) (115) (116) (117) (118) (119) (120) (121) (122) (123) (124) (125) (126) (127) (128) (129) (130) (131) (132) (133) (134) (135) (136) (137) (138) (139) (140) (141) (142) (143) (144) (145) (146) (147) (148) (149) (150) (151) (152) (153) (154) (155) (156) (157) (158) (159) (160) (161) (162) (163) (164) (165) (166) (167) (168) (169) (170) (171) (172) (173) (174) (175) (176) (177) (178) (179) (180) (181) (182) (183) (184) (185) (186) (187) (188) (189) (190) (191) (192) (193) (194) (195) (196) (197) (198) (199) (200) (201) (202) (203) (204) (205) (206) (207) (208) (209) (210) (211) (212) (213) (214) (215) (216) (217) (218) (219) (220) (221) (222) (223) (224) (225) (226) (227) (228) (229) (230) (231) (232) (233) (234) (235) (236) (237) (238) (239) (240) (241) (242) (243) (244) (245) (246) (247) (248) (249) (250) (251) (252) (253) (254) (255) (256) (257) (258) (259) (260) (261) (262) (263) (264) (265) (266) (267) (268) (269) (270) (271) (272) (273) (274) (275) (276) (277) (278) (279) (280) (281) (282) (283) (284) (285) (286) (287) (288) (289) (290) (291) (292) (293) (294) (295) (296) (297) (298) (299) (300) (301) (302) (303) (304) (305) (306) (307) (308) (309) (310) (311) (312) (313) (314) (315) (316) (317) (318) (319) (320) (321) (322) (323) (324) (325) (326) (327) (328) (329) (330) (331) (332) (333) (334) (335) (336) (337) (338) (339) (340) (341) (342) (343) (344) (345) (346) (347) (348) (349) (350) (351) (352) (353) (354) (355) (356) (357) (358) (359) (360) (361) (362) (363) (364) (365) (366) (367) (368) (369) (370) (371) (372) (373) (374) (375) (376) (377) (378) (379) (380) (381) (382) (383) (384) (385) (386) (387) (388) (389) (390) (391) (392) (393) (394) (395) (396) (397) (398) (399) (400) (401) (402) (403) (404) (405) (406) (407) (408) (409) (410) (411) (412) (413) (414) (415) (416) (417) (418) (419) (420) (421) (422) (423) (424) (425) (426) (427) (428) (429) (430) (431) (432) (433) (434) (435) (436) (437) (438) (439) (440) (441) (442) (443) (444) (445) (446) (447) (448) (449) (450) (451) (452) (453) (454) (455) (456) (457) (458) (459) (460) (461) (462) (463) (464) (465) (466) (467) (468) (469) (470) (471) (472) (473) (474) (475) (476) (477) (478) (479) (480) (481) (482) (483) (484) (485) (486) (487) (488) (489) (490) (491) (492) (493) (494) (495) (496) (497) (498) (499) (500) (501) (502) (503) (504) (505) (506) (507) (508) (509) (510) (511) (512) (513) (514) (515) (516) (517) (518) (519) (520) (521) (522) (523) (524) (525) (526) (527) (528) (529) (530) (531) (532) (533) (534) (535) (536) (537) (538) (539) (540) (541) (542) (543) (544) (545) (546) (547) (548) (549) (550) (551) (552) (553) (554) (555) (556) (557) (558) (559) (560) (561) (562) (563) (564) (565) (566) (567) (568) (569) (570) (571) (572) (573) (574) (575) (576) (577) (578) (579) (580) (581) (582) (583) (584) (585) (586) (587) (588) (589) (590) (591) (592) (593) (594) (595) (596) (597) (598) (599) (600) (601) (602) (603) (604) (605) (606) (607) (608) (609) (610) (611) (612) (613) (614) (615) (616) (617) (618) (619) (620) (621) (622) (623) (624) (625) (626) (627) (628) (629) (630) (631) (632) (633) (634) (635) (636) (637) (638) (639) (640) (641) (642) (643) (644) (645) (646) (647) (648) (649) (650) (651) (652) (653) (654) (655) (656) (657) (658) (659) (660) (661) (662) (663) (664) (665) (666) (667) (668) (669) (670) (671) (672) (673) (674) (675) (676) (677) (678) (679) (680) (681) (682) (683) (684) (685) (686) (687) (688) (689) (690) (691) (692) (693) (694) (695) (696) (697) (698) (699) (700) (701) (702) (703) (704) (705) (706) (707) (708) (709) (710) (711) (712) (713) (714) (715) (716) (717) (718) (719) (720) (721) (722) (723) (724) (725) (726) (727) (728) (729) (730) (731) (732) (733) (734) (735) (736) (737) (738) (739) (740) (741) (742) (743) (744) (745) (746) (747) (748) (749) (750) (751) (752) (753) (754) (755) (756) (757) (758) (759) (760) (761) (762) (763) (764) (765) (766) (767) (768) (769) (770) (771) (772) (773) (774) (775) (776) (777) (778) (779) (780) (781) (782) (783) (784) (785) (786) (787) (788) (789) (790) (791) (792) (793) (794) (795) (796) (797) (798) (799) (800) (801) (802) (803) (804) (805) (806) (807) (808) (809) (810) (811) (812) (813) (814) (815) (816) (817) (818) (819) (820) (821) (822) (823) (824) (825) (826) (827) (828) (829) (830) (831) (832) (833) (834) (835) (836) (837) (838) (839) (840) (841) (842) (843) (844) (845) (846) (847) (848) (849) (850) (851) (852) (853) (854) (855) (856) (857) (858) (859) (860) (861) (862) (863) (864) (865) (866) (867) (868) (869) (870) (871) (872) (873) (874) (875) (876) (877) (878) (879) (880) (881) (882) (883) (884) (885) (886) (887) (888) (889) (890) (891) (892) (893) (894) (895) (896) (897) (898) (899) (900) (901) (902) (903) (904) (905) (906) (907) (908) (909) (910) (911) (912) (913) (914) (915) (916) (917) (918) (919) (920) (921) (922) (923) (924) (925) (926) (927) (928) (929) (930) (931) (932) (933) (934) (935) (936) (937) (938) (939) (940) (941) (942) (943) (944) (945) (946) (947) (948) (949) (950) (951) (952) (953) (954) (955) (956) (957) (958) (959) (960) (961) (962) (963) (964) (965) (966) (967) (968) (969) (970) (971) (972) (973) (974) (975) (976) (977) (978) (979) (980) (981) (982) (983) (984) (985) (986) (987) (988) (989) (990) (991) (992) (993) (994) (995) (996) (997) (998) (999) (1000)



ESPAÑA

MODELO DE UTILIDAD

1 JUL. 1984

<p>(30) PRIORIDADES:</p> <p>(31) NUMERO</p>	<p>(32) FECHA</p>	<p>(33) PAIS</p>
---	-------------------	------------------

<p>(47) FECHA DE PUBLICIDAD</p>	<p>(51) CLASIFICACION INTERNACIONAL</p> <p>A 4 4 C      7 / 0 0</p>
---------------------------------	---

(54) TITULO DE LA INVENCIÓN

"PENDIENTE DE PRESION"

(71) SOLICITANTE (SI)

Don José M<sup>a</sup> CARNICERO RIVAUD

DOMICILIO DEL SOLICITANTE

c/. Puertaferri, 22 - Barcelona

(72) INVENTOR (SI)

(73) TITULAR (SI)

(74) REPRESENTANTE

Don Jaime COMAS CARLAAS

## MEMORIA DESCRIPTIVA

El presente modelo de utilidad se refiere a un pendiente de presión que ofrece la particularidad de simular que atraviesa exteriormente el lóbulo de la oreja, lo cual resulta de gran efecto desde el punto de vista ornamental. Gracias

5. a la estudiada combinación de los elementos que integran el aludido pendiente, aquella sensación es completa, no viéndose, sin embargo, afectada de ninguna manera por tal falsa penetración la oreja de la persona usuaria.

10. Esencialmente, el mencionado pendiente se caracteriza por el hecho de estar constituido por una pieza en "U" de material y dimensiones adecuadas, la cual se halla unida por ambos extremos a las dos respectivas mitades alineadas de un motivo de adorno normalmente representativo de un objeto perforante, tal como una flecha, espada, lanza o similar, cuyas
15. dos mitades están debidamente separadas la una de la otra, coincidiendo esta separación o espacio libre con un elemento presionador previsto en el centro de aquella pieza en "U" y destinado a ejercer presión contra la cara posterior del lóbulo, una vez éste introducido dentro de este pendiente, a
20. los efectos de que por la anterior sobresalga por el referido espacio delantero para proporcionar la sensación de que el aludido adorno ha atravesado exteriormente dicho lóbulo.

- El elemento presionador está compuesto normalmente por un tornillo aplicado a un cuello fileteado previsto en
25. el centro de la pieza en "U", la cual es de material rígido, tornillo que, además de la oportuna cabeza exterior de manobra, dispone de un extremo interno discoidal para ejercer la

referida presión contra el lóbulo.

Para la mejor comprensión de la presente memoria descriptiva, se acompaña una hoja de dibujos en la que, tan sólo a título de ejemplo y no limitativo, se representa un caso práctico de ejecución de un pendiente de presión de las características mencionadas.

En dichos dibujos:

La Fig. 1 es una vista en alzado lateral del aludido pendiente;

10. La Fig. 2 corresponde a una planta del mismo.

La Fig. 3 lo representa aplicado al lóbulo de la oreja; y

La Fig. 4 es una sección de este mismo lóbulo que permite comprobar la forma de actuación del propio pendiente para conseguir el efecto antes referido.

15.

El objeto de esta demanda está constituido normalmente por una varilla o alambre de cualquier material adecuado, por ejemplo metal, el cual se halla doblado para constituir una pieza en "U" (1), dotada en su parte media de un cuello (2), interiormente fileteado para recibir un tornillo (3), provisto de una cabeza de maniobra (4) y de un extremo discoidal convexo (5), que es el destinado a ejercer presión contra la cara interna o posterior del lóbulo (6) de la oreja (Fig.4).

20.

El elemento monofilar en "U" (1) se halla unido por sus extremos al motivo decorativo, que es el que ocupa la cara vista del pendiente. Este elemento ornamental puede tener cualquier conformación, pero siempre se halla compuesto de dos mitades alineadas (7) y (7'), separadas por un espacio libre

25.

medio (8). En el ejemplo representado, tal adorno está constituido por una flecha partida, pero podría ser una espada, una lanza u otro objeto perforante, dado que la sensación que se persigue es precisamente la de un cuerpo afilado que atraviesa exteriormente el lóbulo de la oreja, como se aprecia claramente en las Figs. 3 y 4 lóbulo que, naturalmente, se sitúa entre la pieza (1) y el adorno (7-7') y que es rodeado por la primera.

En la Fig. 4 se ha indicado la deformación que el referido lóbulo (6) sufre por la acción del tornillo trasero (3), el cual, al roscarse, deforma, a través de su disco extremo (5), aquel lóbulo haciendo que por la cara opuesta sobresalga por el espacio (8), adaptándose sin peligro alguno para la piel a los bordes interiores de las mitades (7) y (7'), los cuales han sido debidamente redondeados en (9) (Fig. 1) para una perfecta aplicación de la piel.

Una vez colocado este pendiente, el efecto de perforación del lóbulo (6) por parte de la flecha, espada, lanza u otro elemento de adorno adoptado, es completo, redicando en ello la novedad de este pendiente.

Débase indicar que basándose en el mismo principio de la presión deformante mencionado, la pieza en "U" (1) podría ser de un material elástico (por ejemplo un plástico adecuado), en cuyo caso se daría a la parte media de dicho mismo componente en "U" una inflexión entrante que vendría a sustituir al tornillo (3). Esta inflexión comprimiría entonces, igual que el repetido tornillo, la cara trasera del lóbulo y haría que la opuesta sobresaliese asimismo por el espacio (8) entre las dos mitades del adorno (7 y 7'), que entonces podría ser de un plástico duro. El resulta-

do conseguido sería exactamente igual que el de la ejecución más completa explicada, con la ventaja de conseguirse una notable reducción en el coste del pendiente acabado.

En todos los casos, las particularidades de este pendiente pueden resumirse en los puntos siguientes:

5. a) Está constituido por un elemento (1) doblado en "U", rígido o elástico, en el primer caso normalmente de metal y en el segundo, de plástico.

10. b) Cuando se emplea una pieza (1) rígida, en la parte media de la misma se prevé un cuello fileteado para un tornillo de presión, en tanto que si aquel elemento es elástico, se prevé entonces, en lugar de tal tornillo, una inflexión. Tornillo e inflexión tienen la misión siempre de ejercer presión deformante contra la cara posterior del lóbulo de la oreja.

15. c) A los dos extremos de la pieza en "U" (1) se hallan fijadas las dos mitades de un adorno cualquiera, de preferencia representativo de un elemento perforante (flecha, espada, lanza o similar), las cuales están alineadas y separadas en una cantidad apropiada para que por el espacio entre ellas pueda sobresalir la zona delantera del lóbulo cuando éste es presionado por detrás por el tornillo o por la inflexión referida.

20. d) Las dos mitades del adorno pueden ser de metal cuando también lo es la pieza (1) o bien de plástico duro cuando esta última es de plástico elástico.

25. Serán independientes del objeto de la invención los materiales, formas y dimensiones de los elementos que integran el pendiente descrito, características del motivo ornamental adoptado y demás detalles de orden secundario que no afecten a su esencialidad.

N O T A

REIVINDICACIONES

Se reivindica como objeto del presente Modelo de Utilidad.

5. 1ª.-Pendiente de presión, que se caracteriza esencialmente por el hecho de estar constituido por una pieza en "U" de material y dimensiones adecuadas, la cual se halla unida por ambos extremos a las dos respectivas mitades alineadas de un motivo de adorno normalmente representativo de un objeto perforante, tal como una flecha, espada, lanza o similar, cuyas dos mitades están de
10. bidamente separadas la una de la otra, coincidiendo esta separación o espacio libre con un elemento presionador previsto en el centro de aquella pieza en "U" y destinado a ejercer presión contra la cara posterior del lóbulo, una vez éste introducido dentro
15. de este pendiente, a los efectos de que por la anterior sobresalga por el referido espacio delantero para proporcionar la sensación de que el aludido adorno ha atravesado exteriormente dicho lóbulo.

20. 2ª.-Pendiente de presión, según la reivindicación anterior, que se caracteriza por el hecho de que el elemento presionador está compuesto preferentemente por un tornillo aplicado a un cuello fileteado previsto en el centro de la pieza en "U", la cual es de material rígido, tornillo que, además de la oportuna cabeza exterior de maniobra, dispone de un extremo interno discoidal para ejercer la referida presión contra el lóbulo.

25. 3ª.-PENDIENTE DE PRESION.

Sean cuales fueren las circunstancias que concurren con la esencialidad propia de la misma.

Consta la presente Memoria descriptiva de siete páginas

mecanografiadas por una sola cara y va acompañada de una hoja de dibujos aclarativos.

Madrid, - 8 febrero 1984

P.A.



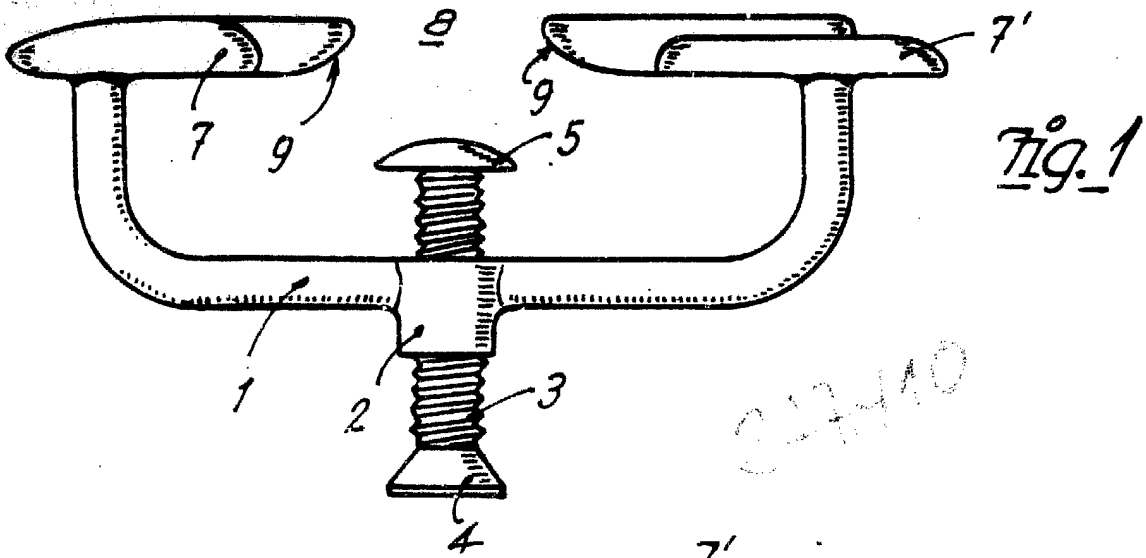

Fig. 1

27440

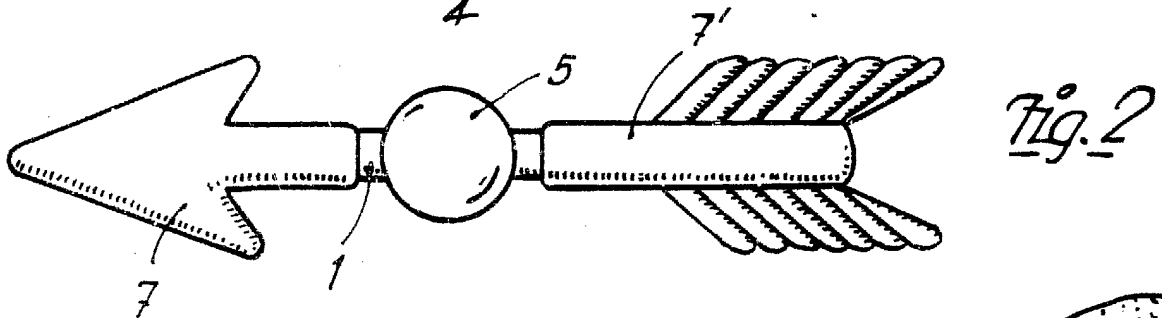

Fig. 2

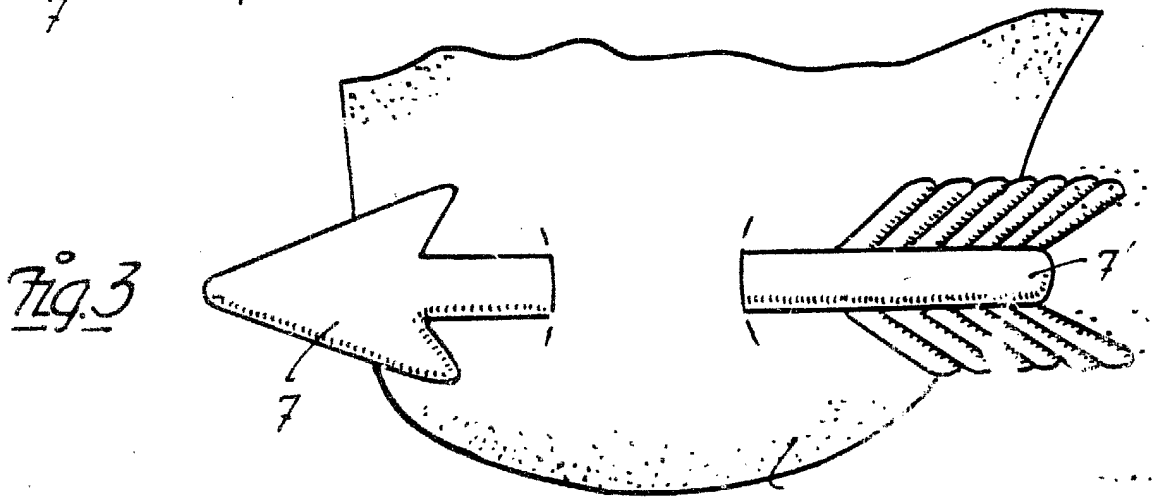

Fig. 3

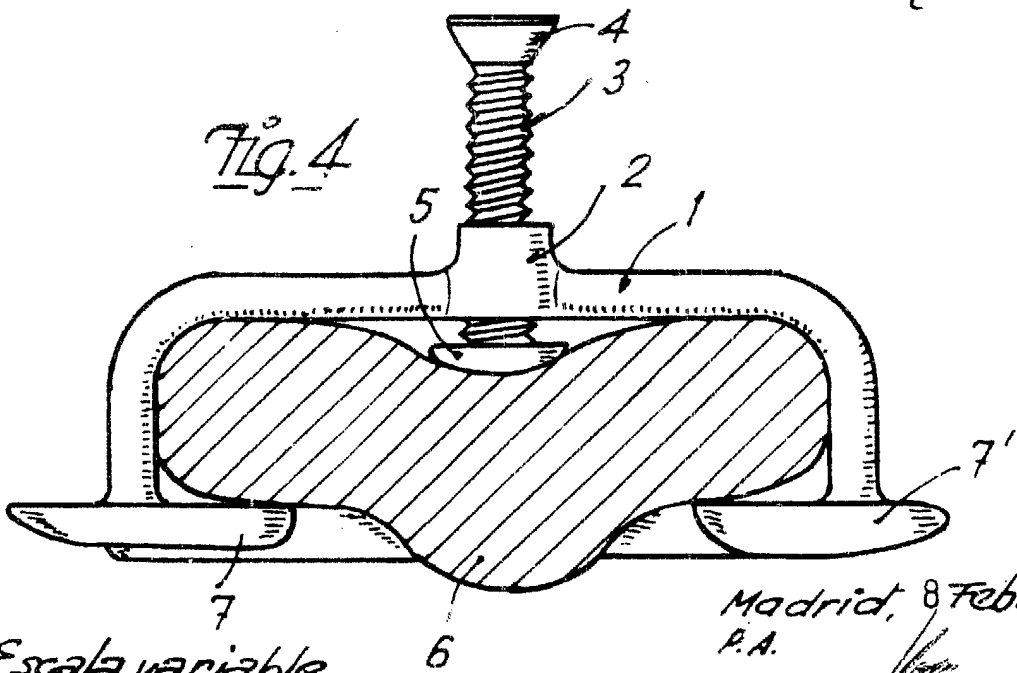

Fig. 4

Escala variable

Madrid, 8 Febrero 1984  
P.A.