

(19) ES (11) (21) (22)	NUMERO 277402	(10) Y
	FECHA DE PRESENTACION 30 Enero 1984	



ESPAÑA
1421/C

MODELO DE UTILIDAD

(30) PRIORIDADES: (31) NUMERO	(32) FECHA	(33) PAIS
----------------------------------	------------	-----------

(47) FECHA DE PUBLICIDAD	(51) CLASIFICACION INTERNACIONAL B65D 85/60
--------------------------	---

(54)	TITULO DE LA INVENCIÓN "NUEVA CAJA EXPOSITORA"
------	---

(71)	SOLICITANTE (S) D. ANTONIO MARTIN GOMEZ
------	--

(71)	DOMICILIO DEL SOLICITANTE BARCELONA, Avda. Meridiana, 334, 1º A
------	--

(72)	INVENTOR (ES) El peticionario
------	--------------------------------------

(73)	TITULAR (ES) El mismo
------	------------------------------

(74)	REPRESENTANTE D. Arturo Canela Brescó
------	--

El objeto del presente Modelo de Utilidad se refiere a una nueva caja expositora.

- 5.- En la actualidad las cajas expositoras presentan el inconveniente de que cuando el contenido del artículo a exponer y vender que las llenaba va retirándose paulatinamente de la caja, a medida que se efectúan sus ventas, resulta que sólo se puede ver dicho contenido restante por encima de la caja, ya que las propias paredes verticales de la caja tapan la visión desde los laterales de la caja. Teniendo en cuenta que en los establecimientos de venta los expositores están colocados en el mostrador o encima de las mesas, resulta que el contenido sólo lo pueden ver las personas adultas y los niños, que en la mayoría de los casos son los grandes consumidores de tales artículos (chocolatinas, dulces, chicles y demás golosinas), no pueden verlos y por tanto no se sienten estimulados a pedirlos.
- 10.-
- 15.-

- 20.- Para que los niños puedan disfrutar desde su punto de mira, por su corta edad, del goce de la visión de las golosinas que aún quedan en las cajas expositoras y su pituitaria se sienta estimulada hasta el punto de que obligue con sus peticiones a que su acompañante adquiera el producto requerido por el niño, se ha creado el objeto del presente Modelo de

Utilidad.

Para una correcta interpretación se describe, a continuación, un caso de realización práctica, a título de ejemplo, no limitativo, de la nueva caja expositora, acompañándose de una hoja de dibujos en la que:

5.-

En la figura 1 la nueva caja montada y uno de sus lados parcialmente reventado y en la figura 2 es la mitad longitudinal del desarrollo de la caja de la figura 1.

Consiste la invención en que independientemente de su tamaño y forma, se le practican en sus paredes elevadas (1) principalmente en dos laterales, unas zonas troqueladas parcialmente (2), para que a medida de que descienda el nivel del contenido que se expone dentro de cada caja se puedan reventar los troquelados parciales (2) y retirar el material (3) de la zona reventada y así crear unas ventanas laterales o frontales (4) de observación que permitan ver desde el exterior el producto contenido.

10.-

15.-

20.-

Se sobreentiende que en el presente caso serán variables cuantos detalles de construcción y acabado no alteren, cambien o modifiquen la esencialidad de la invención.

Habiéndose descrito el objeto y utilidad de la presente invención, lo que se declara como no practicado ni divulgado en España, comprende las siguientes reivindicaciones:

11.- NUEVA CAJA EXPOSITORA, caracterizada por el hecho de que independientemente de su tamaño y forma, se le practican en sus paredes elevadas, principalmente en los laterales, unas zonas troqueladas parcialmente, para que a medida de que descienda el nivel del contenido que se expone dentro de cada caja se puedan reventar los troquelados parciales y retirar el material de la zona reventada y así crear unas ventanas laterales o frontales de observación que permitan ver desde el exterior el producto contenido.

10.-

2^a.- NUEVA CAJA EXPOSITORA.

Todo ello tal como se describe y reivindica en la presente memoria descriptiva, que consta de SEIS hojas reglamentarias escritas a máquina por una sola de sus caras y hoja de dibujos que la acompaña.

Barcelona, a 30 de Enero de 1984

ARTURO CANELA

p. p.

A handwritten signature in black ink, appearing to read 'Arturo Canela', is written over a horizontal line. The signature is stylized and cursive.

277402

Fig. 2

Fig. 1

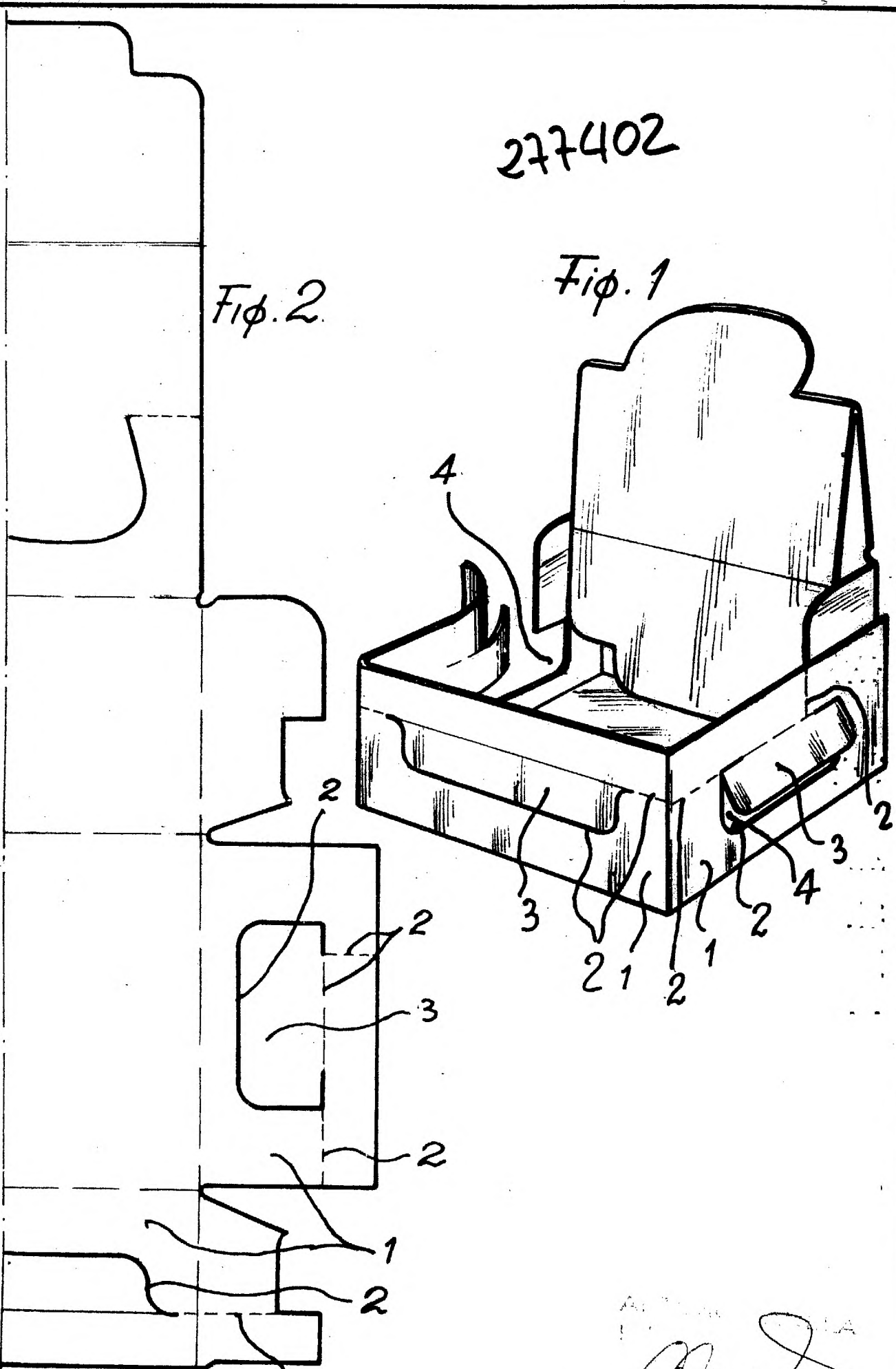

Escala variable 2

Antonio Martín Gómez
Diseño