

P - 22.793

Serie 2097

277371



26 JUL 1962

MEMORIA DESCRIPTIVA

que se presenta para unir a la solicitud
de

P A T E N T E D E I N V E N C I O N

formulada el 16 de Mayo de 1962, con el Núm. 277-371

en

E S P A Ñ A

por VEINTE años

a nombre de SOCIETE ANONYME DE PARTICIPATIONS APPAREILLAGE
GARDY, entidad suiza, establecida en 14 Faubourg de l'Hôpital,
Neuchâtel, Suiza, por:

"UN DISPOSITIVO PORTA-FUSIBLES DE ESPIGAS"

5 En la práctica corriente, al cambiar la intensidad nominal contratada por un abonado para una red de distribución determinada, es necesario sustituir los porta-fusibles de protección para que puedan adaptarse a la nueva intensidad nominal de corriente.

Para remediar este inconveniente, el presente invento tiene por objeto un porta-fusible con clavijas, utilizable para una multiplicidad de intensidades nominales de corriente, en el cual cada clavija es solidaria de un alvéolo confi-



gurado en V truncada susceptible de recibir fusibles de diferentes dimensiones, siendo mantenidos en contacto dichos fusibles después del montaje con las caras inclinadas de las V truncadas por medio de los mismos conjuntos elásticos cuya fuerza de apoyo perpendicular al eje del fusible está dirigida según el eje de la V truncada correspondiente.

De preferencia, el resorte que asegura el apoyo del fusible sobre las caras inclinadas de la V truncada de cada alvéolo actúa simultáneamente para asegurar la elasticidad de la clavija correspondiente, entonces hendida.

La descripción que sigue, en relación con los dibujos anejos a título de ejemplos no limitativos, hará comprender bien cómo puede ser puesto en práctica el invento, y pondrá de manifiesto otras particularidades del mismo.

La figura 1 es un corte transversal de un portafusible conforme al invento, sin fusible.

La figura 2 es un corte de la figura 1 según la línea II-II.

La figura 3 es un corte de la figura 1 según la línea III-III, estando equipado el portafusible con un fusible.

La figura 4 es un corte análogo al de la figura 3 en el caso de un fusible de diámetro diferente del utilizado en la figura 3.

Las figuras 5 y 6 son, respectivamente, cortes diametral y transversal de una clavija que equipa el portafusibles de las figuras 1 a 4, según un primer modo de realización.

Las figuras 7 y 8 son una vista exterior y un corte transversal de una clavija para equipar el portafusibles de las figuras 1 a 4, según un segundo modo de realización.

Las figuras 9 y 10 son vistas análogas a las de las



figuras 7 y 8 para un tercer modo de realización.

En la forma de ejecución ilustrada en las figuras 1 a 6, el portafusibles comprende un cuerpo 1 de materia aislante en forma de brida con alas 2 y 3 que contiene dos semi-cubiertas 4 y 5 de materia aislante unidas por medio de remaches tubulares 6. El cuerpo 1 presenta dos pares de proyecciones 7 y 8 que dejan entre ellas una hendidura 9 y que aseguran el paso de las clavijas.

Cada clavija está hecha de una hoja de metal conductor configurada para obtener dos porciones semicilíndricas 9 y 10 separadas entre sí por hendiduras 11 y reunidas entre sí por una porción 12 de sección poligonal que tiene dos paredes 13 y 14 simétricamente inclinadas con relación al eje de la clavija y reunidas por una pared superior 15 para obtener una forma de V truncada. La parte poligonal 12 desempeña la misión de alvéolo. Las partes poligonales 12 de las clavijas están dispuestas en el alojamiento interno 16 dispuesto entre los semi-cuerpos 1 y 2 y configurado en la zona de estas partes poligonales según una forma homotética que permite el alojamiento de una materia calorífuga 17 constituida, por ejemplo, por amianto.

Las hendiduras 11 montan dos varillas 18 empotradas en el cuerpo 1. Estas varillas están además cubiertas por pistones 19 que tienen dos hendiduras 20 y 21 perpendiculares entre sí y que desembocan por sus dos extremos. Bajo un saliente 22 o 23 dispuesto en cada pistón 19 está dispuesto un resorte 24 que viene a apoyarse por su parte baja sobre inclinaciones cónicas 25 que convergen hacia abajo y dispuestas en la clavija correspondiente.

El dispositivo así descrito puede ser utilizado como



sigue:

Se montan en el cuerpo 1 las clavijas hendidas equipadas con sus resortes 24 y con sus pistones 19, montando las varillas 18, o bien por las hendiduras 20, o bien por las hendiduras 21. Se provee el exterior de los alvéolos en V truncada de la capa de amianto 17 y se montan alrededor del conjunto, entre las alas 2 y 3 del cuerpo 1, las semi-cubiertas 4 y 5 que se reunen definitivamente por los remaches tubulares 6.

Suponiendo que los pistones ocupan la posición ilustrada en la figura 1 con superposición de las varillas 18 por su hendidura 20, si se desea montar un fusible 26 de diámetro relativamente grande (figura 3), se levantan las dos semi-cubiertas unidas en contra de los resortes 24 mantenidos por las varillas 18 y, cuando el fusible puede pasar a la vez a través de las escotaduras 28 de estas alas 2 y 3 y a través del alvéolo 12, se encaja este fusible en estos alvéolos perpendicularmente a los ejes de las clavijas. Aflojando entonces las dos semi-cubiertas, el fusible adopta la posición de la figura 3, viniendo la parte del pistón 19 que lleva la hendidura 21 a aplicar este fusible contra las paredes 13 y 14 de la V truncada bajo la acción del resorte 24.

Si se desea equipar el porta-fusible con un fusible 29 de menor diámetro (figura 4), se tira de nuevo hacia arriba de las cubiertas unidas, se saca el fusible 26 y luego, actuando en contra del resorte 24, se extraen los pistones que se vuelven haciéndoles sufrir un pivotamiento de 90° alrededor de su eje para volverlos a poner en su sitio, haciendo superponer las varillas 18 por las hendiduras 21.

Se inserta entonces el fusible 29 en los alvéolos y se aflo-

277371



jan las cubiertas unidas. El fusible es aplicado sobre las paredes 13 y 14 de los alvéolos por las porciones de los pistones 19 que tienen las hendiduras 20.

5 Hay que señalar que el resorte 24, por la acción que ejerce sobre las partes inclinadas cónicas 25, da una elasticidad a las clavijas hendidas (figuras 5 y 6).

10 Esta elasticidad puede ser obtenida como se representa en las figuras 7 a 10. En la realización de las figuras 7 y 8, las porciones semicilíndricas 9a y 10a de la clavija tienen en su parte baja vueltas internas 30 dispuestas en sus extremos para presentar una superficie 31 sensiblemente horizontal sobre la cual se apoya el resorte 24a. La elasticidad en las realizaciones de las figuras 9 y 10 se obtiene formando en la base de las porciones semicilíndricas 9b y 10b vueltas 30b y 31b en forma de V que penetran en estas porciones cilíndricas y sobre cuya superficie exterior se poya el resorte 24b.

15 Es bien evidente que sin salir del marco del presente invento se podrían introducir modificaciones en los modos de ejecución descritos.

20 Esta solicitud, que corresponde a la presentada en Francia el 9 de Junio de 1961, bajo el Núm. 864.434, se acoge a los beneficios del artículo 51 del vigente Estatuto sobre Propiedad Industrial.

25

N O T A

30 Los puntos de invención propia y nueva que se presentan para que sean objeto de esta Patente de Invención en Es-

26 JUN 1973

paña, por VEINTE años, son los siguientes:

5 12. - Un dispositivo porta-fusibles de espigas, utilizable para una multiplicidad de intensidades nominales de corriente, caracterizado porque cada espiga es solidaria de un alvéolo conformado en V truncada susceptible de recibir fusibles de diferentes dimensiones, siendo dichos fusibles, después del montaje, mantenidos en contacto con las caras inclinadas de las V truncadas por medio de los mismos conjuntos elásticos cuya fuerza de apoyo perpendicular al eje del fusible está dirigida según el eje de la V truncada correspondiente.

15 22. - Un dispositivo según el punto 1, caracterizado porque cada espiga está hecha de una hoja de metal conductor conformada para obtener dos partes semicilíndricas separadas por hendiduras, que forman la espiga propiamente dicha y están reunidas entre sí por una parte de sección poligonal terminada, frente a estas partes semicilíndricas, en forma de V truncada.

20 32. - Un dispositivo según el punto 1, caracterizado porque cada conjunto elástico de apoyo está constituido por una barra empotrada en el cuerpo del porta-fusibles y coronada por una de las hendiduras de un pistón cuyos extremos tienen respectivamente dos hendiduras a 90° una de otra, estando este pistón sometido a la acción de un resorte alojado en la espiga hueca.

25 42. - Un dispositivo según el punto 1, caracterizado porque una guarnición de materia calorífuga, tal como amianto, está dispuesta entre cada alvéolo en V truncada y la caja que la contiene.

30 52. - Un dispositivo según los puntos 1 y 3, caracte-

277371

277371

26



rizado porque el resorte que asegura el apoyo del fusible sobre las caras inclinadas de la V truncada de cada alvéolo, actúa simultáneamente para asegurar la elasticidad de la espiga correspondiente.

5 62. - Un dispositivo según los puntos 1 a 3, caracterizado porque las partes semicilíndricas que forman la espiga propiamente dicha terminan por retornos internos, ya sea cónicos, ya sea inclinados hacia arriba con una superficie terminal plana, ya sea en forma de V con, en este último caso, apoyo del resorte sobre las caras exteriores de estas V.

72. - Un dispositivo porta-fusibles de espigas.

Tal y como se ha descrito en la Memoria que antecede, representado en los dibujos que se acompañan y con los fines que se han especificado.

15 Esta Memoria consta de siete hojas escritas a máquina por una sola cara.

Madrid, 26 JUL 1962

P. A.
Alfaro de Elizaburu
Por Poder

DG/



FIG. 4

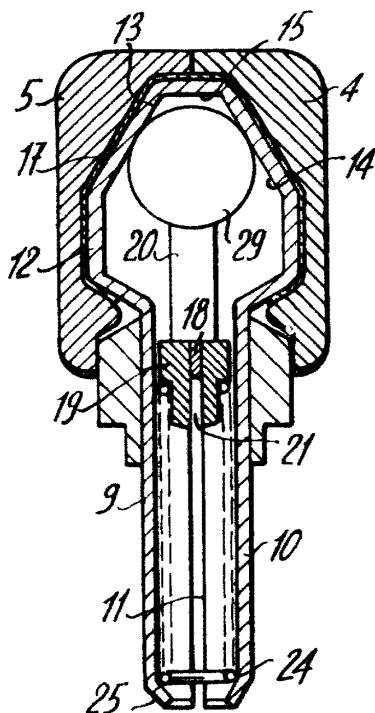

277371

FIG. 5

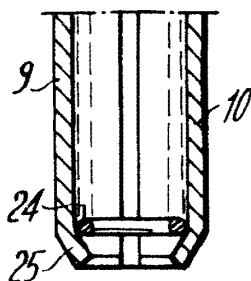

FIG. 7

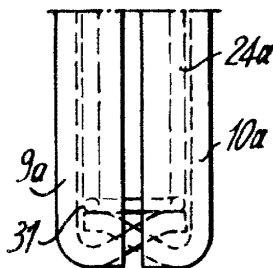

FIG. 9

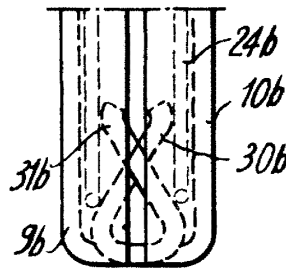

FIG. 6



FIG. 8

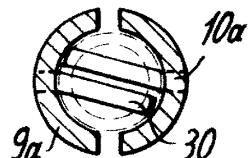
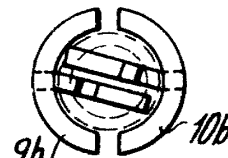

FIG. 10



[Handwritten signature or mark]

