

19 ES 21 22	NUMERO 277241	10 Y
	FECHA DE PRESENTACION 1 FEB. 1984	



ESPAÑA

MODELO DE UTILIDAD 6 III 1984

30 PRIORIDADES: 31 NUMERO	32 FECHA	33 PAIS
------------------------------	----------	---------

47 FECHA DE PUBLICIDAD	51 CLASIFICACION INTERNACIONAL A47F5/00
------------------------	---

54 TITULO DE LA INVENCIÓN "EXPOSITOR COMPRESIBLE-EXTENSIBLE-ARMABLE PERFECCIONADO"

71 SOLICITANTE (S) D. RAMON PEREZ ARDUENGO

DOMICILIO DEL SOLICITANTE Edificio Los Robles, 1º-D SEVARES (Asturias).-

72 INVENTOR (ES)

73 TITULAR (ES)

74 REPRESENTANTE D. FRANCISCO JAVIER PLAZA 281(X)
--

1 La presente memoria descriptiva tiene como fin la declara—
ción del objeto sobre el cual ha de recaer el privilegio de explotación indus—
trial y comercial, exclusivo en el territorio nacional de un Modelo de Utili—
dad, de acuerdo con la vigente Legislación sobre Propiedad Industrial, que co—
5 mo el enunciado indica, se trata de "EXPOSITOR COMPRESIBLE-EXTENSIBLE-ARMABLE
PERFECCIONADO".

El objeto de la presente invención ha sido ideado con la fi—
nalidad esencial de ser un acompañante casi imperceptible en el embalado con—
junto con la caja contenedora del producto o productos a distribuir en el co—
10 mercio, no resultando nada gravoso bajo ningún aspecto tanto en su conserva—
ción en almacenamiento como en su incorporación para el transporte.

Y todo ello porque presenta unas características de estruc—
turación y de montaje ventajosamente ideadas para constituir un bloque aplana—
do de reducidas dimensiones, sumamente manejable tanto de por sí como en su —
posterior desplegamiento o armado en su lugar de destino.

15 De esta forma las etapas de envasado finales característi—
cas y costosas en las cadenas de producción actuales pueden eliminarse con só—
lo acompañar un expositor de tales condiciones con cada caja contenedora de —
los productos que se distribuyen al consumo.

20 El expositor objeto de la invención está constituido en —
esencia mediante un cuerpo laminar envolvente compresible-extensible dispuesto
entre una pieza superior y una placa-base.

25 Dicha pieza superior es un marco determinante de una emboca—
dura de acceso cerrada por una tapa oportuna, y al estado compresivo de dicha
pieza-marco contra la placa-base se hace efectivo un total acoplamiento entre
ambas pero constituyendo un recinto donde queda alojado el cuerpo envolvente —
plegado así como unas piezas complementarias que tienen como misión rigidizar
todo el conjunto anterior en el armado definitivo del expositor.

30 Todo ello confiere al expositor preconizado unas peculiari—
dades distintivas y ventajosas con respecto a las soluciones existentes al res

1 pecto, siendo especialmente ventajosa su utilización como exhibidor de productos de confitería en especial de caramelos.

5 Para comprender mejor la naturaleza del invento, en el plano adjunto hacemos una representación esquemática de su utilización, no siendo en absoluto limitativa y susceptible, por ello de las características esenciales.

La figura 1 es una vista frontal del expositor objeto de la invención mostrado en su total y absoluto plegamiento cual pieza sustancialmente aplanada.

La figura 2 es una vista en planta de la precedente.

10 La figura 3 es una vista frontal mostrando en despiece los elementos integrados en bloque tal como se representa en las dos figuras anteriores.

15 La figura 4 es un detalle en sección ampliada demostrativa de la disposición observada por los elementos integrantes del expositor al estado de total compresibilidad.

La figura 5 es una vista frontal del expositor totalmente desplegado y montado.

La figura 6 es una vista lateral de la precedente.

La figura 7 es una vista en perspectiva.

20 El expositor (1) preconizado está integrado por el cuerpo laminar (2) envolvente, transparente, de naturaleza compresible-extensible, quedando comprendido entre la pieza superior (3) y la placa-base (4), con las cuales va respectivamente relacionada mediante la aplicación de cualquier técnica de unión apropiada.

25 Aquella pieza superior (3) constituye un marco determinante de la embocadura (5) de acceso al interior del cuerpo envolvente (2), a cuya embocadura cierra la tapa (6) asentada contra el escalón (7) previsto en el dintorno del mencionado marco (3) con el cual queda en disposición complanaria. El agujero (8) de la referida tapa (6) posibilita el levantamiento de ésta por

30

1 simple penetración digital en aquél.

5 De aquí que al estado compresivo del marco (3) contra la -
placa-base aquél topa contra le escalón (9) de ésta a fin de determinar un -
efectivo acoplamiento total entre ambos en orden a constituir un recinto apto
para alojar el cuerpo envolvente (2) totalmente plegado amén de las piezas -
(10) complementarias.

De este modo queda constituido un bloque sustancialmente -
aplanado de suma manejabilidad en cualquier caso y nada gravoso.

10 Para armar el expositor en su absoluta extensibilidad, se
comienza por desplegar progresivamente el cuerpo (2) tirando del marco (3) al
tiempo que se retiene la placa-base (4) quedando así para poder adosar colate
ralmente aquellas piezas (10) en funciones rigidizantes del expositor al esta
do de total extensibilidad, para cuyo efecto cada placa (10) lleva practicada
una muesca (11) superior así como otra muesca (12) inferior las cuales encajan
en respectivas orejetas (13 y 14) previstas en diametral contraposición tanto
15 en la colateralidad del marco (3) como en la de la placa-base (4).

Sobre la cara visible de estas piezas (10) van reflejadas -
las notas que caracterizan al producto a exhibir.

20 Descrita suficientemente la naturaleza del presente invento,
así como su realización industrial, sólo cabe añadir que en su conjunto y par-
tes constitutivas es posible introducir cambios de forma, materia y disposi-
ción en cuanto tales alteraciones no supongan variación sustancial del mismo.

25 El solicitante, al amparo de los Convenios Internacionales
sobre Propiedad Industrial, se reserva el derecho de extender la presente de-
manda a los países extranjeros, si fuera posible reivindicando la misma priori-
dad de la presente solicitud,

N O T A

30 El Modelo de Utilidad que se solicita como nuevo en España
por veinte años, de acuerdo con la vigente Legislación sobre Propiedad Indus-
trial, deberá recaer sobre "EXPOSITOR COMPRESIBLE-EXTENSIBLE-ARMABLE PERFECCIO

1 NADO", en todo de acuerdo con las siguientes,

REIVINDICACIONES

5 1.- Expositor compresible-extensible-armable perfeccionado, caracterizado porque está integrado por un cuerpo laminar envolvente de natura
leza compresible-extensible comprendido entre una pieza superior y una placa-
base, determinando aquella pieza superior un marco definidor de una embocadura
a la cual cierra una tapa que hace asiento contra un escalón perimétrico pre-
visto en el dintorno del citado marco que al estado compresivo contra la placa-
base se hace factible un juego de acoplamiento total entre ambos en orden a —
constituir un recinto apto para alojar aquel cuerpo envolvente en total plega-
10 miento amén de unas piezas complementarias, componiéndose así un todo sustan-
cialmente aplanado manejable en cualquier orden de cosas.

15 2.- Expositor compresible-extensible-armable perfeccionado, de acuerdo con la primera reivindicación, caracterizado porque dichas piezas -
complementarias son dos placas laminares en funciones de rigidización del expo-
sitor al estado de total extensibilidad, acuyo efecto dichas placas llevan prac-
ticadas una muesca superior y otra muesca inferior para que, en el adosamiento
enhiesto de aquéllas, encajen en respectivas orejetas previstas en diametral -
contraposición tanto en la colateralidad del marco como en la de la placa-base.

20 3.- "EXPOSITOR COMPRESIBLE-EXTENSIBLE-ARMABLE PERFECCIONADO"

Todo según queda descrito en la presente memoria que consta
de cinco hojas foliadas y mecanografiadas por una sola cara con un total de —
ciento trece líneas y dibujos anexos.

Madrid,

El Agente Oficial.

25 **Francisco Javier Plaza**
P. P.

30

FIG.1

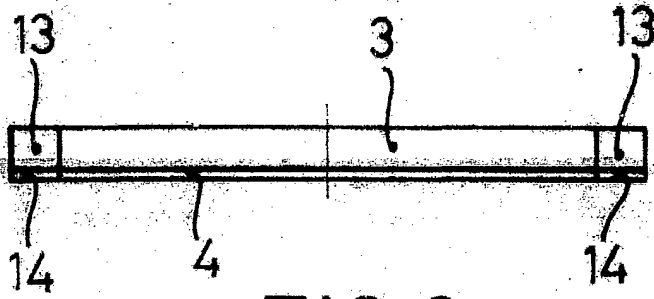

FIG.2

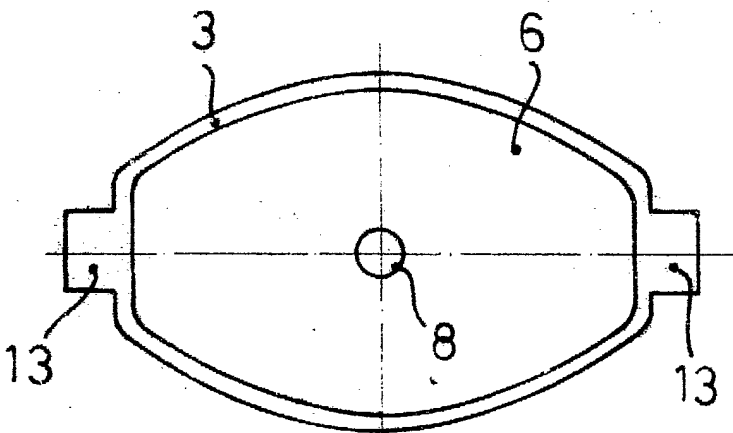

FIG.3

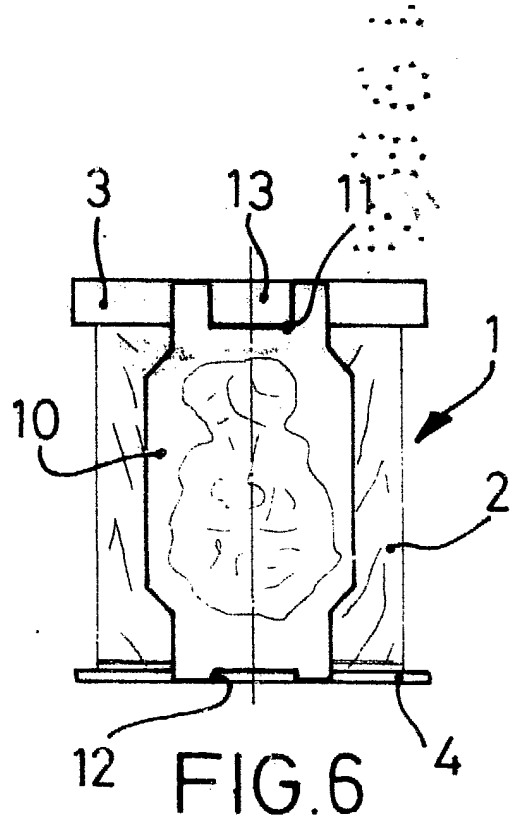
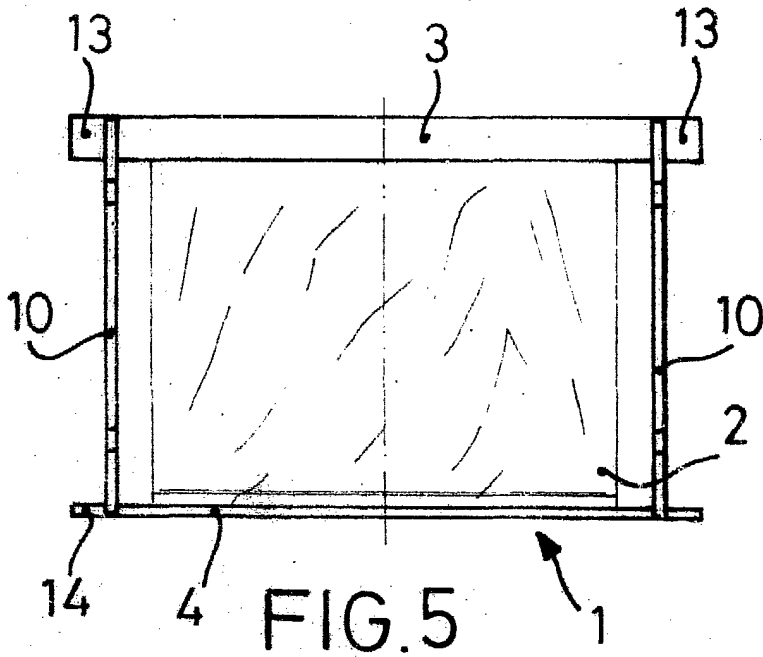
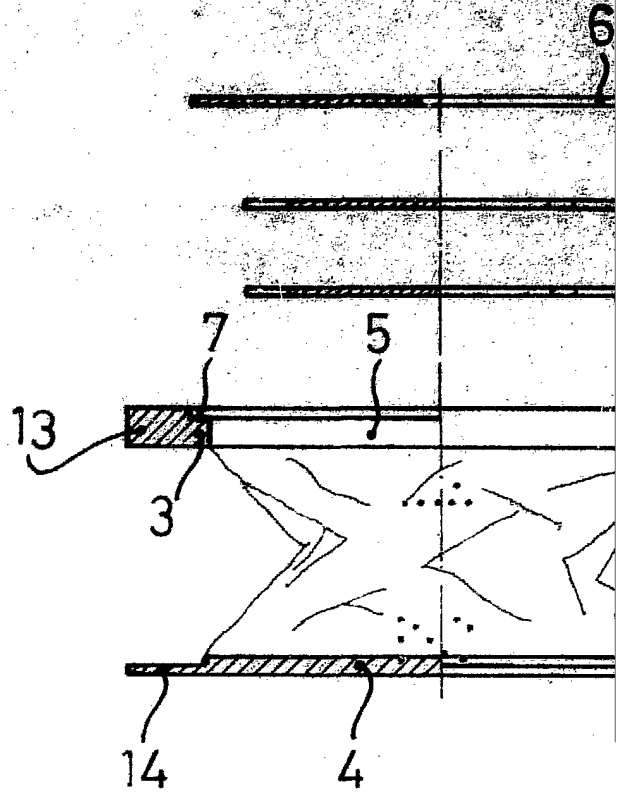

FIG.5

FIG.6

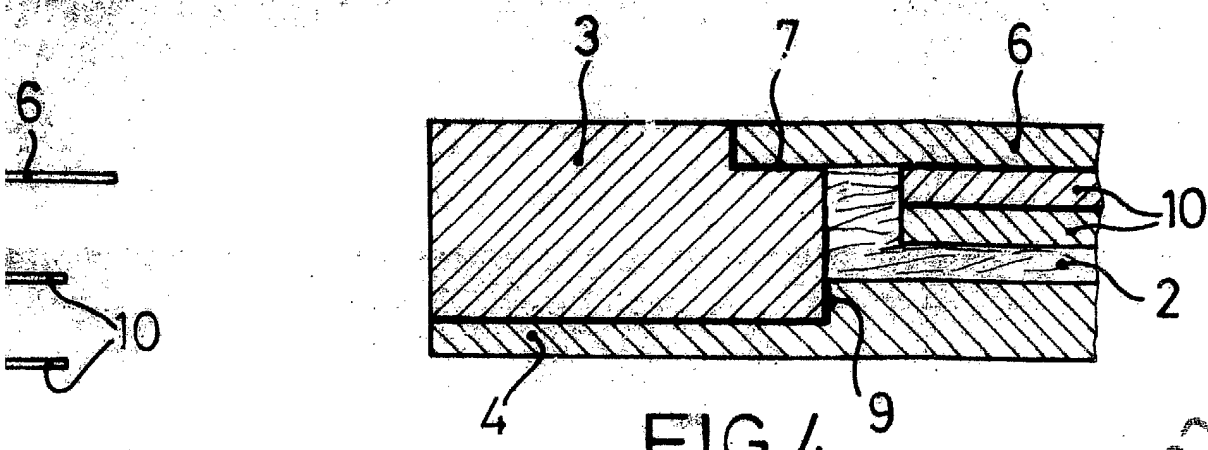

FIG. 4

277247

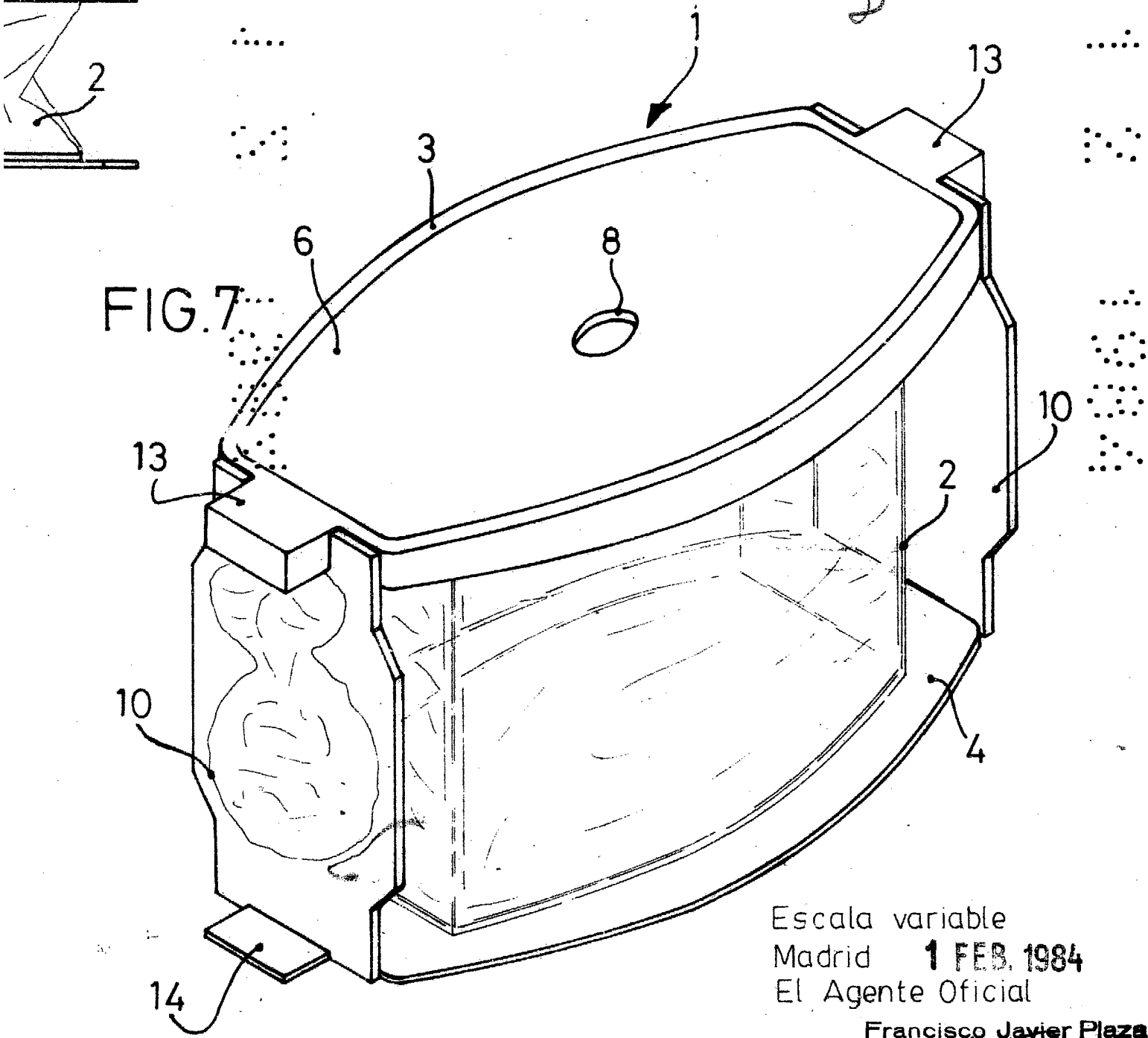

FIG. 7

Escala variable
Madrid 1 FEB. 1984
El Agente Oficial

Francisco Javier Plaza
P. P.