

19 ES 21 22	NUMERO 277,084(9)	10 Y
	FECHA DE PRESENTACION 11 - 10 - 84	



ESPAÑA

MODELO DE UTILIDAD

1 - JUL. 1985

30 PRIORIDADES: 31 NUMERO	32 FECHA	33 PAIS
------------------------------	----------	---------

47 FECHA DE PUBLICIDAD	81 CLASIFICACION INTERNACIONAL <i>H04M 1/17, H04R 1/12</i>
------------------------	---

54 TITULO DE LA INVENCIÓN "PROTECTOR HIGIENICO PARA MICROTELEFONOS, DE UN SOLO USO"

71 SOLICITANTE (S) D. FRANCISCO RINCON JIMENEZ-MOMEDIANO
--

DOMICILIO DEL SOLICITANTE Castelló, 95 - MADRID

72 INVENTOR (ES)

73 TITULAR (ES) D. FRANCISCO RINCON JIMENEZ-MOMEDIANO

74 REPRESENTANTE MARIA REGLA RUIZ-GRANADOS (294-1)
--

El presente registro de modelo de utilidad se refiere, tal como su enunciado indica, a un protector higiénico para microteléfonos, de un solo uso, según la descripción que del mismo se realice, que ha de entenderse en su más amplio sentido y no limitativamente.

5 El modelo cuyo registro se preconiza por medio del presente escrito, viene a suponer una importante novedad en el campo específico de su aplicación industrial, puesto que proporciona un dispositivo que mejorará notablemente las condiciones higiénicas de los aparatos telefónicos de uso público, que con tanta frecuencia son fuentes de infección, dada la pluralidad de gentes que los utilizan.

10 El modelo propuesto consiste en una lámina de papel tipo celulosa de configuración general rectangular, que por uno de sus extremos forma una curva semicircular en tanto que por el otro presenta un vaciado que determina dos pinzas, las cuales están destinadas a abrazar el mando del teléfono, mientras que el cuerpo general de la lámina, que está dotado de perforaciones, se dobla sobre el eje curricular, aislándolo convenientemente.

15 Las láminas se presentan, convenientemente dobladas, en una carterilla plana, del tipo de las utilizadas para contener cerillas, fijas por su base mediante un pequeño troquel y separables por simple presión.

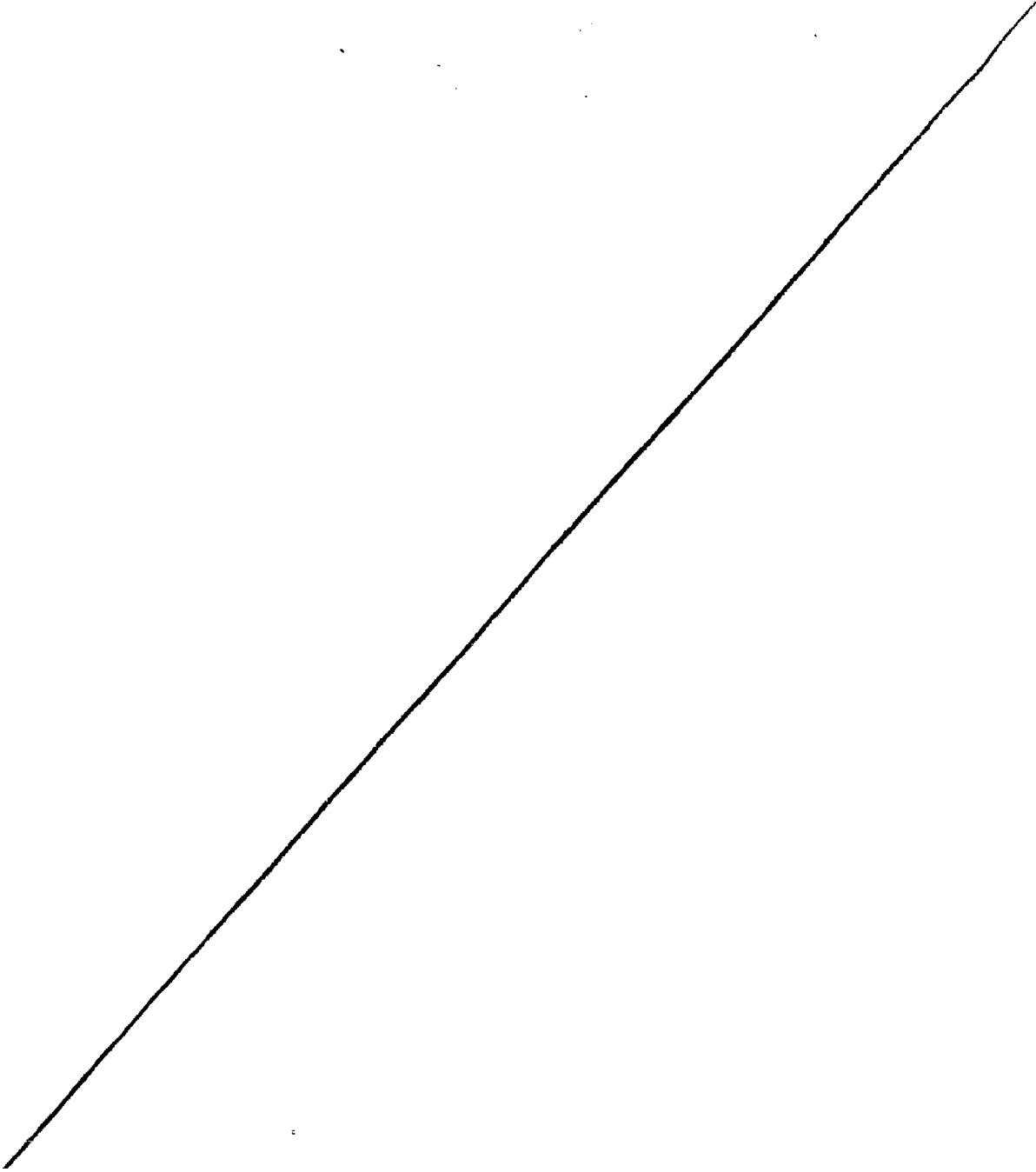
20 Para hacer más comprensible la explicación desarrollada, en el plano adjunto se han representado dos vistas del modelo propuesto, que muestran la carterilla abierta (figure 1ª) y una vista lateral de la misma (figure 2ª), habiéndose relacionado los elementos más fundamentales a tenore de la enumeración siguiente: 1) Cierre de la carterilla. 2) Parte superior de la lámina. 3) Parte inferior

de la lámina. 4) Eje de flexión de la lámina. 5) Presillas para fijación de la lámina al auricular del teléfono. 6) Perforaciones. 7) Troquel. 8) Solapa inferior de la carpetilla y 9) Grapa de sujeción de la carpetilla.

Descrita suficientemente la naturaleza del presente modelo de utilidad, se hace constar expresamente que cualquier modificación de detalle que pudiera introducirse, se considerará incluida dentro del mismo, en tanto no altere fundamentalmente sus características esenciales.

Por último, se declaren de novedad las siguientes

.....



REIVINDICACIONES

1ª).- PROTECTOR HIGIENICO PARA MICROTELEFONOS, DE UN SOLO USO,
 40 caracterizado porque consiste en una lámina de papel tipo celulosa
 de configuración general rectangular, que por uno de sus extremos -
 forma una curva semicircular en tanto que por el otro presenta un -
 vaciado que determina dos piezas, las cuales están destinadas a -
 abrazar el mando del teléfono, mientras que el cuerpo general de la
 45 lámina, que está dotado de perforaciones, es doble sobre el auricu-
 lar, aislándolo convenientemente.

2ª).- PROTECTOR HIGIENICO PARA MICROTELEFONOS, DE UN SOLO USO,
 según la reivindicación 1ª, caracterizado porque las láminas se pre-
 50 sentan, convenientemente dobladas, en una cartierilla plana, del ti-
 po de las utilizadas para contener cerillas, fijas por su base me-
 diante un pequeño troquel; separables por simple presión.

3ª).- PROTECTOR HIGIENICO PARA MICROTELEFONOS, DE UN SOLO USO.
 Todo ello, tal y como queda expuesto en la presente memoria -
 55 descriptiva, que consta de tres hojas, foliadas y mecanografiadas -
 por una sola de sus caras y a dos espacios y hoja de planos adjunta.

Madrid, 11 de Octubre 1.984

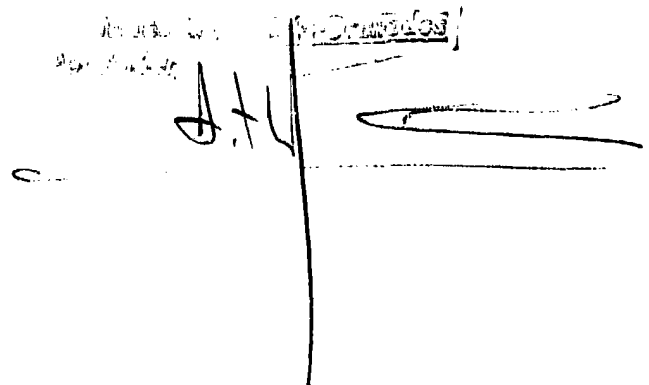

 A handwritten signature, possibly 'A. H.', is written over a vertical line. To the right, there is a rectangular stamp with some illegible text inside.

FIG. 1

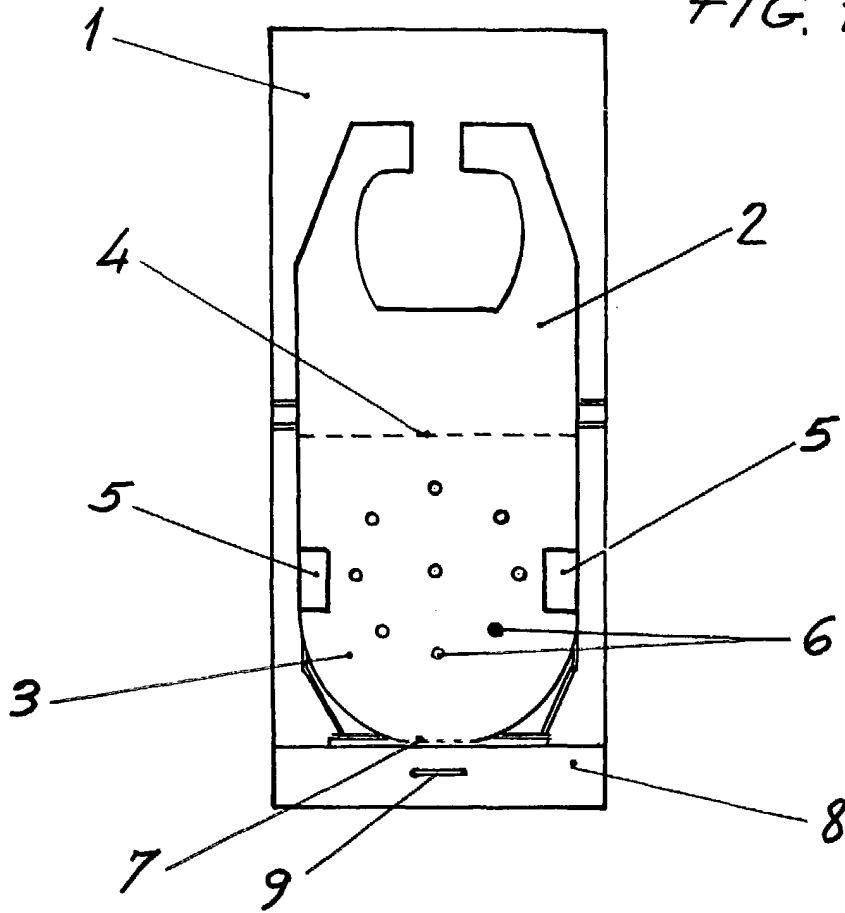
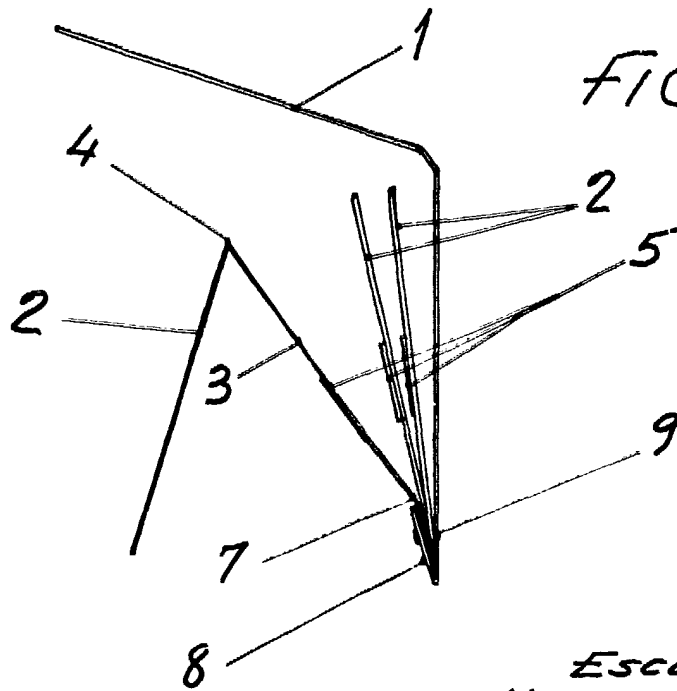


FIG. 2



Escala variable
Madrid:

María Regla Ruiz-Granados
Per Pedet