

19 ES 11 21 22	NUMERO 277069	10 Y
	FECHA DE PRESENTACION 24 FNE. 1984	



ESPAÑA

MODELO DE UTILIDAD

1 JUL. 1984

30 PRIORIDADES: 31 NUMERO - -	32 FECHA - -	33 PAIR - -
-------------------------------------	-----------------	----------------

47 FECHA DE PUBLICIDAD	51 CLASIFICACION INTERNACIONAL FOAF 157022
------------------------	--

54 TITULO DE LA INVENCIÓN "Baldosa de terrazo"
--

71 SOLICITANTE (S) HIJO DE E.F. MARGENT, S.A.

DOMICILIO DEL SOLICITANTE Rda. Universidad nº 20, BARCELONA

72 INVENTOR (ES) - -

73 TITULAR (ES)

74 REPRESENTANTE M. Curell Suñol
--

R-413-273

MODELO DE UTILIDAD

por VEINTE años

solicitado en España a favor de HIJO DE E.F. ESCOFFET, S.A.,
entidad española, domiciliada en Avenida Universidad nº 20,
5. BARCELONA, por "baldoza de terrazo". - - - - -

DESCRIPCIÓN RESUMIDA

La presente invención se refiere a una baldoza de
terrazo, hecha con la finalidad principal de poseer condi-
ciones antideslizantes, y sea para evitar que, sobre todo
10. en estado húmedo, provoque el resbalamiento a la pisa.
Esta condición no altera la estructura material compleja
propia de este tipo de baldosas. - - - - -

Por otra parte, se confiere a la baldoza un as-
pecto exterior inédito que amplía sus posibilidades de apli-
cación en el revestimiento de suelos, especialmente los de
15. gran tránsito peatonal. - - - - -

La expresada baldoza se caracteriza porque confor-
ma una pieza de contorno poligonal cuya cara superior vista
presenta superficie plana provista de una profusión de al-
véolos de forma irregular asintota y reducida profundidad,
20.

distribuidos asimismo de manera irregular, aunque interesan-
do con cierta uniformidad la superficie, y de modo que una
franja periférica, y eventualmente otras franjas o dibujos
interiores, tiene cara lisa y se halla a un nivel levemente
inferior con respecto al de la citada superficie. - - - - -

5.

Otros objetos y características de la invención se
irán dando a conocer en detalle a lo largo de la descripción
que sigue, haciendo referencia a los dibujos ilustrativos
que la acompañan. En los dibujos: - - - - -

10.

Figura 1, representa, vista en planta por su cara
superior vista, un fragmento de una baldosa de terrazo según
la invención. - - - - -

Figura 2, corresponde a una sección de la figura 1,
por una línea II-II. - - - - -

15.

La baldosa de referencia consiste en una pieza 1
de conformación básicamente convencional, obtenida en terrazo
según las formulaciones conocidas, y cuyo contorno poli-
gonal puede ser también en cualquiera de los tipos ordina-
rios. - - - - -

20.

Esencialmente, la novedad inherente a la invención
se centra en la constitución de la cara superior vista, dado
que tanto su base 2 como su contorno 3 tiene el aspecto or-
dinario. Dicha cara superior vista consta de una superficie
fundamentalmente plana 4 que presenta una multitud de relie-

vee en hondura 5, aunque de escasa profundidad, con la particularidad de que tales relieves forman alvéolos de configuración totalmente sinuosa e irregular, y que, por otra parte, están repartidos también en una completa irregularidad, aunque con una densidad relativamente constante para poder comprender la cara de la baldosa con una cierta uniformidad. - - - - -

5.

Los citados relieves en hondura 5, además de su forma y distribución irregulares, son también de extensión variable, habiendo unos de escasa extensión y otros de mayor extensión. - - - - -

10.

además, la referida cara vista de la pieza 1 posee una zona periférica 6 de anchura regular, que tiene fondo liso y se halla a un nivel levemente inferior con respecto a la mencionada superficie plana 4. Eventualmente, sin que ello quede representado en las figuras, la pieza 1 podrá presentar, dentro de la zona labrada, franjas o alfileres de fondo liso y al mismo nivel que la zona periférica, sea formando vías paralelas a los lados del contorno 3, sea en otras direcciones. - - - - -

15.

20.

La superficie 4 dotada de relieves 5 constituye un plano antideslizante, para que el pavimento no sea resbaladizo, mientras que las franjas periféricas 6, completadas por las de la baldosa adyacente, conforman surcos para drenaje de aguas de riego, de lluvia o de otra procedencia, al

25.

igual que los posibles franjas o dibujos interiores de la propia cara 4 en el caso de existir. - - - - -

La estructuración de la baldosa 1, tal como se muestra en la figura 2, es la propia de los terrazos ordinarios, o sea a base de un cemento 7 que aglutina unos fragmentos de mármol 8 u otro mineral similar. En cuanto al colorido de la baldosa es también un aspecto de libre elección y mediante los sistemas de obtención conocidos. - - - - -

7.

10.

En términos generales, puede decirse que el aspecto de la cara vista de las piezas 1 es como el de una corrosión debida a agentes químicos o atmosféricos, por lo que ofrece un efecto como de índole natural, cuando en realidad ha sido logrado artificialmente en el moldeo de la baldosa. - - - - -

15.

Descrietas convenientemente las características de la invención, se hace constar que en la misma podrán introducirse cuantas variantes de detalle pueda aconsejar la experiencia, siempre que con ello no se modifique la esencia de la misma. - - - - -

20.

A los efectos consiguientes, se declaran de novedad, utilidad y propiedad para España, sus territorios y plazas de soberanía, las reivindicaciones que siguen. - - -

REIVINDICACIONES

5. 1.- Alidosa de terrazo, caracterizada porque con-
 forma una pieza de conterno poligonal cuya cara superior
 vista presenta superficie plana provista de una refuésion
 de alvéolos de forma irregular distinta y de reducida pre-
 fundidad, distribuidos asimismo de manera irregular, aunque
 interesando con cierta uniformidad la superficie, y de modo
 que una franja periférica de anchura regular, y eventualmen-
 te otras franjas o dibujos superficiales interiores, tiene
 10. cara lisa y se halla a un nivel levemente inferior con res-
 pecto al de la citada superficie. - - - - -

2.- "BALCONA DE FERNANDO". - - - - -

15. Todo ello conforme se describe y reivindica en la
 presente memoria que consta de cinco hojas, foliadas y foto-
 nografiadas por una sola de sus caras, y de dos figuras que
 la ilustran.

MADRID 24 ENE. 1984

R. A. M. CURELL SUÑOL

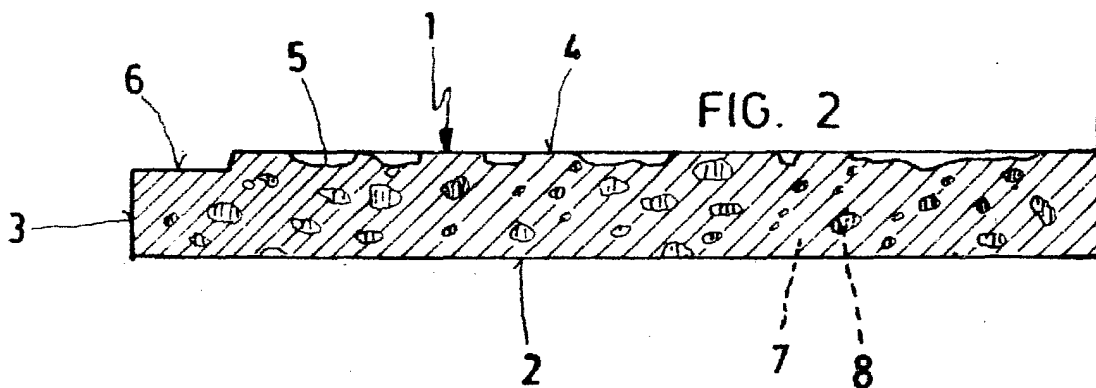
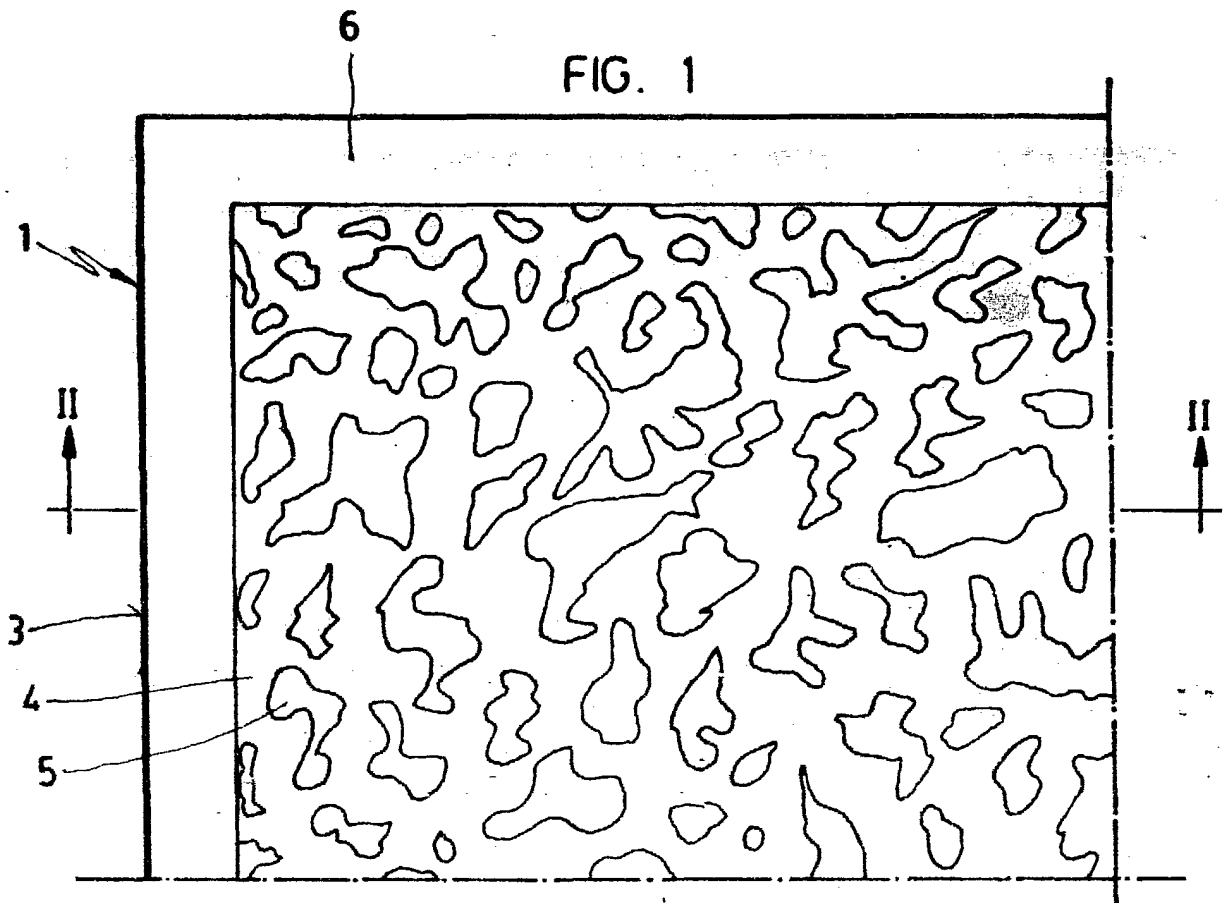

MADRID 24 ENE. 1984

M. CURELL SUÑOL