

REGISTRO DE LA PROPIEDAD INDUSTRIAL



ESPAÑA

10 ES 11 21 22	NUMERO 276996	19 Y
	FECHA DE PRESENTACION 20-1-84	

MODELO DE UTILIDAD

16 JUN. 1984

30 PRIORIDADES: 31 NUMERO	32 FECHA	33 PAIS
------------------------------	----------	---------

47 FECHA DE PUBLICIDAD	51 CLASIFICACION INTERNACIONAL B 6 3 B 3 5 / 7 2
------------------------	--

54 TITULO DE LA INVENCIÓN

DISPOSITIVO MEJORADO PARA SUJETAR UNA VELA ENROLLADA AL MASTIL.

71 SOLICITANTE (S)

Don José Javier DORIA IRIARTE

DOMICILIO DEL SOLICITANTE

Rodríguez Arlas 61 - 1º C Iza. BILBAO. -

72 INVENTOR (ES)

73 TITULAR (ES)

74 REPRESENTANTE

E. GONZALEZ VACAS. -

- 2 -

El presente modelo tiene por objeto conforme su enunciado un nuevo dispositivo para sujetar una vela después de enrollada al mástil.

La finalidad de este dispositivo es muy concreta:

5. - Sirve para la sujeción de la vela, cuando por cualquier necesidad ha sido necesario efectuar el enrollamiento de la vela de navegación sobre el mástil al que se halla sujeta,

10. - El dispositivo que se propone además tiene una aplicación muy especial, cuando se trata de fijar o sujetar las velas al mástil de una tabla de "WINDSURFING".

Es ya conocido, el sistema de navegación deportiva, que se denomina "WINDSURFING" y que se caracteriza por realizarse sobre una tabla -21-, a la que se encuentra unido, mediante una rótula, un mástil -1-.

15. - Este mástil sirve de sujeción a la vela -3- y también sirve para que sobre él se sujete uno de los extremos de la botavara -19-.

El extremo opuesto de la botavara, sirve de sujeción a la punta del triángulo que constituye la vela de dicho sistema de navegación.

20. - El problema comienza, cuando por cualquier circunstancia o necesidad se requiere disminuir la superficie vélica que se expone al impulso del aire.

El presente modelo presenta como novedad los detalles siguientes:

25. - Cuando así se necesite, se efectuará la disminución de -

la superficie vélica, mediante el enrollamiento parcial de la vela en torno al mástil.

- Una vez efectuado el enrollamiento,

Mediante el dispositivo objeto de este modelo de utilidad

5. - se logran los siguientes resultados:

- Efectuar la retención de la vela una vez enrollada sobre el mástil.

- Aportar un lugar de retención del cabo -17- que une el dispositivo -8- con la botavara -19-.

10. - Gracias al lugar -8- donde se produce la unión con la botavara, se consigue que en cualquier dirección que soplen el viento, la vela -3- salga tangencialmente a la superficie cilíndrica del mástil.

15. - Además saldrá por un espacio y sin posibilidad de que la vela roce con el dispositivo, lo cual pudiera dar lugar al deterioro de la vela.

- Esta retención, por otra parte, permite seguir usando el resto de la vela que no ha sido enrollada.

20. - Evidentemente todas estas ventajas se consiguen merced al diseño constructivo del dispositivo, fundamentalmente gracias a la oreja -8- donde se produce la unión con el extremo de la botavara.

25. - La elección de este lugar -8- como punto de unión es fundamental, ya que de este modo las tensiones de trabajo de la vela, orientan al dispositivo en forma adecuada, para que la vela salga en forma tangencial al mástil.

La sencillez del diseño constructivo, proporciona gran facilidad en su fabricación y gran sencillez de manjobra, puesto que con una sola mano se puede verificar la fijación actuando sobre la pieza -13- que hace girar al tornillo -12-, a la vez que con otra mano se mantiene el dispositivo en el lugar deseado.

5.-

La vela sale por el espacio -16-, pero esta abertura no permite que el dispositivo se desprenda del mástil, puesto que el diámetro de éste es superior al ancho de la ranura de salida -16-. Por este mismo motivo, al no ser posible el desprendimiento o separación del dispositivo, también se evita la pérdida del mismo.

10.-

La vela enrollada, se encuentra perfectamente retenida por medio de tres superficies perfectamente distribuidas:

Se produce el apoyo sobre las dos ramas -9- y -7- que se complementan y se asegura la sujeción mediante el elemento -10- dotado de material antideslizante.

15.-

En la sujeción de la vela enrollada, no hay deterioro del tejido que la constituye, aunque se ejerza una fuerte presión sujetadora.

20.-

Efectuada la sujeción de la vela, cuando ésta ya se ha enrollado, no importa el sentido del viento que incida sobre la misma.

Cuando como se aprecia en la figura 1ª el viento sopla según "A" la tensión de la botavara según "C" y la tensión del extremo libre de la vela según (D), hace que el dispositivo se oriente adecuadamente para que la vela salga por el espacio -16- en forma tangencial al mástil. Sin producirse roces que pudieran deteriorarla.

25.-

Conforme se aprecia en la figura 2ª, cuando el viento sopla según (B) la tensión (E) que determina la botavara sobre el dispositivo en su conjunto hace que se oriente en forma adecuada para que la vela salga por la ranura -16- y siempre tangencial al mástil.

5.-

El dispositivo se puede colocar sobre el mástil a la altura que en cada caso sea más conveniente, siempre y cuando el dispositivo sujete la vela enrollada, siempre estará unido el punto -8-, mediante el cabo -17- a la botavara -19-.

10.-

Cuando el dispositivo no sea usado como elemento de retención de la vela enrollada, esto es cuando la vela va totalmente libre, el dispositivo va colocado en la forma como se aprecia en la figura 6ª.

15.-

Entonces los usuarios principiantes, pueden utilizar, si así quieren, los orificios -15- como sujeción de la botavara. Esta disposición facilita la unión. Pero advirtiéndole claramente que en la posición señalada en la figura 6ª, el dispositivo se convierte en simple punto de unión y no actúa de ninguna manera como elemento sujetador de vela enrollada.

20.-

Es importante destacar que si el dispositivo sujeta la vela enrollada necesariamente la botavara deberá estar sujeta mediante el cabo -17- a la oreja -8-.

25.-

Cuenta el dispositivo, con un elemento resistente -14- a modo de nervio interior, con él se evita cualquier deformación del conjunto cuando en su trabajo se halla sometido a tensiones. Este

nervio es el que lleva los orificios -15- que sirven de sujeción a la botavara, cuando la vela está totalmente desplegada.

5. - Una vez se haya comprendido con mayor claridad, el conjunto del modelo, otros detalles y características del mismo, se irán poniendo de manifiesto en el transcurso de la descripción que se da a continuación.

10. - Una idea más amplia de la invención, la proporciona la descripción siguiente, en la que se hace referencia a la lámina de dibujos ilustrativos que a ésta memoria se acompaña, en la que de manera un tanto esquemática y exclusivamente por vía de ejemplo, se representan los detalles preferidos por el invento, según un caso de posible realización práctica.

15. - En éstos dibujos se usan marcas de referencia semejantes, para indicar piezas, conjuntos o partes, que se corresponden en las distintas vistas presentadas, cuyas piezas, detalle y organización, se definen de una manera específica en el transcurso de la memoria, y después se concretan en las notas reivindicatorias finales.

En los dibujos:

20. - La figura 1ª es una vista del conjunto del dispositivo, en el momento en que se ha producido enrollamiento de la vela según -2- y se encuentra realizada la pertinente sujeción; en éste supuesto, se representa la acción del viento según (A).

25. - La tensión de uno de los extremos de la botavara se realiza según (C), por el extremo de la vela y también unido éste -

extremo de la vela a la botavara, la tensión sobre la vela es según (D). En ésta posición claramente se ve, el modo como la vela sale según -3- por el espacio libre -16- y en forma tangencial al mástil.

5.-

La figura 2ª, es una vista también del conjunto del dispositivo. En éste caso, el viento sopla según (B). La tensión sobre el dispositivo es según (E) por la acción de la botavara y según la tensión (F) sobre el extremo libre de la vela.

10.-

En ésta posición, también se aprecia claramente la forma como sale la vela, tangencialmente al mástil y por el espacio -16- sin roce alguno que pueda deteriorar al tejido de la vela.

La figura 3ª corresponde a una sección del dispositivo, que sirve para mostrar como el cuerpo tiene un nervio interno -14- que supone un refuerzo que evita cualquier deformación.

15.-

Sobre éste nervio, se encuentran los orificios -15- que pueden ser usados en el caso de trabajo accidental como el señalado en la figura 6ª.

20.-

La figura 4ª es una vista en forma esquemática, de una tabla "WINDSURFING" donde se ha aplicado el dispositivo -20-; en éste caso la vela se encuentra totalmente desplegada y la disposición del dispositivo correspondería con lo representado en la figura 6ª, en la que la función que realiza no es la que le es habitual.

25.-

La figura 5ª es una vista en forma esquemática, representando el momento en el que se ha realizado un enrollamiento parcial de la vela, durante el cual el dispositivo está trabajando y se en-

contrará en las posiciones representadas en las figuras 1ª o 2ª.

La figura 6ª corresponde a un detalle de una aplicación del dispositivo, que según se representa es a vela desplegada, la función del dispositivo, es de mero anclaje si, así se desea, para sujetar en él el extremo de la botavara. En éste caso, conforme se aprecia en la figura, la unión no se hace en el punto fundamental -8-. Esta figura corresponde a una aplicación, pero no la aplicación fundamental, que es la de sujetar la vela cuando se ha enrollado.

5.-

Comentando ahora estos dibujos, se hace la aclaración de que, mediante el nº -1- se designa el mástil, que cumple su misión normal; sobre él se verifica el enrollamiento de la vela -3- cuando así se desee, en cuya situación el dispositivo de sujeción entre en función.

10.-

El nº -2- señala el posible enrollamiento de la vela -3- sobre el mástil; después de éste enrollamiento es cuando se usa el dispositivo para la retención de la vela -3- y la consiguiente unión de la oreja -8- mediante el cabo -17- al extremo de la botavara. Mediante el nº -4- se indica la posición que toma la vela enrollada,

15.-

cuando el viento sopla según "A", indicándose con -5- la posición que toma la vela enrollada, cuando el viento sopla según "B".

20.-

El nº -6- señala el bastidor esencial del dispositivo, que puede fabricarse de llanta, moldeado, forjado, etc. pero siempre de acuerdo con lo esencial de su diseño y atendiendo a la función-

25.-

que debe realizar. Dicho bastidor actúa a modo de abrazadera y -

de forma adecuada para conseguir:

- Dejar un espacio -16- para la salida de la vela en forma tangencial al mástil, cuyo espacio -16- por su anchura, no permite que el conjunto del dispositivo se desprenda del mástil, esto impide toda pérdida del dispositivo.

5.-

Conforme queda indicado, el dispositivo en cuestión constituye una abrazadera que por su forma, aloja sobre sus dos ramas -7- y -9- la vela enrollada, logrando la sujeción de la misma por la presión del tornillo -12-; dicha abrazadera, que deja espacio suficiente, para alojar el diámetro que va aumentando a medida que se enrolla la vela en su interior. Finalmente sobre esta abrazadera se encuentra la tuerca -18- en la que encaja el tornillo de fijación -12-.

10.-

El número -7- es la rama del dispositivo, que sirve de apoyo a la vela enrollada, siendo -8- la oreja que por su posición estratégica, y para que se sujete en ella el cabo -17- que une con la botavara, permite que el dispositivo se oriente en forma adecuada para la salida de la vela en forma tangencial del mástil y sin roce alguno que pudiera originar el deterioro de la vela.

15.-

El número -9- señala la rama del dispositivo que complementa el apoyo que presenta la otra rama -7-.

20.-

El número -10- corresponde al asiento de fijación, de amplia superficie y dotado de elemento antideslizante a fin de obtener una buena sujeción de la vela enrollada.

25.-

El número -11- indica la pieza a modo de rótula, que permi-

te el giro del husillo -12- sin que gire la pieza -10- que le es solidaria.

El número -13- es la prolongación del husillo -12- para efectuar el giro del mismo.

5.- Con el número -14- se indica el nervio que rigidiza eficazmente el conjunto del herraje, cuyo nervio posee orificios -15- que pueden ser usados potestativamente por los principiantes como lugares de cómoda sujeción, pero siempre que la vela esté desplegada, tal y como se indica en la figura 6ª.

10.- El número -16- señala el espacio de salida de la vela.

El número -17- es el cabo de unión de la oreja -8- con la botavara -19-, cuya unión es necesaria a fin de que el dispositivo funcione adecuadamente, para el fin que se ha previsto.

15.- El número -18- indica la tuerca solidaria del bastidor -6- sobre la cual rosca el husillo -12-.

Con el número -19- se indica la botavara, siendo -20- el dispositivo en su conjunto.

20.- En el caso de la figura 4ª se representa, la vela -3- totalmente desplegada y por ello se corresponde con la vista de la figura 6ª en el cual el dispositivo no está cubriendo su función propia.

En el caso de la figura 5ª, que sirve para representar la vela parcialmente enrollada, entonces si está haciendo sus propios servicios. En este caso la oreja -8- estará unida a la botavara con

25.- el cabo -17-.

Finalmente el número -21- indica la tabla de "WINDSUR-FING".

En el presente dispositivo destacan como más característicos los detalles siguientes:

5.- La forma especial del dispositivo, el cual será fabricado con los materiales más adecuados al caso y poseerá el nervio interno -14-; sus dos ramas -7- y -9-, para apoyo de la vela enrollada, bajo la presión del tornillo -12- que actúa en dirección bisectriz del ángulo formado por las dos ramas de apoyo -7- y -9-;

10.- el tornillo que concluye en la rótula -11- que permite el empuje de la pieza sujetadora -10-, con sección amplia y material antideslizante, cuyo tornillo se maneja mediante el mango -13-. La rama -7- se prolonga mediante una orejeta -8- que forma ángulo recto y sirve para la sujeción en dicho lugar de la botavara. La sujeción en este

15.- lugar -8- del cabo -17- que une a la botavara, será permanentemente y obligado, para el buen funcionamiento del dispositivo, siempre que esté actuando como elemento sujetador de la vela enrollada.

Finalmente deberá formarse la abertura -16- de salida de la vela de forma que la vela salga en forma tangencial al mástil, -

20.- cualquiera que sea la dirección del viento.

Cuando el dispositivo se utiliza como elemento de mero anclaje, cuando no sujeta la vela enrollada (caso de la figura 6a) - entonces si se quiere se utilizan los orificios -15- como sujetadores de la botavara.

25.- Se comprenderá fácilmente, después de observar los dibu--

jos y la descripción precedente, que la actual concepción proporciona una construcción sencilla y efectiva, susceptible de poder ser llevada a la práctica con gran facilidad, asegurando la obtención de una manufactura relativamente barata.

5.-

Se reitera, que en el objeto que constituye el actual Modelo, serán susceptibles de introducirse todas aquellas modificaciones de detalle que las circunstancias y la práctica pudieran aconsejar, siempre y cuando que con las variantes que se introduzcan, no se cambie, altere o modifique, la esencialidad del invento descrito.

10.-

NOTA

Se declara como de propiedad y novedad para todo el territorio español, el contenido de las siguientes:

REIVINDICACIONES

1ª. - Dispositivo mejorado para sujetar una vela enrollada al mástil, que está constituido por un bastidor (6) a modo de abrazadera, cuyos brazos (7-9) que circundan el mástil (1) tienen sus extremos separados formando entre ambos una abertura (16) por la que puede entrar o salir la vela (3) para enrollarse en el mástil -- o bien para desplazarse, cuyo bastidor-abrazadera cuenta en su tramo central con un paso roscado (18) que recibe un vástago también roscado (12) cuyo extremo (13) situado en el exterior del bastidor, está desviado angularmente formando mango de manipulación y por el extremo opuesto comporta mediante articulación a rótula, un asiento de fijación a modo de zapata (10) con amplia superficie de apoyo y dotado de medios antideslizantes para sujetar la vela (3) cuando se encuentra enrollada en el mástil -1-.

2ª. - Dispositivo mejorado para sujetar una vela enrollada al mástil, según nota 1ª, que se caracteriza porque en el interior del bastidor (6) se encuentra fijado un nervio (14) de refuerzo provisto de orificios (15) que al encontrarse desplegada del mástil (1) la vela (3) constituyen medios de cómoda sujeción.

3ª. - Dispositivo mejorado para sujetar una vela enrollada al mástil, según nota 1ª, formado por un bastidor-abrazadera (6) - cuyas ramas (7-9) constituyen apoyo para la vela enrollada (3), caracterizándose porque una de dichas ramas (7), cuenta, en su extremo libre, con una extensión desviada lateralmente que forma una orejeta ortogonal (8) destinada para sujetar un cabo (17) que une a la

botavara (19), cuya sujeción será permanente y obligada siempre -
que el dispositivo actúa sujetando la vela (3).

5.- 4ª.- Dispositivo mejorado para sujetar una vela enrollada
al mástil, según notas precedentes que se caracteriza porque entre
los brazos (7-9) del bastidor (6) se forma una abertura (16), para -
la salida de la vela (3), de forma que ésta salga en forma tangencial
al mástil (1).

5ª. - DISPOSITIVO MEJORADO PARA SUJETAR UNA VELA
ENROLLADA AL MASTIL.

10.- Todo ello conforme se describe y reivindica en la presente
memoria que consta de CATORCE hojas, escritas a máquina por una
sola de sus caras y dibujos que la ilustran.

Madrid, 20 de Enero de 1.984

E. GONZALEZ VACAS

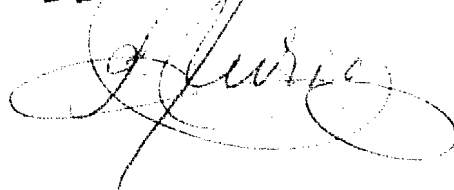



Figura 4ª



Figura 5ª

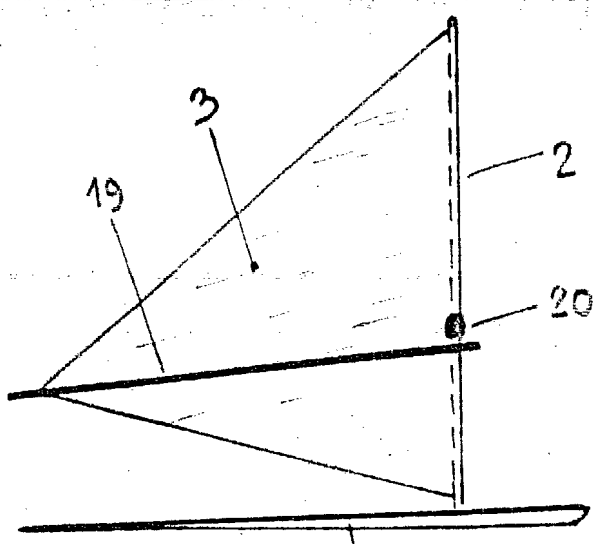

Figura 6ª

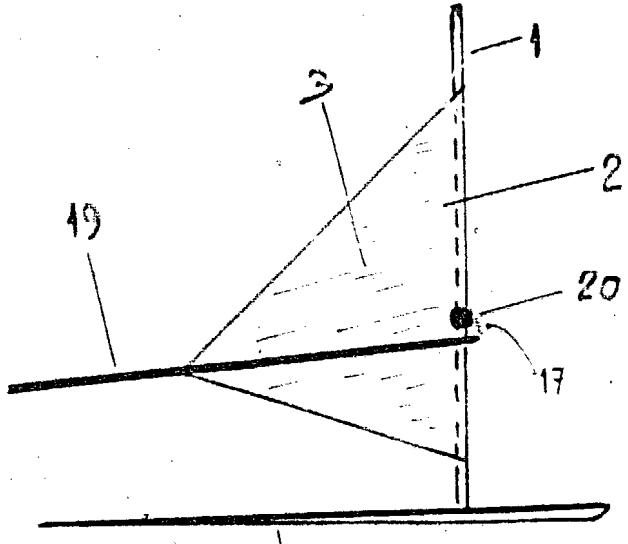

Figura 3ª

Escala variable

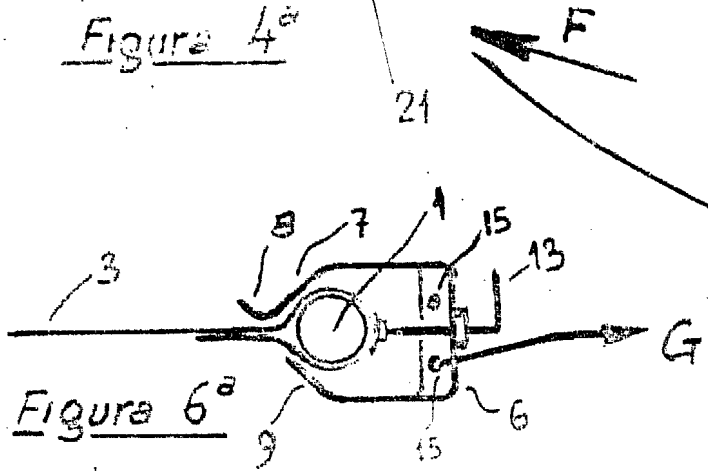

Hoja única

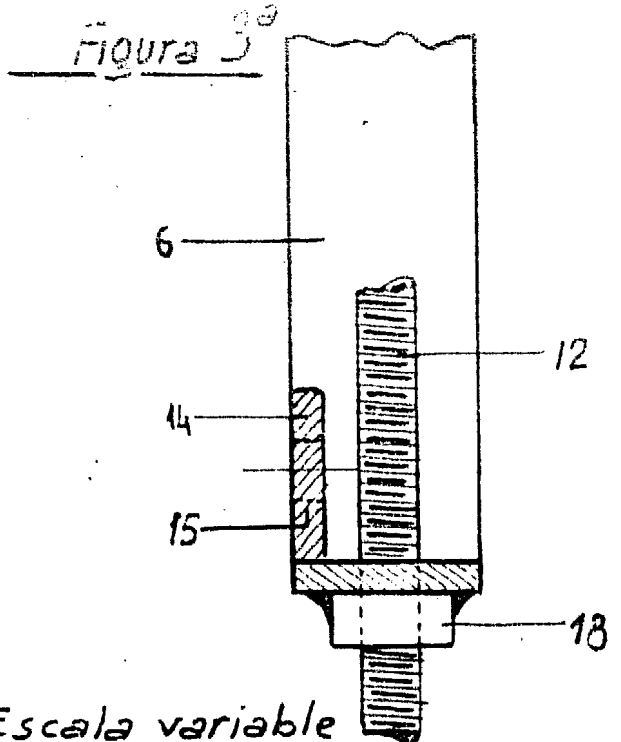
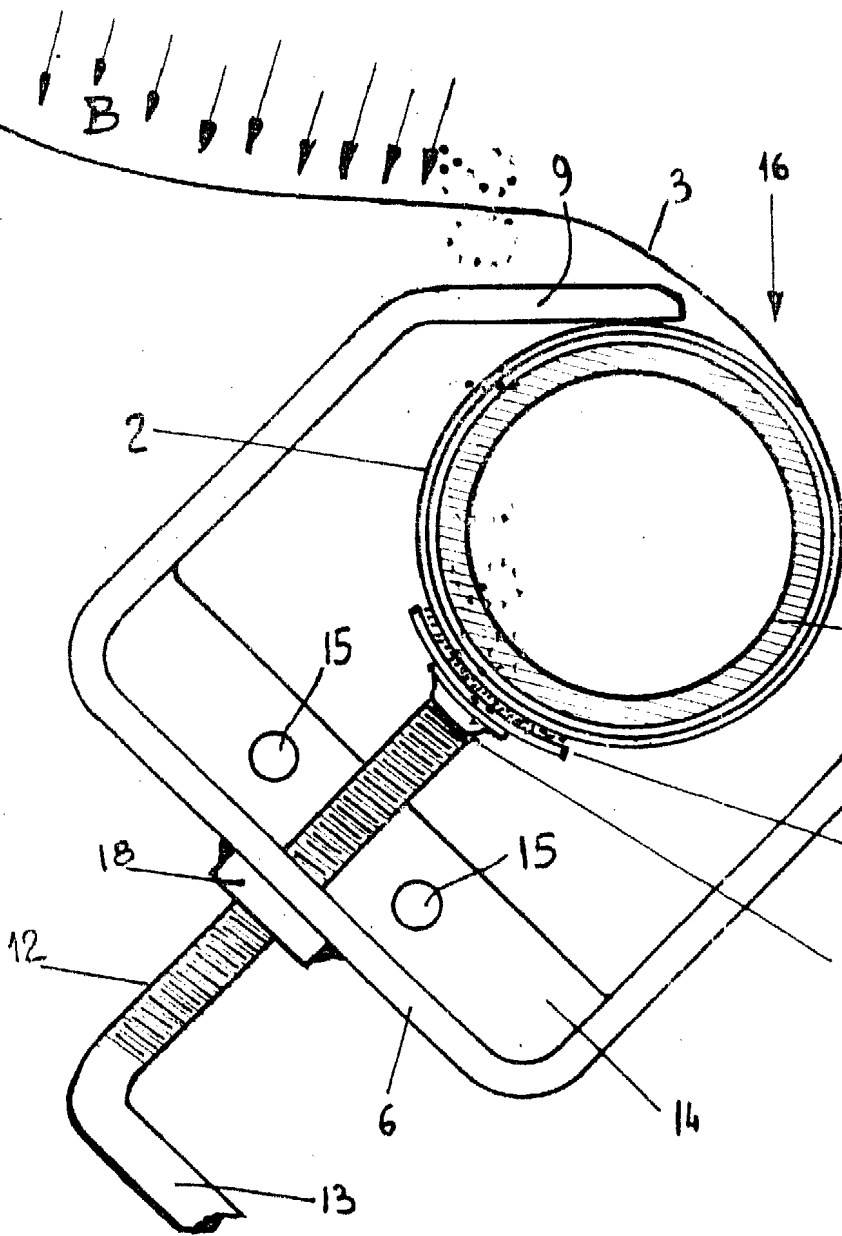

Figura 1ª



Figura 2ª

Madrid 20 Enero 1.984

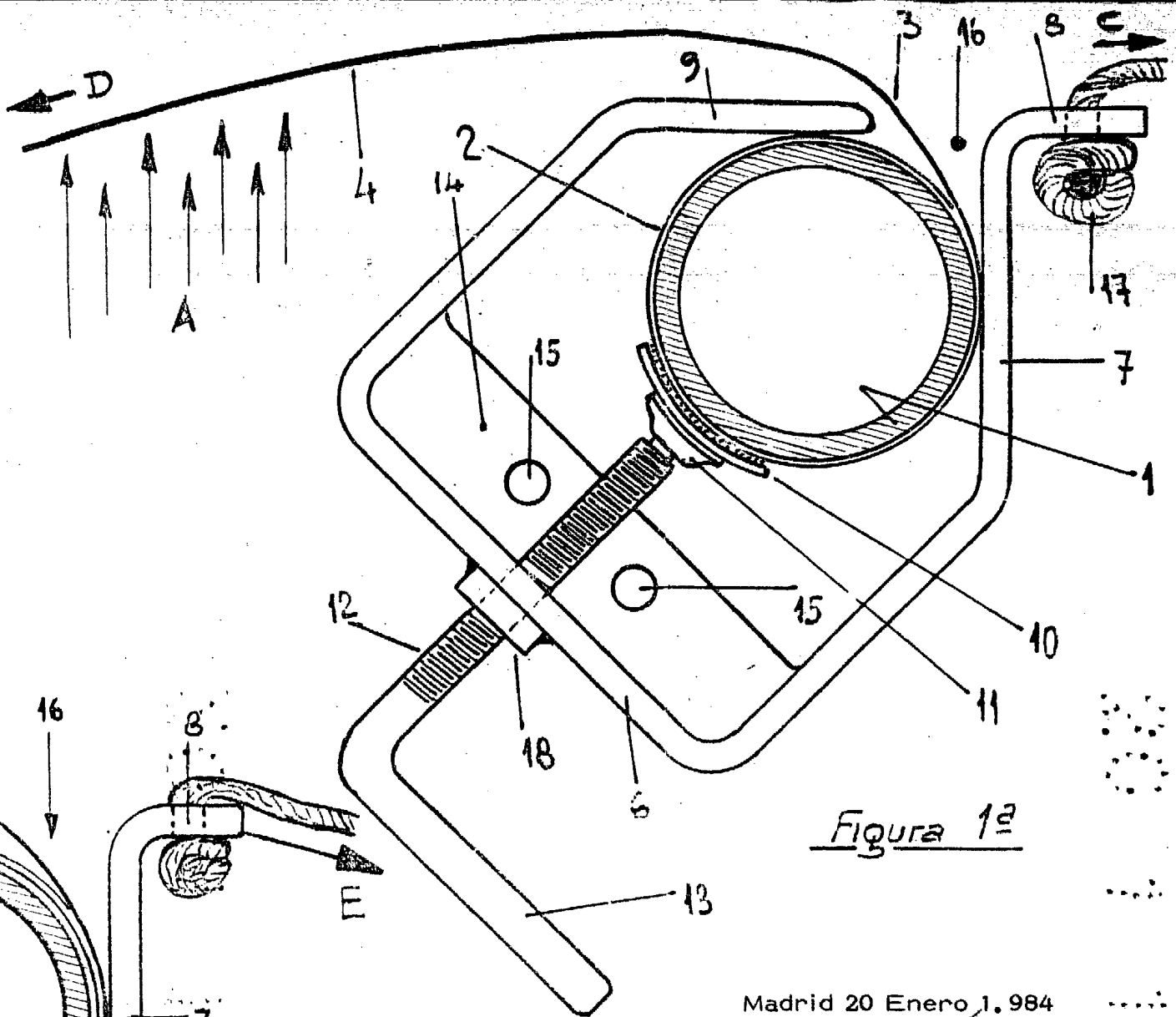
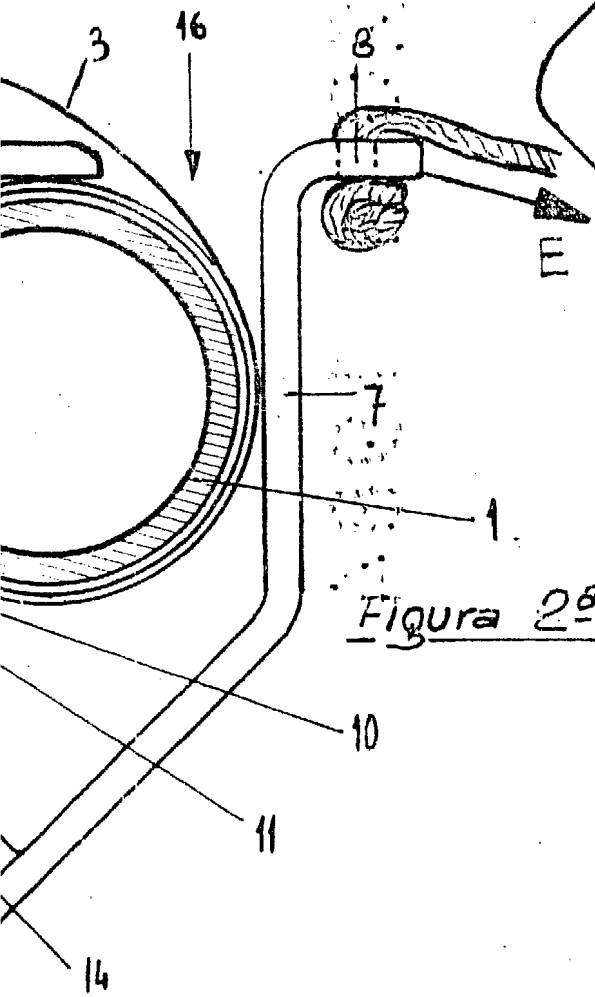
E. GONZALEZ VAGAS

276996