

276675

276675



19

MEMORIA DESCRIPTIVA

para una Patente de Introducción, por diez años, por:
"MEJORAS INTRODUCIDAS EN LA CONSTRUCCION DE AISLADO-
RES UNIVERSALES", a favor de Mecánica Electrónica, S.L.,
entidad española, establecida en Madrid, Añafil nº
14.

- - - - -

5.-

La presente Patente de Introducción tiene por
objeto, como su enunciado indica, reivindicar la pro-
piedad y novedad en España de ciertas mejoras intro-
ducidas en la construcción de aisladores del tipo lla-
mado universal por cuanto que son de aplicación en el
tendido de diversidad de cables, cilindricos o planos
y de uno o de varios conductores.

10.-

Un aislador construido de acuerdo con estas me-
joras estará formado por un cuerpo principal cilin-
drico, hecho de cualquier materia y preferiblemente



27227519

- 15.- en plástico de suficiente rigidez ya que tiene que ejercer cierta fuerza sobre los conductores a sostener. Este cuerpo tiene un vaciado próximo a su parte superior que practicamente lo divide en dos partes, una superior menor que tiene un orificio central roscado y otra inferior, mayor, que se prolonga en un pequeño cuello igualmente provisto de un orificio, aunque de menor diametro, destinado a montar este cuerpo aislador sobre el clávo o soporte adecuado.
- 20.- La parte superior dicha comporta el elemento prensor para sujetar los conductores y la parte inferior constituye la base contra la cual son aprisionados los dichos conductores. A este efecto tiene practicado un rebaje transversal que se prolonga por ambos lados en una especie de canales laterales.
- 25.- El elemento prensor es un tornillo, preferiblemente de plastico, que en su extremo superior forma una corona moleteada para facilitar el accionamiento y en su extremo inferior una cavidad en la que se dispone y sujeta una pieza supletoria que tiene forma de patin para acoplarse en toda su longitud al canal de la base inferior, aprisionando a los cables conductores que se hayan dispuesto en el mismo.
- 30.-

35.- La presion que ejerce este dispositivo sobre los conductores es fuerte y resistente, pero al propio tiempo suave y elastica, pues carece de la rigidez natural de los aisladores conocidos hasta la fecha.

40.- El boqeto de esta solicitud se ha representado en la lámina de dibujos adjunta, siendo:



La figura 1ª un alzado de un aislador segun las presentes mejoras.

La figura 2ª es una semi-seccion del mismo alzado, y

45.- La figura 3ª es una vista en perspectiva del aislador.

En estas figuras se ha señalado con -1- el cuello inferior orificado mediante el cual el aislador se monta y sujeta, por ejemplo, a un clavo o similar.

50.- -2- y -3- son las partes inferior y superior, respectivamente, de la boca o garra formada en la parte media del aislador y por la cual se introducen los cables que han de sujetarse.

55.- -4- es la canal transversal practicada en el fondo de dicha boca sobre cuya canal se disponen los cables cuando son cilindricos, pues cuando son planos se apoyan por sus bordes en los escalones -5-.

-6- son unas prolongaciones laterales a cada lado del canal -4-.

60.- -7- es un tornillo roscado sobre la parte superior-3- y que tiene en su extremo una corona -8- para su accionamiento. Este tornillo es el elemento que ejerce presion sobre los cables y lo realiza a traves de la pieza -9- que va acoplada a su extremo inferior

65.- con cierta holgura y la cual termina en una parte plana, alargada^x-10- que hemos denominado anteriormente patin, el cual encaja en el canal -4-5- y efectua la retencion de los cables.

70.- Las modificaciones que puedan ser introducidas en el objeto descrito y que no afecten a su esencia-

270675



lidad característica, se consideraran a todos los efectos como incluidas en esta Patente, sean cualesquieran las circunstancias que concurran.

N O T A.

75.-

Descrito suficientemente el objeto de esta patente, se declaran de novedad en España las siguientes.

R E I V I N D I C A C I O N E S

80.-

1a.- Mejoras introducidas en la construcción de aisladores universales, que se caracterizan por la combinación de un cuerpo principal, cilindrico, en el que se ha practicado un vaciado lateral que origina dos partes: una corona superior con orificio central roscado y una base con seno transversal rehundido para asiento de los conductores, estando esta

85.-

base igualmente orificada axialmente, en menor diámetro, para acoplamiento al elemento soporte del aislador y presentando en su cara superiorra ambos lados del seno transversal y como continuación de éste unas prolongaciones en U; un medio prensor constituido por

90.-

un vástago roscado que se monta sobre la corona superior dicha y que desciende sobre la base, teniendo este vástago en el extremo superior una cabeza molesteada y en el inferior una cavidad en la que se introduce y retiene con cierta holgura una pieza prensora propiamente dicha constituida por un patin alargado destinado a acoplarse en el seno transversal de la base, haciendo presión sobre él en toda su longitud.

95.-

2a.- Mejoras introducidas en la construcción de aisladores universales, según la reivindicación an-



terior, que se caracterizan porque el seno de la base en que se disponen los conductores a retener tiene unas prolongaciones laterales en forma de U en las que viene a acoplarse el patin del elemento prensor.

3a.- MEJORAS INTRODUCIDAS EN LA COMSTRUCCION DE AISLADORES UNIVERSALES.

Todo ello conforme se describe y reivindica en la memoria que antecede, que consta de cinco hojas escritas a máquina por una sola cara y una lámina de dibujos que la ilustran.

Madrid, 19 de Abril de 1.962

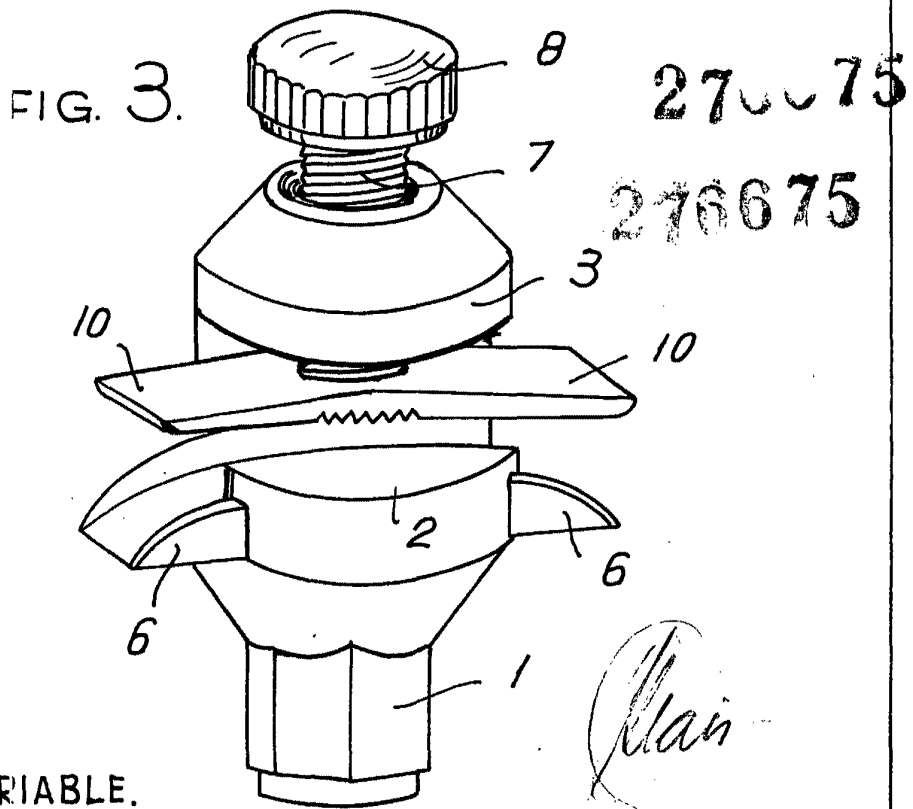
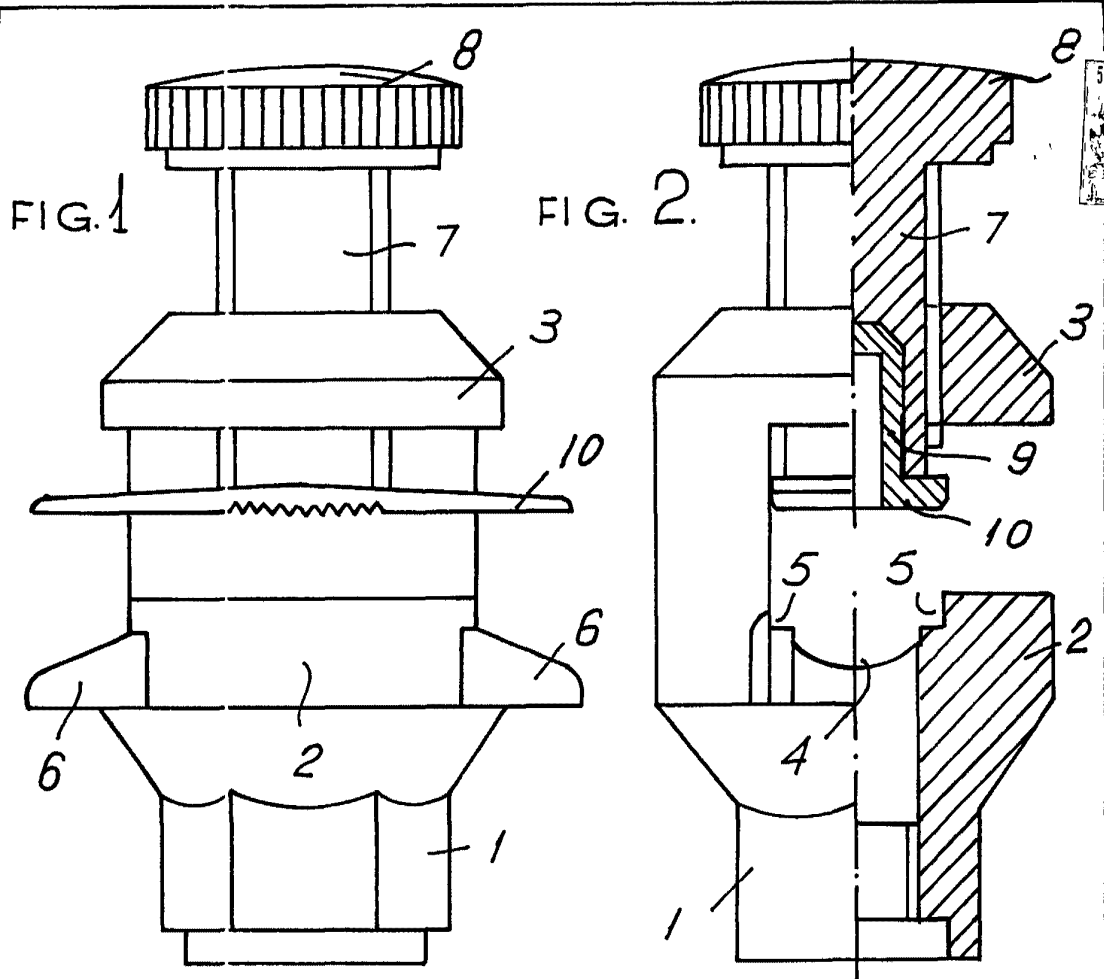

ESCALA VARIABLE.

Madrid, 19 de Abril de 1.962