



ESPAÑA

(10) ES (11) (12)	NUMERO 276556	(13) Y
	FECHA DE PRESENTACION	

MODELO DE UTILIDAD

16 MAYO 1984

(14) PRIORIDADES:	(15) FECHA	(16) PAIS
(17) NUMERO		

(18) FECHA DE PUBLICIDAD	(19) CLASIFICACION INTERNACIONAL
	A 43 D 95 / 08

(20) TITULO DE LA INVENCIÓN

"CORDILLO LIJADOR-PULIDOR PARA CALZADOS"

(21) SOLICITANTE (R)

D. ANTONIO ROMAN RUIZ

DOMICILIO DEL SOLICITANTE

**C/ Ampurdan, 10
LEGANES (Madrid)**

(22) INVENTOR (ES)

(23) CITULAR (ES)

(24) REPRESENTANTE

D. FRANCISCO GARCIA CABRERIZO Ref.: O.G.: 40.384/PP

La presente invención, se refiere a un rodillo lijador-pulidor para calzados, el cual ha sido concebido con una serie de características nuevas que le hacen altamente ventajoso y más práctico que otros existentes de análogas -
 5. finalidades.

El rodillo lijador-pulidor es del tipo de los que van montados sobre un eje giratorio o motriz y presenta en su superficie lateral la correspondiente banda de lijado y pulido, estando dicho rodillo formado por dos mitades que -
 10. en su enfrentamiento y consiguiente unión retienen entre sí a los extremos de la banda lijadora, por medios convencionales.

Este tipo de rodillos presenta grandes inconvenientes a la hora de tener que montar y desmontar las bandas lijadoras, ya que las piezas que unen las dos mitades y que -
 15. son portadoras a su vez del eje motriz, presentan unos medios de acoplamiento y sujeción al rodillo que hacen perder mucho tiempo en el manejo o manipulación necesaria para realizar el montaje y desmontaje, aparte del posible deterioro
 20. de algunas zonas de la propia banda lijadora.

Pues bien, teniendo en cuenta lo anteriormente expuesto, el rodillo lijador-pulidor objeto de la invención -
 está concebido de tal forma que el montaje y desmontaje de la banda lijadora se realiza de un modo simple y sin ningún
 25. tipo de mecanismos que necesiten de herramientas para la manipulación, todo ello en virtud de que el rodillo en cuestión, es decir, las dos mitades que lo constituyen se unen y se separan por medio de una pareja de piezas gemelas caladas en el propio eje giratorio que atraviesa al rodillo y -
 30. cuyas piezas están realizadas de forma que un giro en uno u

5. otro sentido de las mismas provoca la referida separación de las mitades o la aproximación y adosamiento de las mismas, para lo cual tales piezas cuentan con una especie de garganta anular e interna y ligeramente excéntrica que se abre radialmente al exterior para el paso de dos pequeños pivotes previstos en las respectivas bases del rodillo.

10. De esta forma se consigue, como se acaba de decir, la separación radial o unión de las dos mitades que componen el rodillo, separación que se efectúa radialmente al estar tales dos mitades unidas por una generatriz, a partir de la cual dichas dos mitades se abren o se separan radialmente cuando el giro de las piezas caladas en el eje se realiza en un sentido, mientras que en el sentido opuesto de giro las dos mitades se unirán en virtud del alojamiento de los pivotes en las especie de gargantas de las piezas citadas, ya que al ser las gargantas levemente excéntricas, cuanto mayor sea el giro mayor será el apriete y por consiguiente mejor será el adosamiento o unión de las dos mitades que conforman el rodillo.

20. Para complementar la descripción que seguidamente se va a realizar y con objeto de ayudar a una mejor comprensión de las características de la invención, se acompaña a la presente memoria descriptiva de un juego de planos cuyas figuras representan lo siguiente:

25. Figura 1ª.- Muestra una vista en planta, es decir por una de sus bases, del rodillo lijador-pulidor realizado de acuerdo con la invención, donde se puede apreciar por línea de trazos la especie de acanaladura interna de una de las piezas caladas en el eje, y cuya acanaladura es abierta radialmente al exterior.

30.

Figura 2ª.- Muestra una vista en sección del rodillo, según un plano diametral que pasa precisamente por el plano de intersección de las dos mitades que conforman el rodillo.

5. Figura 3ª.- Muestra una vista similar a la de la figura 1ª, pero con las dos mitades del rodillo separadas radialmente en virtud del giro que se ha imprimido adecuadamente a las dos piezas que unen a tales mitades.

10. Figura 4ª.- Muestra una vista del rodillo desprovisto de las piezas de unión y por lo tanto desprovisto así mismo del eje donde van caladas tales piezas.

Sobre las comentadas figuras, las referencias numéricas corresponden a las siguientes partes y elementos:

- 1.- Mitades que forman el cilindro o rodillo.
- 15. 2.- Banda lijadora.
- 3.- Abertura o separación radial de las mitades.
(1).
- 4.- Tira que une las mitades (1) en oposición a la abertura (3).
- 20. 5.- Orificio axial y central del rodillo o cilindro.
- 6.- Eje matriz de giro del rodillo o cilindro.
- 7.- Piezas caladas en el eje (6).
- 8.- Acanaladuras internas de las piezas (7).
- 25. 9.- Abertura o rampa radial en que desembocan exteriormente las acanaladuras (8).
- 10.- Pivotes previstos en las bases del rodillo o cilindro.

A la vista de las mencionadas figuras, puede observarse como el rodillo objeto de la invención, se constituye

a partir de un cilindro formado por dos mitades iguales (1) susceptibles de separarse radialmente según se muestra en la figura 3ª, para poder realizar el montaje y desmontaje de la banda lijadora (2) a lo largo de la superficie lateral y circular del referido cilindro, de tal forma que los extremos de tal banda lijadora (2) presenta sus extremos plegados y adosados a la superficie enfrentada de las referidas dos mitades (1) del cilindro, quedando retenidos tales extremos por medios convencionales.

5.

10.

En oposición a la zona de abertura o separación (3) de las referidas mitades (1) del cilindro, éstas quedan unidas por medio de una tira (4) que actúa a modo de bisagra para permitir dicha abertura o separación.

15.

El cuerpo cilíndrico así formado constituye un blo que dotado de un orificio axial y central (5) para el paso del correspondiente eje motriz (6) en el que irá montado de forma estática el cilindro o rodillo.

20.

Sobre el referido eje motriz (6) van caladas dos piezas iguales (7) y solidarizadas a él, una por cada parte extrema del cilindro, es decir que dichas piezas (7) quedan adosadas a las bases del cilindro o rodillo y facultades de girar al unisono en un sentido u otro respecto del cilindro para poder así realizar la apertura o cierre de éste.

25.

Cada una de dichas piezas (7) son de contorno circular y se componen de dos tramos de diferente diámetro, quedando el tramo de mayor diámetro adosado a la base respectiva del cilindro o rodillo; con la particularidad de que la parte de pieza correspondiente a dicho tramo de mayor diámetro presenta interiormente, es decir por su cara inter

30.

na, una superficie rebajada o acanaladura (8) de contorno

arqueado y levemente excéntrico con respecto al contorno -- circular externo, cuya acanaladura desemboca externamente y de forma radial a través de una especie de abertura o rampa radial (9).

5. Por otra parte, se ha previsto que cada base del cilindro o rodillo presente en oposición diametral una pareja de pivotes (10) que quedan posicionados de tal modo que los mismos deslizan por la acanaladura (3) de las piezas -- (7), cuando se realiza el giro de éstas.

10. De esta forma, si por ejemplo el cilindro o rodillo se encuentra cerrado, las piezas (7) estarán giradas en un determinado sentido de modo que los pivotes (10) queden en la acanaladura (8) de las mismas, pero con la particularidad de que al ser tal acanaladura levemente excéntrica --

15. uno de los pivotes (10) deslizará sobre el contorno periférico de dicha acanaladura, presionando lateralmente sobre ella y ejerciendo un apriete que tiende a que las dos mitades (1) se acojan entre sí, siendo su aproximación mayor -- cuanto mayor sea el giro permitido de las piezas (7).

20. Ahora bien, si se quiere desmontar la banda lijadora (2), será necesario abrir o separar las dos mitades (1), para ello basta con ejercer un pequeño giro de las piezas -- (7) contrario al de apriete, con lo cual uno de los pivotes (10) se saldrá de la acanaladura correspondiente (8) a tra--

25. vés de la abertura o rampa radial (9), consiguiéndose con ello que dicho pivote (8) una vez fuera y si se siguen girando las piezas (7) deslizará por la superficie externa de mayor diámetro correspondiente a las piezas (7), consiguiéndose así la separación de las mitades (1) y permitiendo con

30. ello el montaje y desmontaje de la banda lijadora (2).

Para volver a unir o adosar las dos referidas mitades (1), basta con girar las piezas (7) en sentido contrario y apretar hasta conseguir la máxima unión de ambas mitades, pues en dicho giro se logrará que el pivote (10) que estaba fuera penetre a la acanaladura (8) a través de la abertura o rampa radial (9), de igual forma a como había salido anteriormente.

El Solicitante se reserva el derecho de extender esta demanda a los países extranjeros, reivindicando la misma Prioridad de la presente solicitud, al amparo del Convenio Internacional para la protección de la Propiedad Industrial.

N O T A

El Modelo de Utilidad que se solicita por veinte años para España, de acuerdo con la vigente Legislación, deberá recaer sobre: "RODILLO LIJADOR-PULIDOR PARA CALZADOS", según las características esenciales de las siguientes:

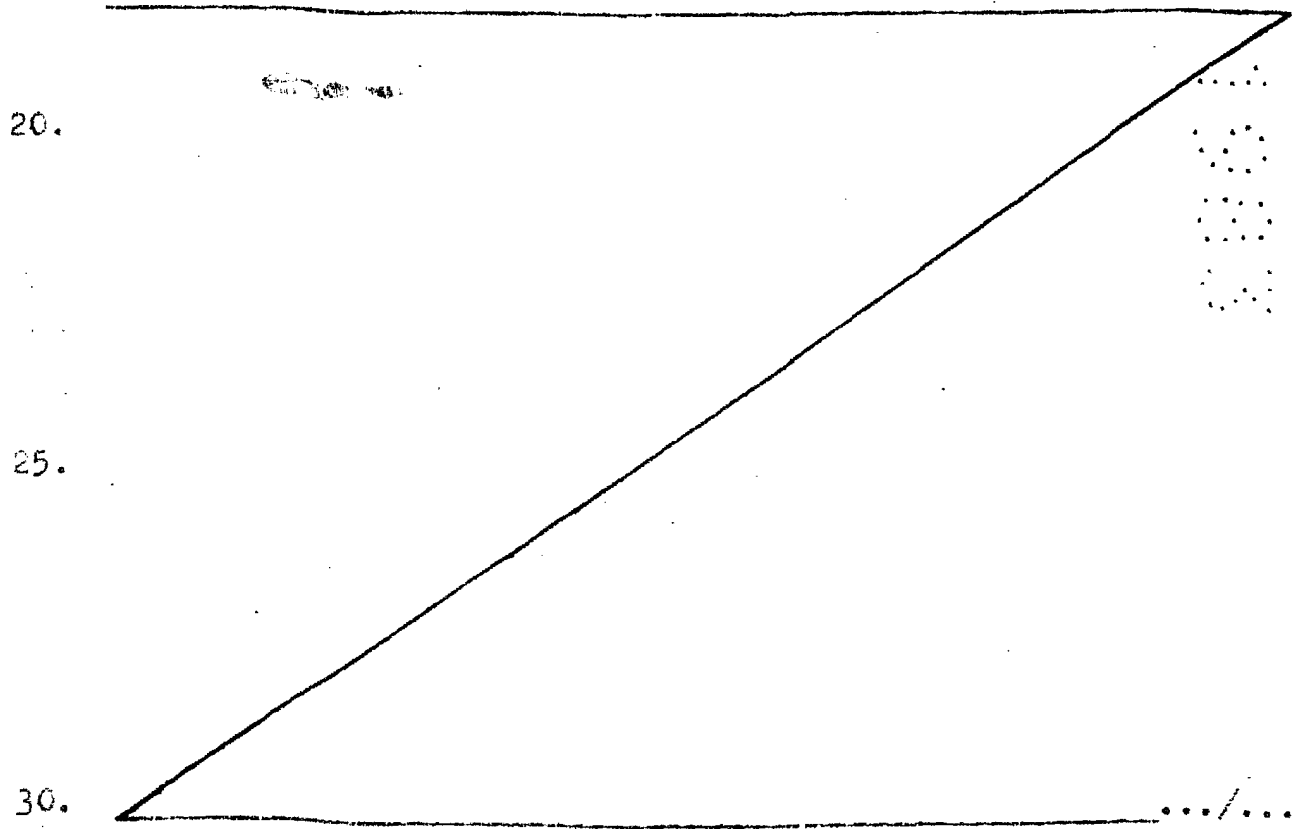

REIVINDICACIONES

- 1.- Rodillo lijador-pulidor para calzados, que --
siendo del tipo de los que se constituyen mediante dos mita
des separables, determinando un cilindro que es atravesado
- 5. axial y centralmente por el correspondiente eje motriz, dis
poniéndose la banda lijadora adosada sobre la superficie --
anular y externa del cilindro y quedar fijada por sus extre
mos a las caras internas o enfrentadas y de adosamiento de
- 10. las mitades que componen tal cilindro, en tanto que en opo
sición a la zona de abertura o de separación de ambas mita
des, éstas quedan unidas entre si por medio de una tira en
funciones de bisagra, esencialmente se caracteriza porque --
sobre las bases del cilindro que determinan las dos mitades
van adosadas sendas piezas de contorno circular, las cuales
- 15. se encuentran caladas y solidarizadas al eje motriz, cuyas
piezas presentan una pareja de tramos de diferente diámetro
en las que la parte de mayor diámetro es la que precisamen
te queda adosada a la respectiva base del cilindro o rodi--
llo; con la particularidad de que la referida parte de ma--
- 20. yor diámetro presenta en su cara interna una superficie re
bajada que determina una especie de acanaladura levemente --
excéntrica respecto al contorno de la pieza, y cuya acanala
dura es abierta al exterior a través de una rampa radial en
que la misma desemboca; habiéndose previsto que en dicha --
- 25. acanaladura deslice una pareja de pivotes en oposición dia
metral previstos en las respectivas bases del cilindro, en
orden a permitir la separación o adosamientos de las dos mi
tades que conforman dicho cilindro, según sea el giro en --
uno u otro sentido que se puede realizar sobre las dos pie
- 30. zas circulares adosadas a las bases del propio cilindro o

rodillo.

2.- "RODILLO LIJADOR-PULIDOR PARA CALZADOS".

Según queda sustancialmente descrito en la presente Memoria que consta de ocho hojas, escritas a máquina por una sola cara y acompañada de dibujos.

Madrid, 26 DIC. 1983

D. ANTONIO ROMAN RUIZ

P.P.





FIGURA 1



FIGURA 3

ESCALA VARIABLE

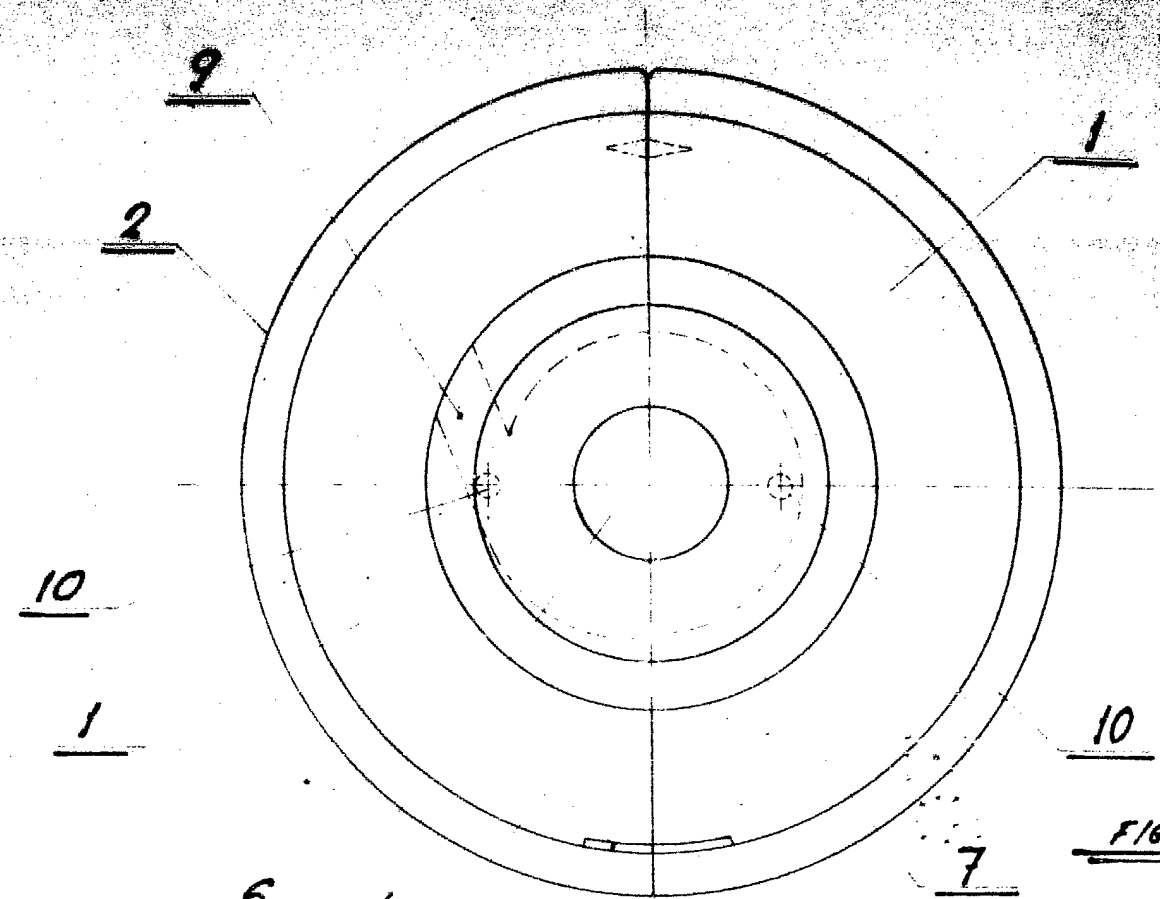
4

10
6

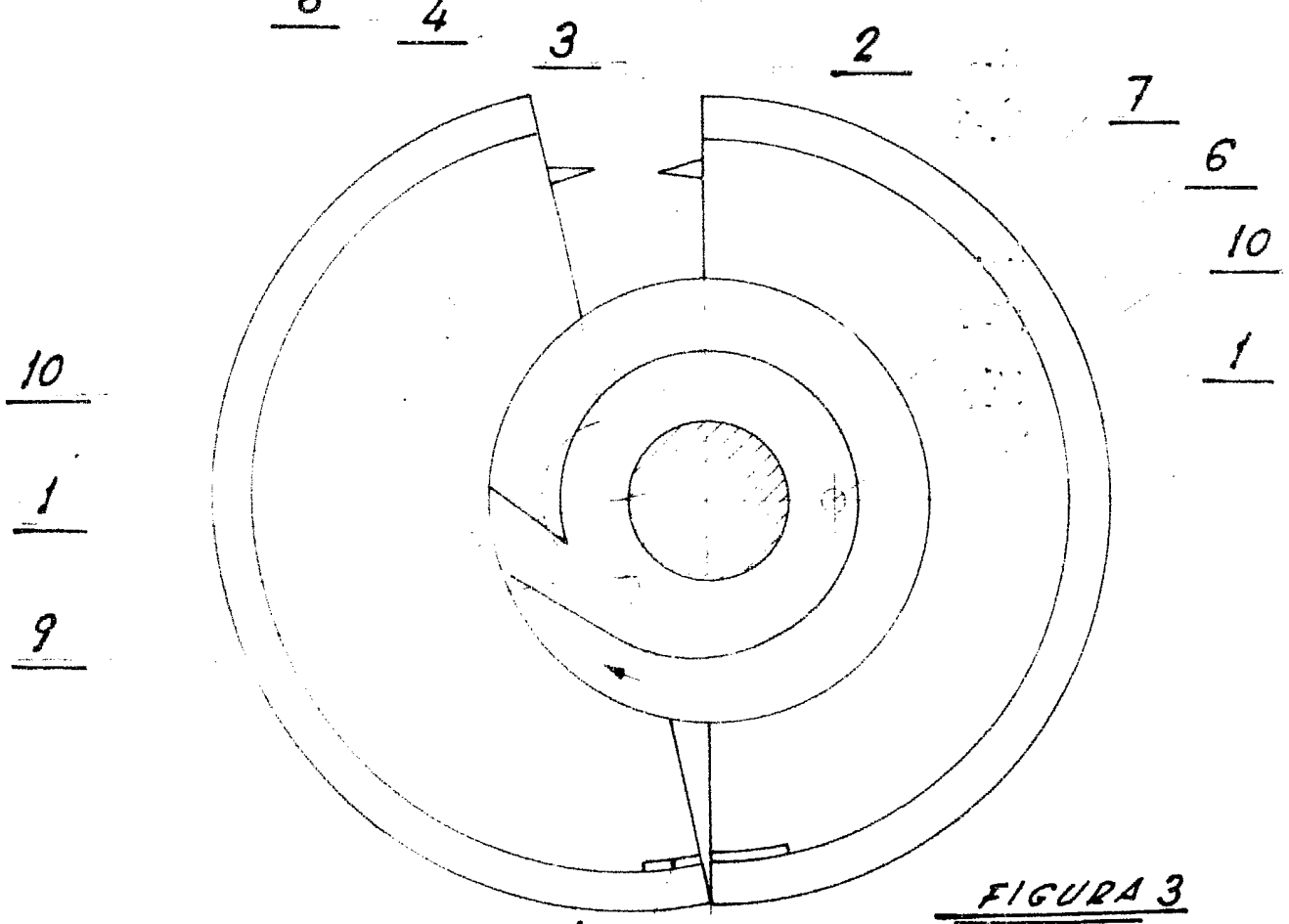

FIGURA 1

FIGURA 2

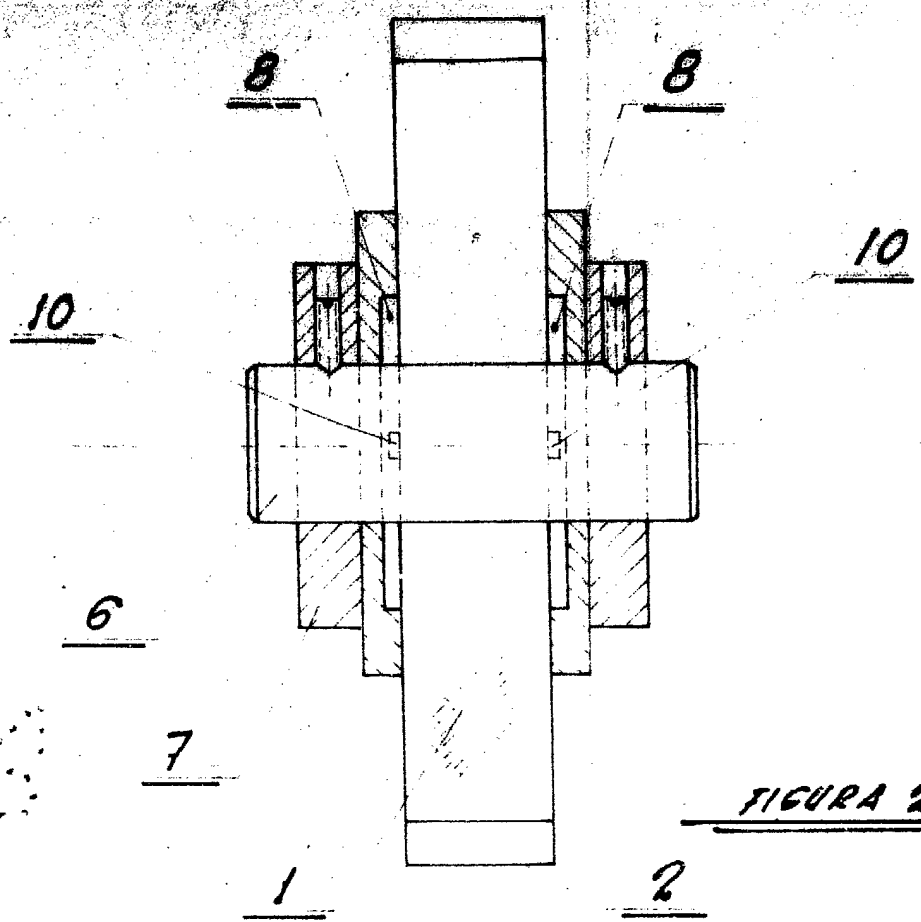

FIGURA 4

Madrid, 26 DIC. 1983

P.P.
[Signature]

6
10
1
10
6

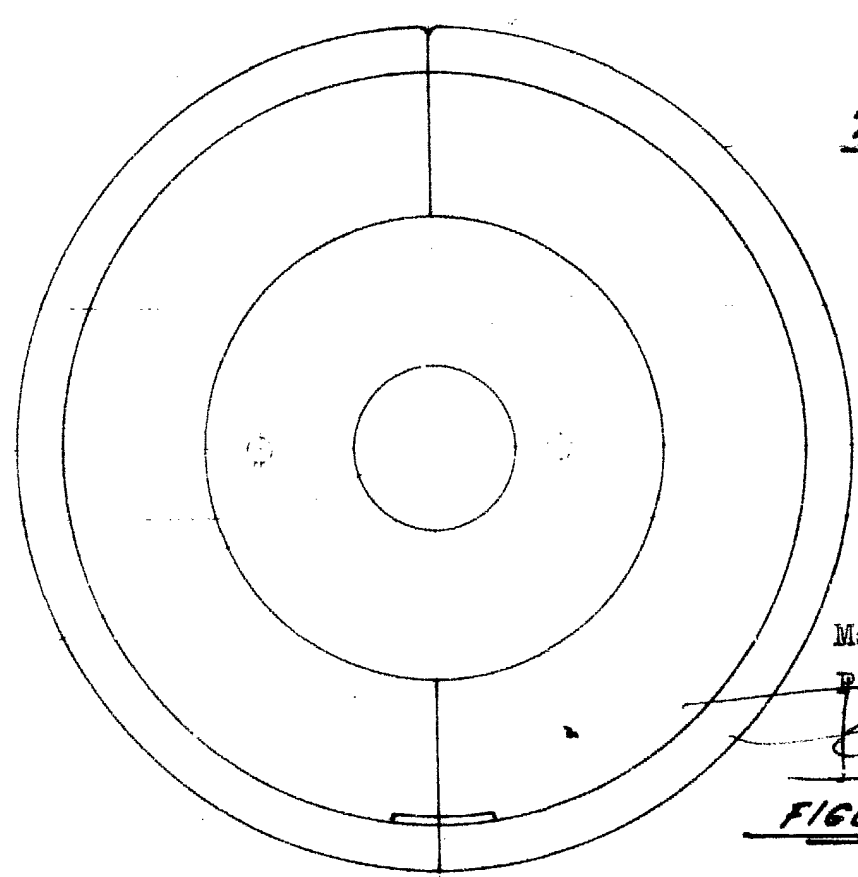
2
1
10