

REGISTRO DE LA PROPIEDAD INDUSTRIAL

19 ES	11	NUMERO	276402	10 Y
	21	FECHA DE PRESENTACION		
	25	10 DIC. 1983		



ESPAÑA

MODELO DE UTILIDAD 16 ABK. 1984

50 PRIORIDADES:		
31 NUMERO	32 FECHA	33 PAIS
47 FECHA DE PUBLICIDAD		31 CLASIFICACION INTERNACIONAL
		B60P 3/38
64 TITULO DE LA INVENCIÓN		
"LITERA ABATIBLE PARA CARAVANAS"		
71 SOLICITANTE (S)		
ROLLER IBERICA, S.A.		
DOMICILIO DEL SOLICITANTE		
Via Augusta 13, 4º.		BARCELONA - 8
72 INVENTOR (ES)		
73 TITULAR (ES)		
ROLLER IBERICA, S.A.		
74 REPRESENTANTE		
D. JAIME ISERN CUYAS, Agente Oficial de la Propiedad Industrial		

MODELO DE UTILIDAD

El presente modelo de utilidad se refiere a una litera abatible para caravanas.

5 En la invención se ha ideado una litera abatible para caravanas la cual presenta unas peculiaridades que la hacen ventajosamente práctica con respecto a las realizaciones actualmente conocidas en el mercado y destinadas para usos análogos.

10 En líneas generales, la litera objeto del presente registro esta constituida por dos partes abisagradas por sus lados longitudinales. La parte más alejada de la pared de la caravana se encuentra asociada por sus extremos a sendos soportes angulares pivotantes desde la posición horizontal a la posición vertical elevada contra la pared.

15 La parte de la litera más proxima a la pared es libre con respecto a los ángulos de soporte, pudiendo adoptar una posición coplanaria horizontal con respecto a la otra parte, en la posición de uso de la litera, o bien abatir sobre dicha parte fija a los soportes, para después elevar
20 éstos, quedando la litera aplicada contra la pared, en posición de fuera de uso y reducida a la mitad de su dimensión.

25 Con el fin de facilitar la explicación, se acompaña a la presente memoria descriptiva de una lámina de dibujos en la que se ha representado un caso de realización que se cita a título de ejemplo.

En los dibujos:

La figura única, representa una perspectiva de la litera, la cual está constituida por dos placas o par-

tes -1- y -2-, asociadas por bisagras -3-, y soportadas en perfiles -4-, pivotantes por los ejes de giro -5-, con fines a adoptar una posición horizontal en voladizo o vertical, abatida contra la pared del remolque.

5 La placa -1-, componente de la litera es solidaria por sus extremos -6- a los perfiles -4-, mediante tornillos -7-.

Por el contrario, la placa -2-, es libre, pudiendo abatir sobre la placa -1-, mediante giro de 180°.

10 Su funcionamiento es como sigue:

Se abate el conjunto formado por perfiles -4- y litera -1-2-, mediante giro sobre eje -5-. Se despliega el componente -2-, por giro de 180° mediante las bisagras -3-, y se obtiene la litera para su uso.

15 Para plegar, se abate el componente -2- sobre el -1-, girando 180° merced a las bisagras -3- y a continuación se eleva el conjunto formado por perfiles -4- y litera -1-2- hasta la posición vertical, que se mantiene aplicado contra la pared de la caravana con auxilio de un dispositivo de retención adecuado.

20 El modelo, dentro de su esencialidad puede ser llevado a la práctica en otras formas de realización que difieran en detalle de la indicada a título de ejemplo en la descripción y a las cuales alcanzará igualmente la protección que se recaba. Podrá pues construirse en cualquier forma y tamaño con los materiales más adecuados por quedar todo ello comprendido en el espíritu de las siguientes reivin-

dicaciones.

= . =

5

REIVINDICACIONES

Descrito el objeto del presente invento, se declaran nuevas y no divulgadas en España, las siguientes reivindicaciones.

10 1.- Litera abatible para caravanas, caracterizada esencialmente por el hecho de comprender dos perfiles de sección en L como elementos sustentantes de los componentes de la litera, cuyos perfiles se encuentran vinculados articuladamente por unos de sus extremos a puntos de la pared de la caravana,
15 en organización pivotante según un arco de 90°, que comprende desde la posición horizontal en voladizo hasta la posición vertical contra la pared; porque en la mitad de dichos perfiles más alejada del punto de giro se encuentran fijados los extremos de una placa rectangular que constituye uno de los
20 componentes de la litera; porque en el borde longitudinal interno de dicha placa se prevén bisagras que la vinculan a otra placa similar, que forma el otro componente de la litera, cuya placa puede describir un arco de 180° para abatir sobre la placa solidaria a los perfiles o bien disponerse coplanaria
25 ria con dicha placa para formar la litera.

2.- Litera abatible para caravanas.

Según se describe y reivindica en la presente me-

moria descriptiva que consta de 5 hojas foliadas y escritas a máquina por una sola cara.

Madrid, a

19 DIC 1983

p.a.

JAIME ISERN

P. D.

Firmado: M.^a LUISA ISERN CUYAS

mc.

FIG. UNICA

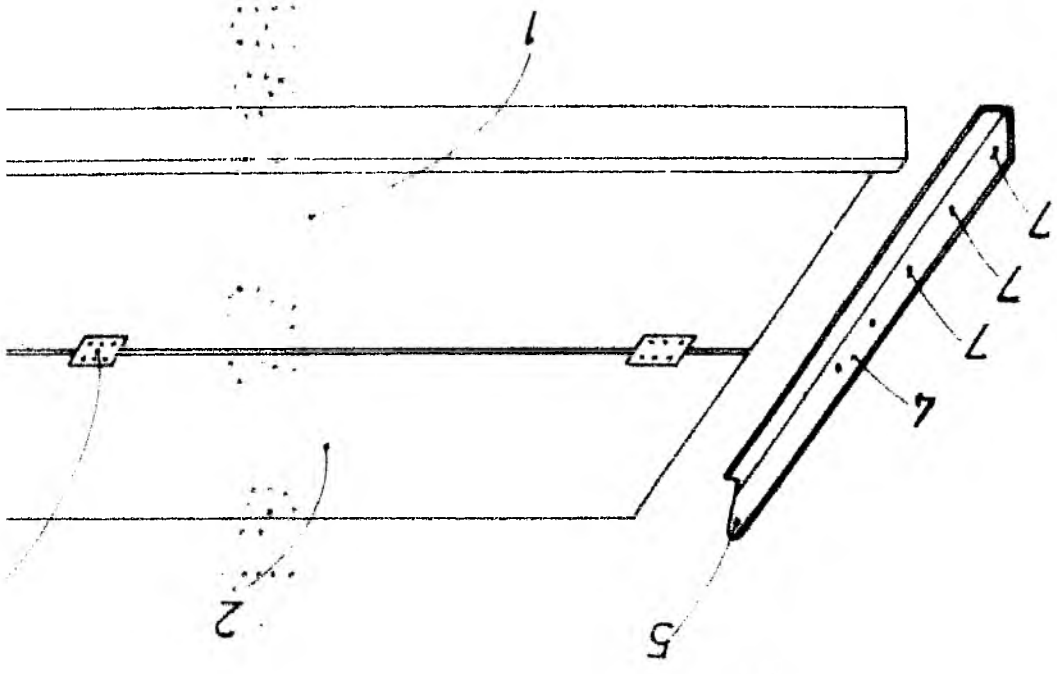

3

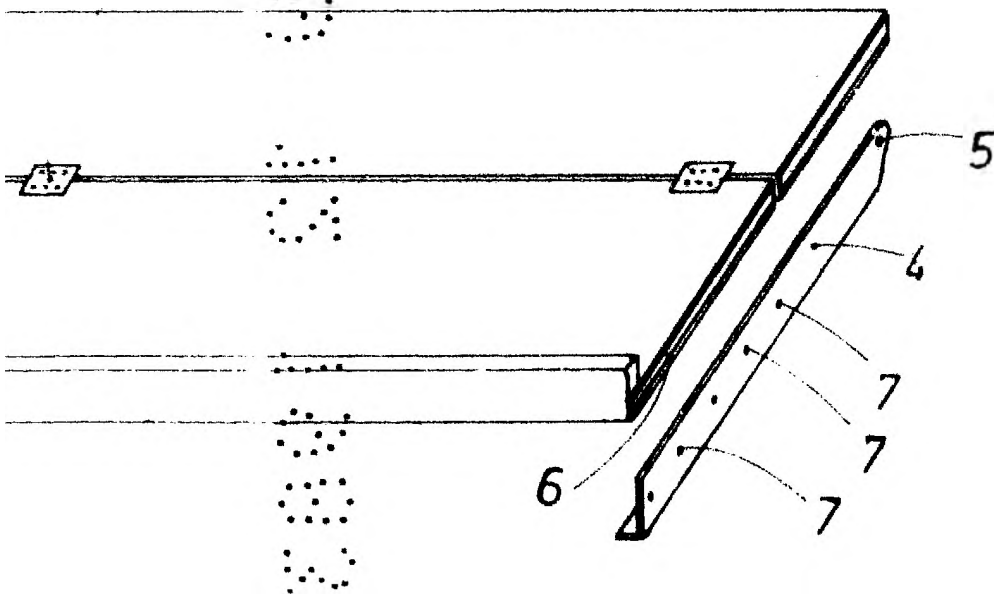

IICA

Madrid, a 19 DIC. 1983

~~J. I. I.~~
~~J. I. I.~~
~~J. I. I.~~
J. I. I.

Madrid, M. LUISA IBERN CUYAS