



ESPAÑA

| | | |
|------------------------------|--|--------|
| (10) ES (11) (12) (22) | (11) NUMERO 276384 | (16) Y |
| | FECHA DE PRESENTACION 19 DIC. 1983 | |

MODELO DE UTILIDAD

16 ABR. 1984

| | | |
|-------------------|------------|-----------|
| (30) PRIORIDADES: | (32) FECHA | (23) PAIS |
| (31) NUMERO | | |

| | |
|--------------------------|----------------------------------|
| (47) FECHA DE PUBLICIDAD | (81) CLASIFICACION INTERNACIONAL |
| | B60 G 13/08 |

| |
|--|
| (54) TITULO DE LA INVENCIÓN |
| SUSPENSION PERFECCIONADA PARA VEHICULOS ESPECIALES |

| |
|------------------------------|
| (71) SOLICITANTE (S) |
| INGENIERIA Y TRANSPORTE S.A. |

| |
|---------------------------|
| DOMICILIO DEL SOLICITANTE |
| BARCELONA - Pelayo, 42 |

| |
|--------------------|
| (72) INVENTOR (ES) |
| |

| |
|-------------------|
| (73) TITULAR (ES) |
| |

| |
|------------------------------|
| (74) REPRESENTANTE |
| FRANCISCO JAVIER PLAZA 281 X |

1 Este modelo de utilidad hace referencia a una
suspensión perfeccionada para vehículos especiales, de
preferencia modulares, tales como remolques, y otros aná-
logos, cuya suspensión ha sido ideada y realizada de mane-
5 ra que resulta especialmente ventajosa con relación a las
ejecuciones conocidas.

La suspensión que se describe es del tipo que,
substancialmente, comprende un semieje fijado al bastidor
del vehículo y al que está asociado un brazo articulado. A
10 una mangueta que por medio de un cilindro hidráulico se
relaciona con dicho semieje.

La nueva suspensión está constituida y estructu-
rada de manera que, por una parte, gracias a la incorpora-
ción de un conjunto combinado de rótula axial y fijación
15 elástica, se mejora la geometría de la suspensión y se
obtiene una mayor carrera del cilindro, a la vez que una
mayor carrera útil de la suspensión, que puede llegar, co-
mo mínimo, a 800 mm; por otra parte, por medio de un depó-
sito adicional, se logra una mayor lubricación de una jun-
20 ta de estanqueidad de doble efecto prevista en el cilindro
en substitución de las de simple efecto de vida relativa-
mente corta; y finalmente, al substituir la horquilla có-
nica por una mangueta, se hace posible el montaje exterior
más fácil del brazo y el aumento de su sección, con lo que
25 se soportan esfuerzos de torsión y flexión más elevados.

1 Para facilitar una explicación más detallada y
la comprensión de lo expuesto, se acompaña una hoja de di-
bujos en los que se ha representado un caso práctico de
realización de la suspensión de referencia, que se cita
5 sólo a título de ejemplo no limitativo del alcance del
presente modelo de utilidad.

En dichos dibujos:

La figura 1 ilustra el conjunto de la suspen-
sión en una vista en alzado lateral seccionada parcialmen-
10 te.

La figura 2 corresponde a un alzado frontal de
la suspensión, considerado según un giro de 90° con respec-
to de la figura precedente.

La figura 3 muestra un detalle en sección
15 transversal alzada donde se aprecia como tiene lugar la
unión entre el brazo y la mangueta.

La suspensión descrita en el ejemplo se destina
a un vehículo a cuyo bastidor -1- está soldado un semieje
-2- al que está asociado un brazo -3- al que por mediación
20 de una rótula axial -4- se articula el extremo superior de
un cilindro -5- cuyo vástago -6- está conectado a través de
una rótula axial -7- a una mangueta -8- que se une al bra-
zo -3- por medio de una conexión articulada -9-.

Se ha previsto un depósito adicional -10- con
25 el que se lubrica una junta de estanqueidad de doble efecto

1 -11- del cilindro -5-.

La realización ilustrada y descrita es susceptible de variaciones por lo que respecta a los materiales, formas y dimensiones de sus componentes y de cuantas modificaciones no alteren la esencialidad de la invención, que se resume en las siguientes:

5

10

15

20

25

REIVINDICACIONES

1
5
10
15
20
25

1.- Suspensión perfeccionada para vehículos especiales, del tipo que comprende un semieje fijado al basidor del vehículo y al que está asociado un brazo articulado a una mangueta que por medio de un cilindro hidráulico se relaciona con dicho semieje, caracterizada porque el brazo y el cilindro están unidos entre sí por medio de un conjunto combinado rótula axial-fijación elástica, con lo que se mejora la geometría de la suspensión y se consigue una mayor carrera del cilindro, así como una mayor carrera útil de la suspensión, porque comporta un depósito adicional de lubricación de una junta de estanqueidad de doble efecto del cilindro, y porque la mangueta permite el montaje exterior más fácil del brazo y el aumento de la sección del último, de manera que se soportan esfuerzos de torsión y flexión más elevados.

2.- SUSPENSION PERFECCIONADA PARA VEHICULOS ESPECIALES.

Según se describe en la presente memoria descriptiva que consta de cinco hojas escritas a máquina por una sola de sus caras y dibujos.

Madrid, 19 DIC. 1983

Francisco Javier Flores
P. R.

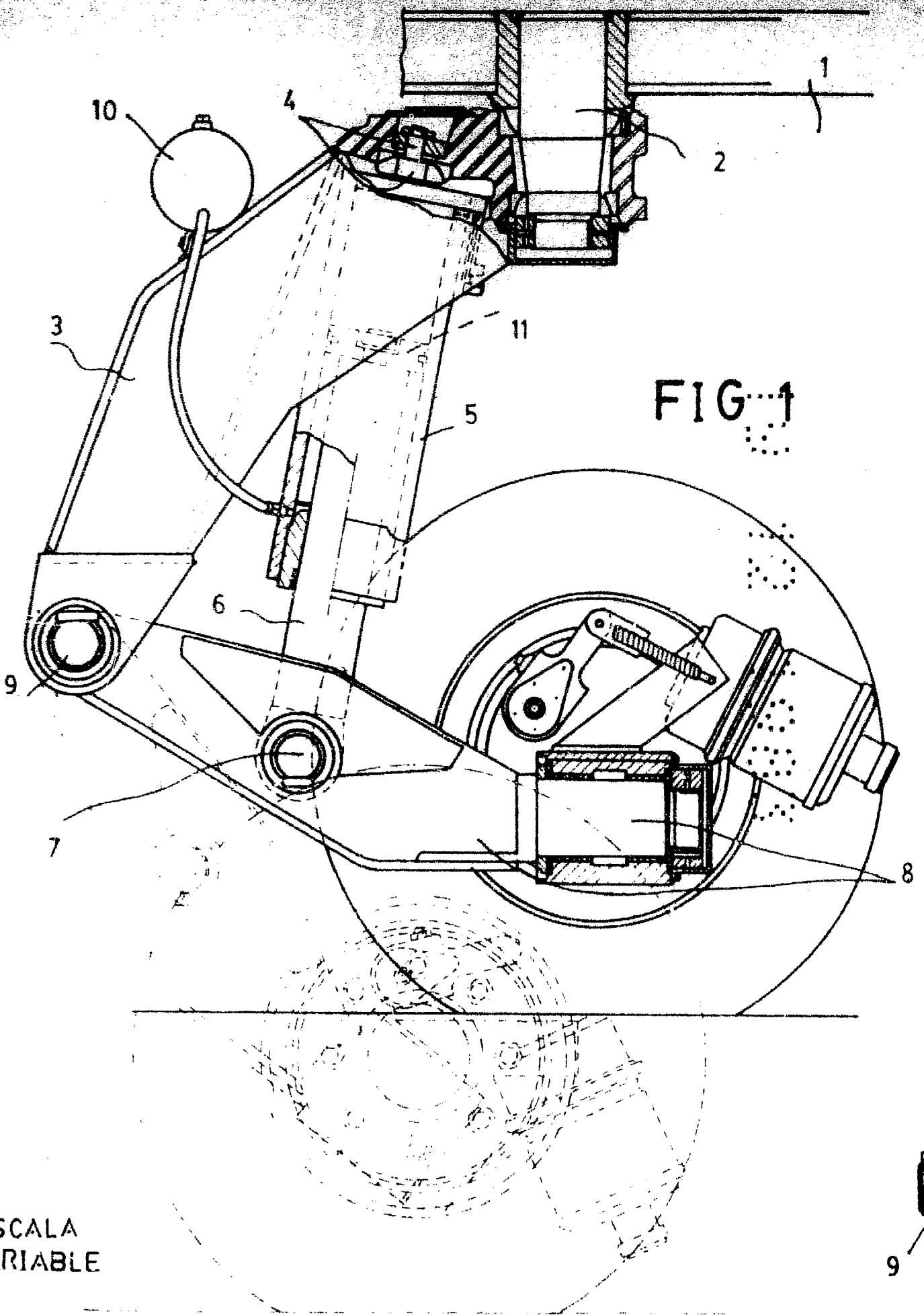

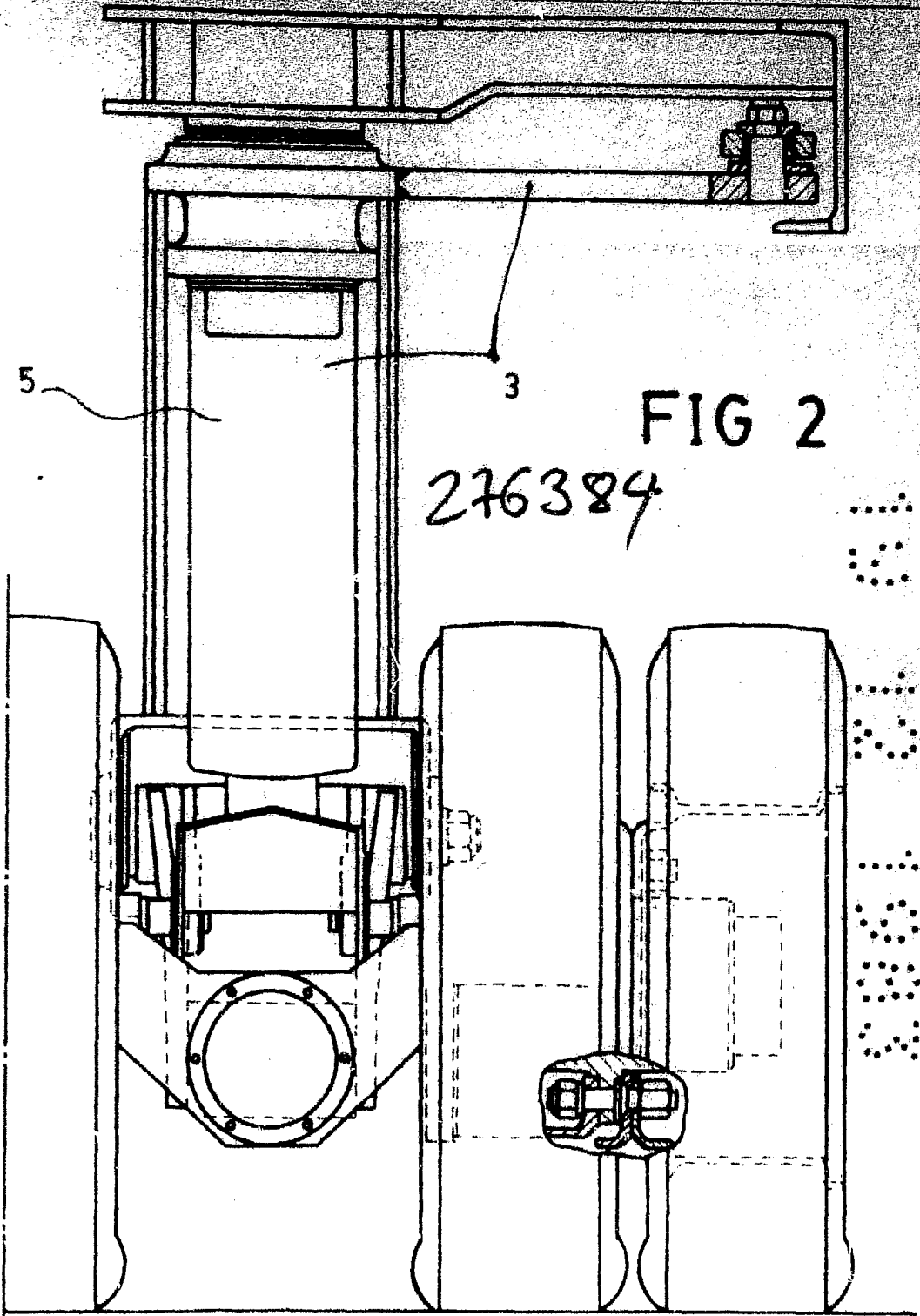
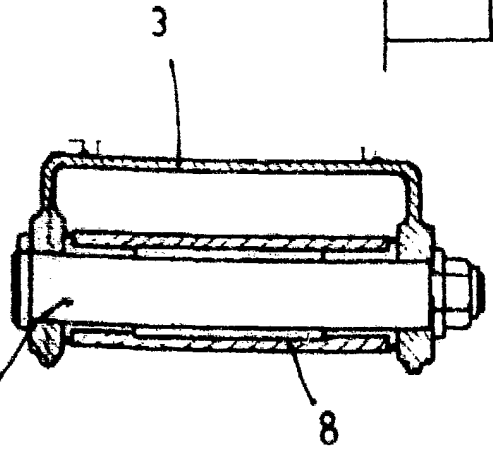

FIG 2

276384



FIG 3



Madrid 19 DIC. 1983
Francisco Javier Plaza
P. P.