

ES	11	NUMERO	276289	12
	12	FECHA DE PRESENTACION	13 DIC. 1983	



ESPAÑA

MODELO DE UTILIDAD

16 MAYO 1984

60	PRIORIDADES	61	NUMERO	62	FECHA	63	PAIS
----	-------------	----	--------	----	-------	----	------

67	FECHA DE PUBLICIDAD	68	CLASIFICACION INTERNACIONAL
			A45C 11/38

69	TITULO DE LA INVENCIÓN
	"ESTUCHE PARA FOTOGRAFIAS"

71	SOLICITANTE (S)
	INDUSTRIAS GRAFICAS GRIPOLL, S.A., y D. Agustín BAIGORRI BLANCO

	DOMICILIO DEL SOLICITANTE
	RUBI (Barcelona) Carretera de Gracia a Manresa Km. 221

72	INVENTOR (ES)
----	---------------

73	TITULAR (ES)
----	--------------

74	REPRESENTANTE
	D. JUAN JOSE ALONSO YAGUE (203-8)

MEMORIA DESCRIPTIVA

El presente modelo de utilidad se refiere a un estuche para fotografías.

Ya es sabido que actualmente al presentar en los laboratorios la película fotográfica para su revelado y copias, son entregadas éstas al cliente, junto con los clichés, en unos sobres que no permiten correctamente ni la guarda ni el archivo de las fotografías, con lo que estas deben ser retiradas del sobre y disponerse en álbumes apropiados de los que existen diversos modelos en el mercado.

Con el presente estuche se evitan estos inconvenientes de ordenar y fijar las fotografías en el álbum, con el consiguiente ahorro económico que representa no tener que adquirirlo, ya que las fotografías y clichés son entregados por los laboratorios en estos estuches los cuales pueden ser guardados convenientemente archivados disponiendo en los mismos las correspondientes leyendas indicativas.

Para ello el estuche está constituido por un cuerpo a modo de libro extraplano, que presenta en la cara interna de sus cubiertas sendos alojamientos de gran amplitud, uno mayor que el otro para que al cerrar el estuche encajen entre sí, cuyos alojamientos presentan medios de cierre en correspondencia.

Con el fin de facilitar la explicación más detallada se acompaña una hoja de dibujos en los que se ha representado un caso práctico de realización, no limitativo del alcance del modelo.

5 En los dibujos:

La figura 1 ilustra en perspectiva el estuche en cuestión abierto, y

la figura 2 muestra este mismo estuche cerrado y en perspectiva.

10 El estuche está formado por una lámina de material plástico que forma dos cubiertas -1- y -2- separadas por un estrecho lomo -3-, en la cual se ha obtenido por moldeo, por ejemplo al vacío, sendos alojamientos -4- y -5- que abarcan la mayor parte de las indicadas cubiertas, siendo el alojamiento -5- algo menor que 15 el -4- para que en el cierre del estuche encaje uno dentro del otro.

La lámina indicada se cubrirá exteriormente con otra lámina -6- a modo de forro, en cuyas caras y/o 20 lomo se dispondrán las leyendas indicativas que se consideren oportunas para la clasificación y guarda de las fotografías, las cuales se alojarán en el alojamiento menor -5-. En dicho alojamiento se ha 25 previsto una hendidura transversal -7- para introducir en la misma los clichés o negativos para su guarda.

Los tabiquillos exteriores -8- y -9-, de los indicados alojamientos, presentan medios de cierre en correspondencia que están formados por sendas embuticiones -10- y -11-, entrante y saliente, que encajan entre sí elásticamente.

Se comprende que la lámina de fono podrá ser de material plástico, papel, cartulina, tejido, u otro material que convenga y se unirá a las cubiertas -1- y -2- por pegado, soldado, cosido u otro medio de unión adecuado.

Asimismo se podrán fabricar estuches de diferentes tamaños y capacidades de acuerdo con el número de fotografías a contener y con el tamaño de las copias.

El modelo, dentro de su esencialidad, puede ser llevado a la práctica en otras formas de realización que difieran en detalle de la indicada a título de ejemplo, a las cuales alcanzará igualmente la protección que se reclama. podrá, pues, fabricarse este estuche para fotografías en cualquier forma y tamaño con los medios y materiales más adecuados y con los accesorios más convenientes, por quedar todo ello comprendido en el espíritu de las reivindicaciones.

REIVINDICACIONES

Se reivindica como objeto del presente modelo de utilidad:

5 1.- Estuche para fotografías, caracterizado esencialmente porque está constituido por un cuerpo extraplano que abre a modo de libro y que presenta dos cubiertas y un estrecho lomo, comprendiendo las cubiertas en su cara interna sendos alojamientos de poca altura que abarcan la mayor parte de las mismas, 10 de cuyos alojamientos uno es algo menor que el otro y en el cierre del estuche encajan entre sí, presentando dichos alojamientos medios de cierre en correspondencia.

15 2.- Estuche para fotografías, según la anterior reivindicación, caracterizado porque una de las cubiertas, en su cara interna, presente una hendidura para la disposición de los clichés.

3.- ESTUCHE PARA FOTOGRAFÍAS.

Consta la presente memoria de cinco hojas mecanografiadas y una lámina de dibujos.

Madrid, a 13 DIC. 1983

INDUSTRIAS GRAFICAS GRIFOLL, S.A.
ACUSTIN BAIGORRI ELASCO

p. 3.

J. J. ALONSO YAGÜE
P.D.

M. Párrulis Teixidó

276289

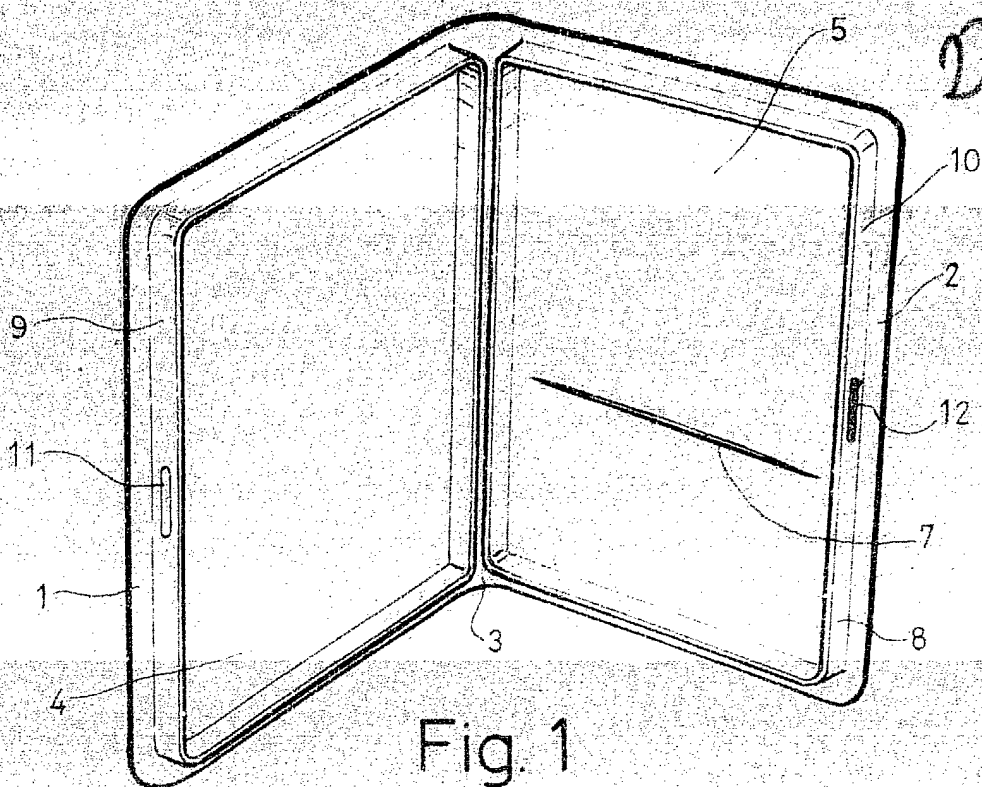

Fig. 1

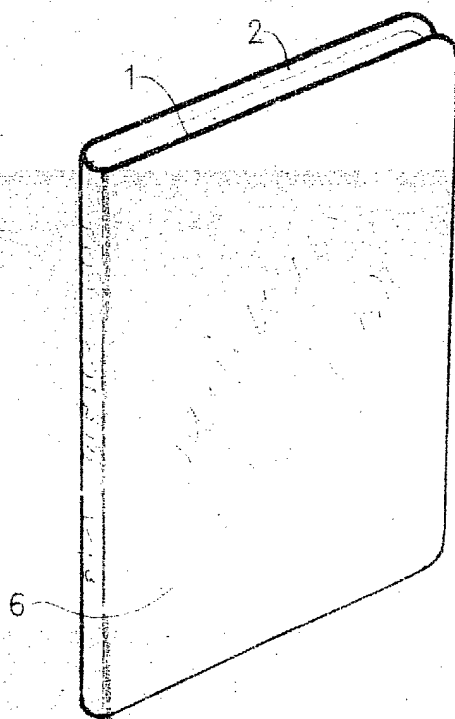

Fig. 2



Madrid, 13 DIC. 1983

J. J. ALONSO YAGÜE
p.p.

M. Pastells Teixidó

Escala variable.