

(10) ES (11) (12)	(13) Y NUMERO 276218
	FECHA DE PRESENTACION 9 DICIEMBRE 1983



ESPAÑA

MODELO DE UTILIDAD

1 ABR. 1984

(30) PRIORIDADES:	(31) NUMERO	(32) FECHA	(33) PAIS
-------------------	-------------	------------	-----------

(47) FECHA DE PUBLICIDAD	(51) CLASIFICACION INTERNACIONAL A47C 7/14
--------------------------	--

(54) TITULO DE LA INVENCIÓN MECANISMO DESLIZADOR DE ASIENTO

(71) SOLICITANTE (ES) MOBILPLAST, S.L.
--

DOMICILIO DEL SOLICITANTE Milagro 40 BARCELONA 20

(72) INVENTOR (ES)

(73) TITULAR (ES)

(74) REPRESENTANTE D. JULIO HERRERO ANTOLIN

MEMORIA DESCRIPTIVA

La presente invención se refiere, según se expresa en el enunciado de esta memoria descriptiva, a un mecanismo delizador de asiento, especialmente concebido para sillas, sillones y similares, con el que se consigue un deslizamiento frontal del asiento, acompañado de una inclinación posterior del respaldo, a partir de un determinado posicionamiento relativo entre estos elementos, al que el conjunto tiende elásticamente.

Se trata pues de un mecanismo que, a partir de la estructura rígida de la silla o sillón, permite ante un determinado esfuerzo que el asiento propiamente dicho se desplace hacia adelante, dentro de su propio plano, mientras que el respaldo varía su grado de inclinación, abatiéndose hacia atrás y aumentando el valor del diedro que configura con el asiento, pero todo ello de forma que al cesar el mencionado esfuerzo sobre el asiento, todo el conjunto retorna automáticamente a la posición primitiva.

Para ello en el bastidor rígido se define una plataforma horizontal, receptora del asiento, cuyos laterales se prolongan posteriormente, acodándose hacia arriba, para recibir al respaldo por la zona media de sus bordes laterales, estando además dicho respaldo unido articuladamente al asiento.

Dado que el asiento está montado sobre la plataforma, como anteriormente se ha dicho, con posibilidad de deslizamiento frontal, tal deslizamiento trae consigo una basculación del respaldo sobre su unión articulada al extremo de los brazos del bastidor rígido, con lo que, a medida que el asien-

to se desplaza hacia adelante, el respaldo se reclina hacia atrás.

Para conseguir este desplazamiento frontal del asiento y la posterior recuperación del mismo, se ha previsto que en los laterales del bastidor existan sendos elementos tubulares provistos de una ranura en correspondencia con su generatriz superior, a través de la que accede al interior de dicho elemento tubular, una cartela asociada al asiento propiamente dicho y que constituye el nexo de unión entre asiento y bastidor.

En el interior del elemento tubular juega un émbolo cilíndrico, provisto de un cajeado receptor de la cartela y de un taladro diametral que, con la colaboración de un pasador, establece la fijación de la cartela al émbolo.

En estas condiciones el asiento puede deslizarse sobre el bastidor, actuando los citados émbolos como patines de deslizamiento sobre el interior de los correspondientes elementos tubulares, entre situaciones límites definidas por la amplitud de la ranura existente en la generatriz superior de tales elementos tubulares.

Al estar el asiento unido articuladamente al respaldo, es obvio que en los desplazamientos de dicho asiento éste arrastrará al borde inferior del respaldo haciéndolo bascular sobre los puntos laterales de unión articulada al bastidor rígido.

Como complemento de la estructura descrita se ha previsto que en el interior de cada elemento tubular y entre el respectivo émbolo cilíndrico y su extremo posterior, se establezca un resorte de expansión que tiende a mantener al émbolo en situación de retraimiento posterior, todo ello

en orden a que, como anteriormente se ha dicho, cuando se aplica un esfuerzo sobre el asiento para proyectarlo frontalmente, los resortes se distiendan y, al cesar dicho esfuerzo, se recuperen elásticamente estableciendo el retorno del conjunto a la posición primitiva.

Se consigue de esta manera un mueble de asiento muy confortable que, estableciendo una perfecta adaptación anatómica respecto del cuerpo del usuario en condiciones normales, es susceptible en determinados momentos de extenderse parcialmente para que el usuario cambie de postura durante unos instantes y se relaje.

Para complementar la descripción que se está realizando y con objeto de ayudar a una mejor comprensión de las características del invento, se acompaña a la presente memoria descriptiva, como parte integrante de la misma, de una hoja única de planos en la que con carácter ilustrativo y no limitativo, se ha representado lo siguiente:

La figura 1.- Muestra un detalle en alzado lateral y en sección diametral de uno de los elementos tubulares laterales correspondientes al bastidor rígido del asiento, con sus diferentes elementos accesorios, al que aparece acoplado el asiento propiamente dicho, que ha sido representado tan solo parcialmente, en su sector correspondiente a la cartela de acoplamiento.

La figura 2.- Muestra una vista en sección diametral, una vista en planta parcialmente seccionada y un perfil del émbolo que juega en el interior de cada elemento tubular y que recibe a la cartela asociada al asiento.

La figura 3.- Muestra, finalmente, una vista parcial esquemática en alzado lateral de una silla o sillón provista

ta del mecanismo que se preconiza, en la que se observan claramente los puntos de unión articulada entre asiento y respaldo y entre respaldo y bastidor, siendo obvio que la configuración formal del mueble de asiento representado en esta figura es totalmente secundaria y no afecta a la esencia de la invención.

A la vista de estas figuras puede observarse como un mueble de asiento provisto del mecanismo deslizador de asiento que se preconiza incorpora un bastidor rígido en el que se define una plataforma 1, receptora del asiento 2, pero con la especial característica de que en sus bordes laterales y en correspondencia con la propia referencia 1, se establecen respectivos elementos tubulares que se prolongan posteriormente y se acodan hacia arriba definiendo brazos 3 que acceden a los bordes del respaldo 4, por su zona media, estableciendo puntos de unión articulada 5.

Además el asiento 2 y el respaldo 4 están unidos entre sí a través también de una articulación 6.

Cada elemento tubular 1 incorpora, en correspondencia con su generatriz superior, una ranura 7 a través de la que accede a su interior una cartela 8 asociada a la estructura resistente 9 del asiento y que emerge perpendicularmente hacia abajo del mismo para albergarse parcialmente en el interior del elemento tubular 1, asociándose a un émbolo cilíndrico 10 capacitado para deslizarse en el interior del elemento tubular.

A tal efecto dicho émbolo 10 presenta un cajeadado 11 configurado y dimensionado en concordancia con el sector extremo de la cartela 8 que ha de recibir, cartela que se fija al émbolo mediante un pasador 12 que se establece en un

alojamiento transversal 13 del émbolo y que es pasante a través de un orificio 14 de dicha cartela.

De lo anteriormente expuesto se deduce que el asiento es susceptible de deslizarse sobre el bastidor, en una amplitud definida por la longitud de la ranura 7, desplazamientos en los que el asiento 2 arrastra, a través de su borde posterior, al borde inferior del respaldo 4, haciéndolo bascular sobre sus articulaciones laterales 5 y a la vez que varía también el ángulo conformado entre asiento y respaldo a través de la articulación 6.

Ahora bien, se ha previsto que el asiento tienda a mantener una situación de retraimiento posterior, en la que las cartelas 8 se aproximan a la extremidad posterior de las ranuras 7 existentes en los elementos tubulares 1, a cuyo efecto en el interior de tales elementos 1 se establecen respectivos resortes 15, concretamente entre los émbolos 10 y la zona posterior del conjunto que se fijan al émbolo 10 mediante piezas de enclavamiento 16, mientras que en su extremidad posterior lo hacen a un pasador diametral 17. Como complemento de esta estructura se ha previsto la incorporación, en el interior de cada uno de los elementos tubulares 1 y en correspondencia con los resortes 15, de un casquillo 18 que actúa como tope de retraimiento para el émbolo 10 correspondiente, como se observa con todo detalle en la figura 1.

Así pues, cuando el asiento es sometido a un esfuerzo frontal, en el sentido de la flecha representada en la figura 3, a través de las cartelas 8 se arrastran a los émbolos 10 que se desplazan hacia adelante, conjuntamente con el asiento, en contra de la tensión de los resortes 15, produciéndose simultáneamente la basculación del respaldo 4. Sin embargo,

al cesar este esfuerzo los resortes 15 se recuperan y el conjunto retorna automaticamente a la posición primitiva.

5 No se considera necesario hacer más extensa esta descripción para que cualquier experto en la materia comprenda el alcance de la invención y las ventajas que de la misma se derivan.

Los materiales, forma, tamaño y disposición de los elementos serán susceptibles de variación siempre que ello no suponga una alteración para la esencialidad del invento.

10 Los términos en que se ha redactado esta memoria descriptiva deberán ser tomados siempre en sentido amplio y no limitativo.

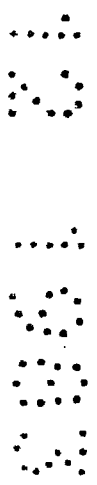

REIVINDICACIONES

1.- MECANISMO DESLIZADOR DE ASIENTO, que siendo especialmente aplicable a sillas, sillones y similares, y teniendo por finalidad permitir una proyección frontal del asiento, acompañada de una inclinación posterior del respaldo, esencialmente se caracteriza porque el bastidor rígido del asiento incorpora en sus zonas laterales sendos elementos tubulares, provistos en su generatriz posterior de respectivas ranuras, a través de las que acceden a su interior sendas cartelas emergentes vertical e inferiormente del armazón rígido del asiento; cartelas que se relacionan con respectivos émbolos cilíndricos capaces de deslizarse interiormente en los elementos tubulares, entre límites establecidos por la propia ranura de acceso al interior de los mismos, habiéndose previsto que tales elementos tubulares se prolonguen posteriormente definiendo brazos acodados hacia arriba que reciben articuladamente al respaldo por la zona media de sus bordes, a la vez que el respaldo está unido también articuladamente, a través de su borde inferior, al borde posterior del asiento propiamente dicho.

2.- MECANISMO DESLIZADOR DE ASIENTO, según reivindicación primera, caracterizado porque en cada uno de los elementos tubulares del bastidor rígido, entre la zona posterior de los mismos y los respectivos émbolos cilíndricos, se establecen resortes que tienden a mantener retraídos a los émbolos, todo ello en orden a que, a partir de una situación estable para el conjunto y ante un esfuerzo sobre el asiento, tendente a su desplazamiento frontal, se produzca tal desplazamiento en contra de la tensión de los citados resortes y, finalizado di-

cho esfuerzo, el conjunto retorne otra vez automáticamente a su posición primitiva.

3.- MECANISMO DESLIZADOR DE ASIENCO, según reivindicaciones anteriores, caracterizado porque cada émbolo cilíndrico presenta un cajeadado receptor de la zona extrema inferior de la cartela correspondiente, la cual se fija al émbolo con la colaboración de un pasador que se establece en un alojamiento transversal de este último y que es pasante por un orificio de la cartela.

10 4.- MECANISMO DESLIZADOR DE ASIENCO, según reivindicaciones anteriores, caracterizado porque cada resorte recuperador se asocia al elemento tubular correspondiente, por su extremo posterior, con la colaboración de un pasador diametral, mientras que por su extremo anterior lo hace al émbolo cilíndrico a través de una pieza de acoplamiento que se enclava a dicho émbolo también con la colaboración de un pasador, habiéndose previsto la disposición en cada elemento tubular y en correspondencia con el resorte, de un casquillo interior sobre el que hace tope el émbolo en situación estable para el conjunto.

20 5.- MECANISMO DESLIZADOR DE ASIENCO, según queda descrito y reivindicado en la presente memoria descriptiva que consta de nueve hojas todas ellas escritas a máquina por una sola de sus caras y se representa en los dibujos que se acompañan.

25

Madrid 9 Diciembre 1983

JULIO HERRERO

P.P.

T. de la S. de la S.

MOBIL PLAST, SL.

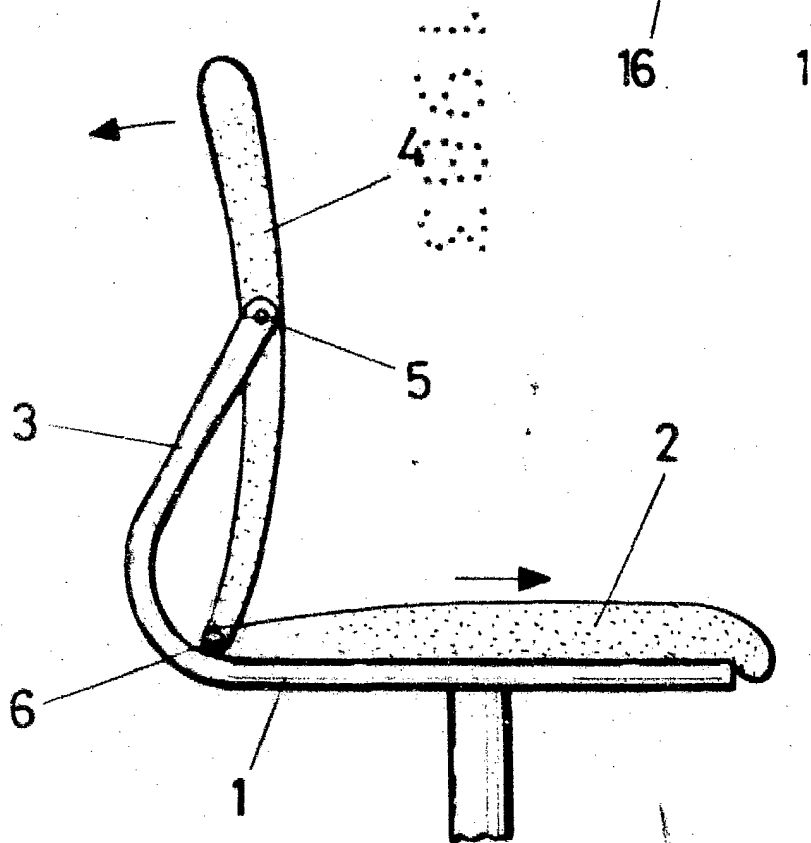
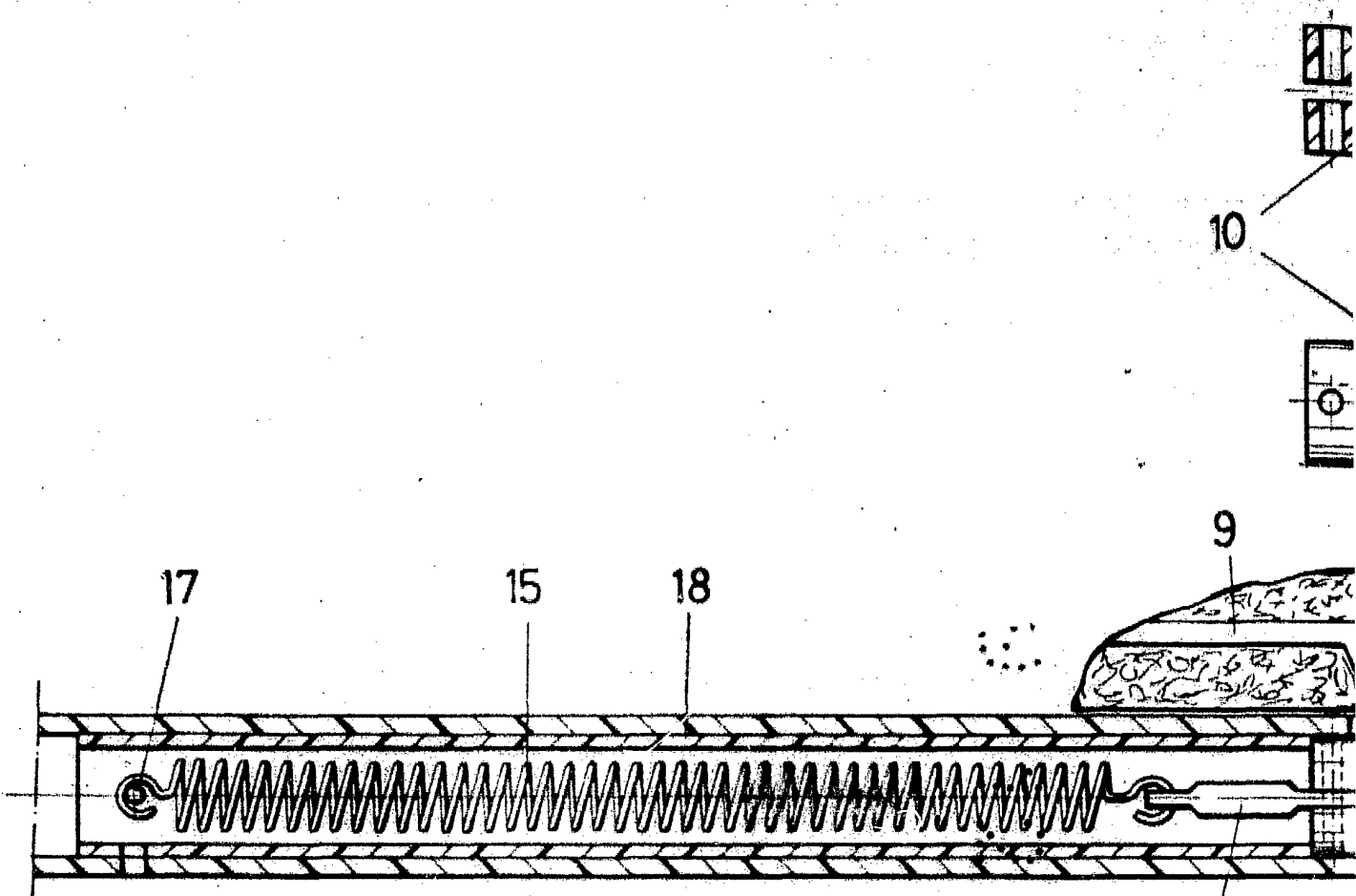

ESCALA VARIABLE

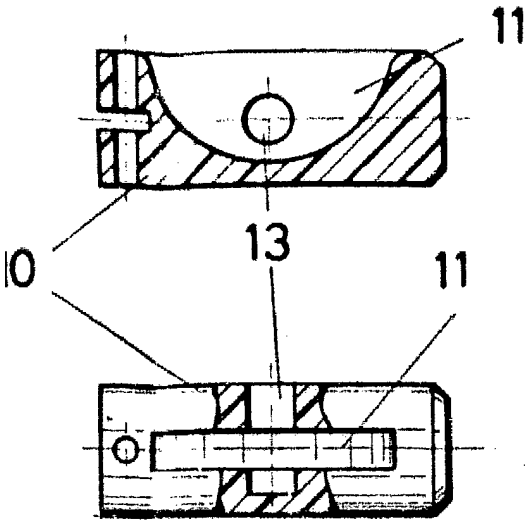
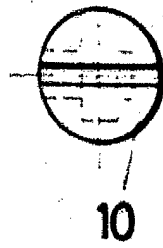

FIG.-2



276218

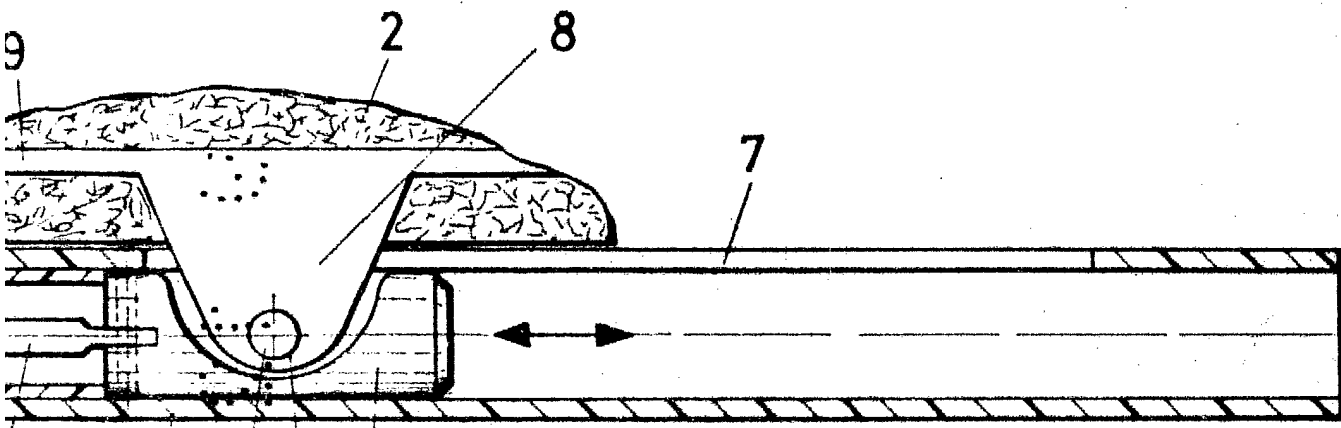

FIG.-1

FIG.-3

MADRID -9 DIC. 1983
Julio Herrero
P. P.

Talavera