

(19) ES (21) (22)	(20) Y NUMERO 276207
	FECHA DE PRESENTACION



ESPAÑA

MODELO DE UTILIDAD

1 ABR. 1984

(30) PRIORIDADES:	(31) NUMERO	(32) FECHA	(33) PAIS
-------------------	-------------	------------	-----------

(47) FECHA DE PUBLICIDAD	(51) CLASIFICACION INTERNACIONAL B65D 85/72
--------------------------	--

(54) TITULO DE LA INVENCIÓN
"BIDON APILABLE" .

(71) SOLICITANTE (S)
Srs. D. EMILIO CARRION CLEMENTE y D. ENRIQUE VALIENTE GARCIA .

DOMICILIO DEL SOLICITANTE
ALDAYA (VALENCIA) ,Camino de los Hornillos s/nº

(72) INVENTOR (ES)

(73) TITULAR (ES)

(74) REPRESENTANTE
DIONISIO DE LA FUENTE FERNANDEZ .

-2-

El presente Modelo de Utilidad tiene por objeto la declaración sobre la que debe recaer el privilegio de explotación industrial y comercial exclusivos en el territorio nacional de acuerdo con la vigente legislación sobre Propiedad Industrial que como el enunciado indica se trata de un bidón apilable .

5.

El principal objeto del presente modelo de bidón ,es la condición importante que tiene de poder ser apilable ,en posición vertical ,unos encima de otros con seguridad de postura y equilibrio en los almacenamientos ,esta condición ofrece pues ,orden de posición entre los bidones y por lo tanto reducción de espacio y garantías de deterioros en manipulaciones y transportes .

10.

Para conseguir la condición descrita ,los bidones que se precorizan tienen sobre la base superior un reborde periférico a tipo de borde semicircular que proporciona y asegura la fija y única posición del bidón que se va a montar o apilar encima de este ,debido también a que los bidones en su base inferior tienen un contorno periférico idéntico y ajustable al del interior del reborde de las bases superiores .

15.

Para poder realizar la adaptación entre las planitudes de la base inferior sobre la base superior ,donde existen el asa y tapón del bi-

20.

dón ,en la base inferior existe un rehundido de silueta adecuada para lojar los sobresalientes de dichos asa y tapón ,en la condición de almacenamiento apilable ;con lo que se garantiza un acoplamiento perfectamente plano y seguro en equilibrio .

5. Para mejor comprensión de lo anteriormente expuesto y únicamente a título de ejemplo no limitativo ,se acompaña una hoja de plano en la que :

Figura nº1- Representa una vista lateral en alzado del bidón , con la parte superior e inferior seccionadas para ver las siluetas rehundidas de adaptación .

Figura nº2-Representa una vista frontal en alzado del bidón .

Figura nº3-Representa una vista en planta del bidón .

En estas figuras se han indicado con las referencias que a continuación se relacionan los siguientes elementos :

15. 1.- Cuerpo de bidón .
- 2.- Refuerzo periférico .
- 3.- Asa .
- 4.- Tapón .
- 5.- Rebordo periférico de adaptación .
20. 6.- Rehundido inferior .

Refiriendonos a las antes citadas ilustraciones que representan una forma esquemática de su realización industrial y que únicamente se incluye con carácter meramente informativo y por consiguiente no limitativo tendremos :

5. Bidón apilable caracterizado por estar constituido por un cuerpo de bicono 1) de forma cúbica rectangular con los lados ligeramente arqueados y con dos salientes redondeados que contornean el cuerpo a modo de refuerzo periférico 2) Sobre la base superior existe el asa 3) y el cuello con tapón 4) así como un reborde periférico de
10. (asa 3) y el tapón 4) de sección semicircular donde se ajusta y adapta la periferia de la base inferior en la condición de ser apilados unos encima de otros ; para alojar los sobresalientes del asa 3) y el tapón 4) de la base superior , la base inferior dispone de un rehundido inferior 6) para así asegurar la adaptación entre bases planas .
15. Descrita suficientemente la naturaleza del invento , así como su ejemplo de realización práctica solamente debe añadirse que son variables las circunstancias de tamaño , forma y material particularmente referidos a cada uno de los elementos que integran el conjunto, en el que podrá ser variado todo aquello que no suponga una alteración de la esencialidad del objeto expuesto en la anterior des-
20. cripción de la esencialidad del objeto expuesto en la anterior des-

cripción ,la cual deberá ser tomada en su más amplio sentido y no como una limitación de posibilidades de realización ,y siendo ,por tanto, lo que se solicita Modelo de Utilidad por 20 años en España lo que se recoge en las siguientes reivindicaciones .

N O T A

Hecha la descripción del presente invento se hace constar que lo que se declara como no practicado ni divulgado en España comprende las siguientes

5.

REIVINDICACIONES

10.

1ª.- Bidón apilable caracterizado porque está constituido por un cuerpo de forma cúbica rectangular con los lados ligeramente arqueados y las aristas redondeadas ,teniendo sobre el contorno de dicho cuerpo dos salientes semirredondeados situados a una distancia de cada base de aproximadamente un cuarto de la altura total ,estos salientes son para reforzar los lados laterales y proporcionar una rigidez total al cuerpo del bidón .

15.

2ª.- Bidón apilable según la primera reivindicación caracterizado porque sobre la base superior del cuerpo estan situados el asa , el cuello con tapón y un reborde periférico de sección semicircular para ajuste y acople perfecto del bidón superior apilado .

20.

3ª.-Bidón apilable según la primera reivindicación caracterizado porque sobre la base inferior del cuerpo existe un rehundido central de silueta adecuada para alojar los sobresalientes del asa y el tapón de la base superior en el acople del bidón al ser apilado .

4^a.-- Bidón apilable .

Según se describe y reivindica en la presente memoria que consta de siete hojas foliadas y mecanografiadas por una sola cara y de una lámina de dibujos .

-7 DIC. 1983

5. Madrid ,a

EL AGENTE OFICIAL .

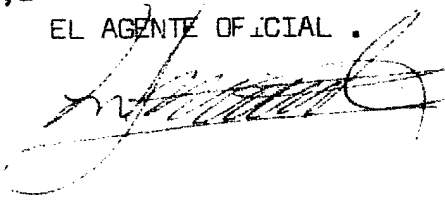
A handwritten signature in dark ink, appearing to be a stylized name, is written over the typed text 'EL AGENTE OFICIAL'.

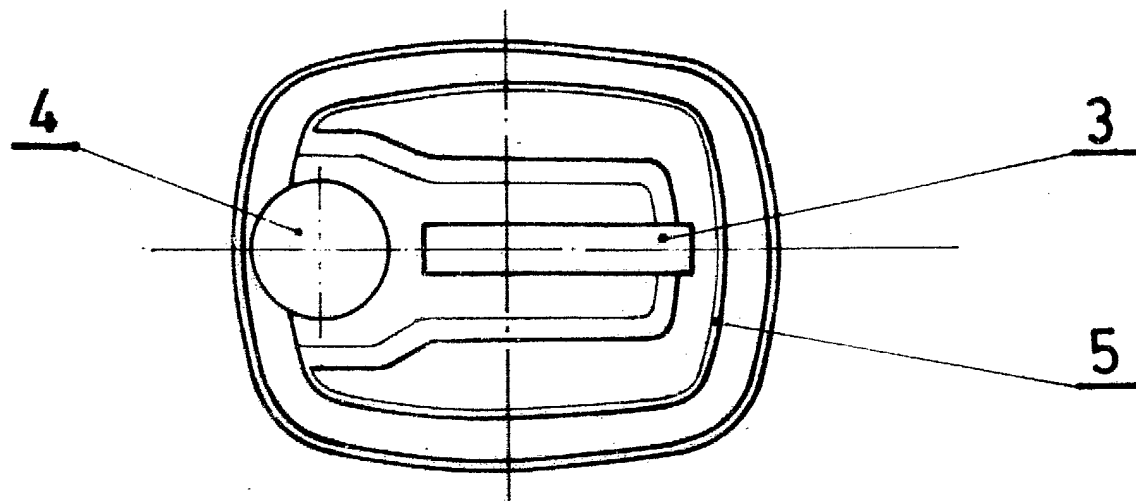
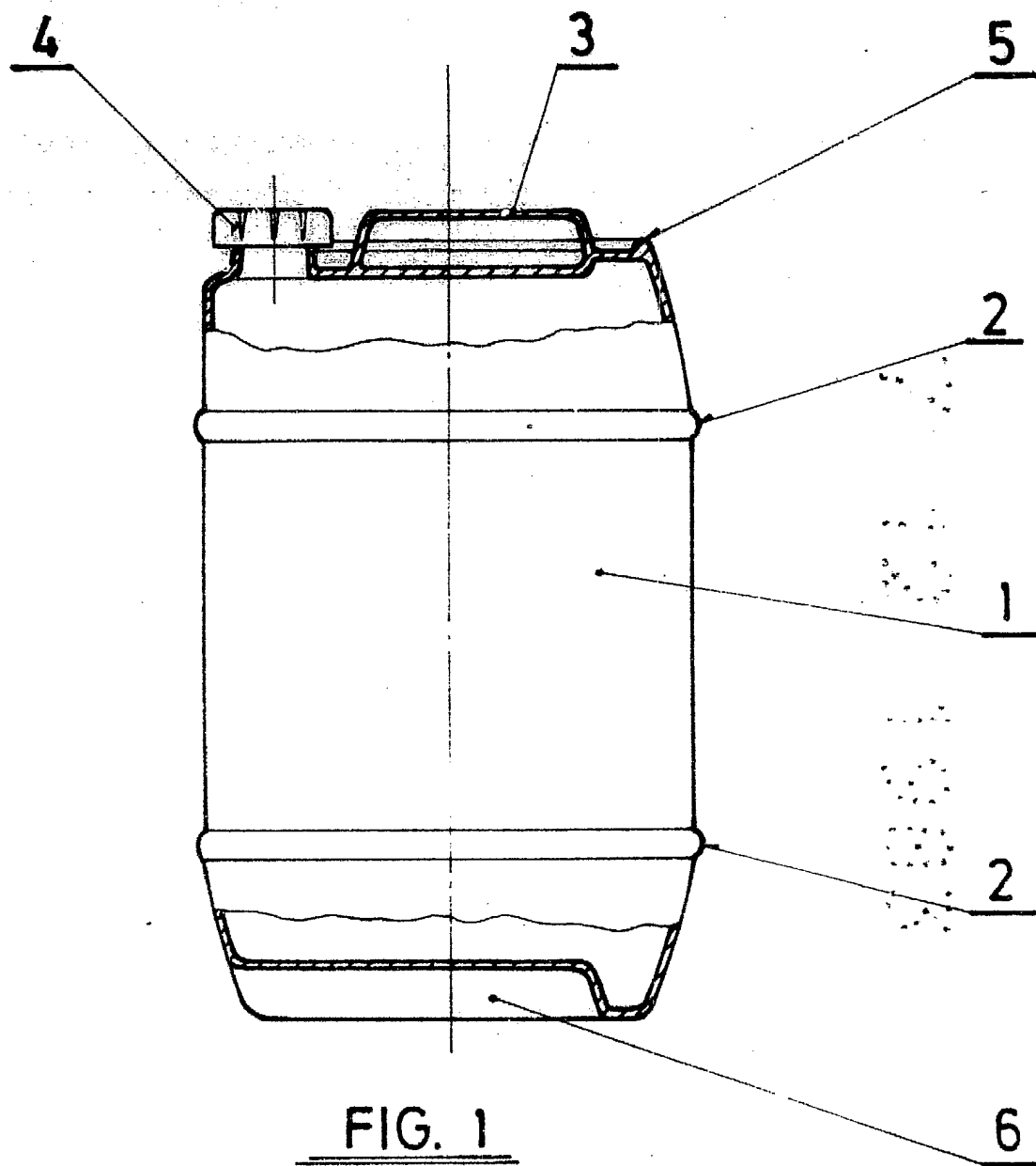

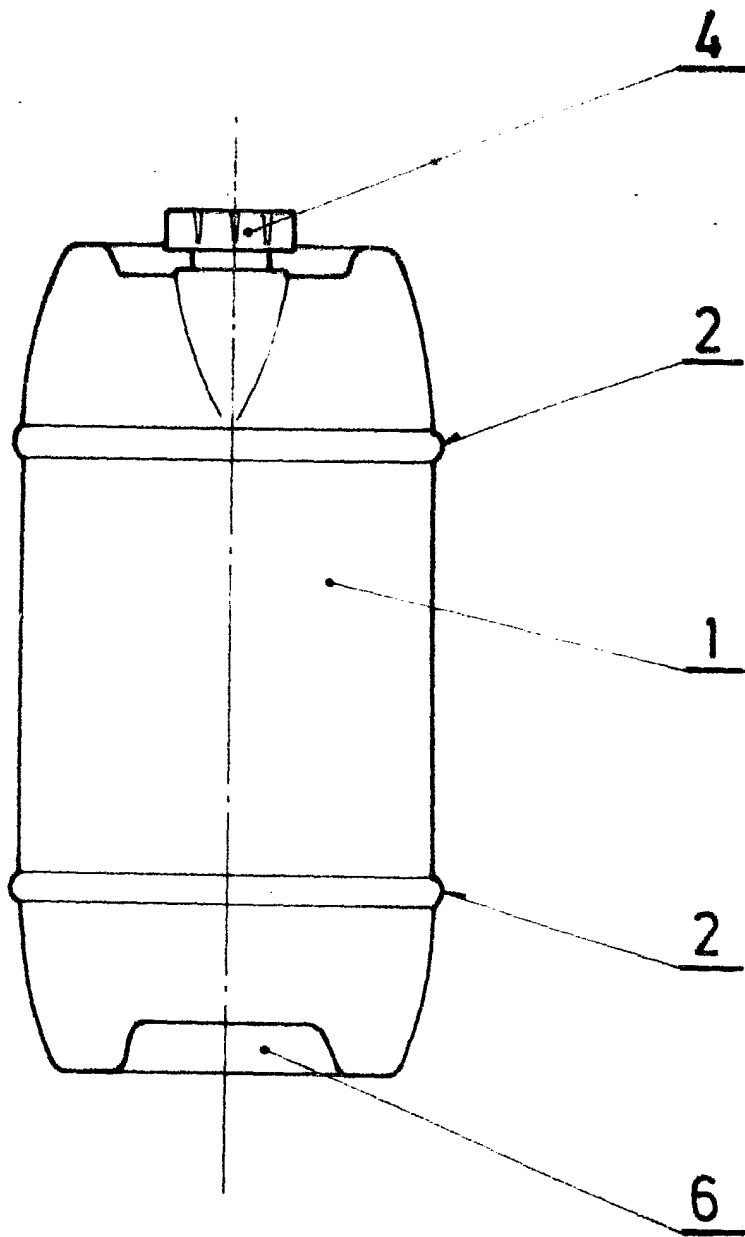

FIG. 3

- 7 DIC. 1983

A handwritten signature in black ink, located at the bottom right of the page. The signature is stylized and appears to be a name, possibly 'Garcia' or similar, written in a cursive script.