



276 199

276 199

# MEMORIA DESCRIPTIVA

que se acompaña a la solicitud de una

PATENTE DE INVENCION

por VEINTE años en España, por "MEJORAS EN RODAMIENTOS PARA HUSOS DE HILAR Y DE TORCER"

a favor de

INDUSTRIEWERK SCHAEFFLER OHG.

domiciliado en Herzogenaurach (Nürnberg), ALEMANIA

Prioridad: De la solicitud de Modelo de Utilidad  
alemana no. 1.842.143 del 30-Mayo-1961

Inventor: Stefan Staneff, de nacionalidad alemana.

276199



El invento se refiere a un rodamiento para husos de hilar y torcer que giren a un elevado número de revoluciones en torno de ejes verticales, con un casquillo que rodea los cuerpos de rodadura y la jaula de guía. Los cojinetes conocidos de este tipo se componen de un anillo de rodadura exterior o de un casquillo macizo, y de bordes laterales aplicados a los lados, asimismo macizos, entre los cuales están insertados y conducidos los cuerpos de rodadura, con o sin jaula. Estos cojinetes consistentes en un gran número de piezas sueltas y que forzosamente tienen que ejecutarse con la máxima precisión, son difíciles de fabricar y requieren por lo tanto gastos elevados y hacen preciso un montaje complicado.

En frente a esto presenta el invento una forma de realización, especialmente económica en su fabricación, en la que el casquillo, la jaula y los cuerpos de rodadura forman en su totalidad una unidad que puede ser montada en una sola vez y en la que para conseguir circunstancias de rodadura favorables, que reduzcan los ruidos, los cuerpos de rodadura están provistos de superficies frontales planas, las inferiores de las cuales se mueven sobre un borde templado realizado del casquillo, mientras que las superiores se mueven sobre los lados frontales de las bolsas de una jaula de anillos, que con preferencia está hecha de un material sintético.

Convenientemente se eligen la longitud de los cuerpos de rodadura de tal modo, que sea menor que aproximadamente tres veces su diámetro. Para evitar fenómenos de desgaste se dota el casquillo del nuevo cojinete, que ha sido mecanizado sin levantamiento de virutas, con una escotadura entre el borde templado y la pista de rodadura exterior, encontrándose esta escotadura en el punto de transición y siendo estampada o marcada mientras el casquillo no está todavía cerrado, con lo que al ser doblado el borde de rodadura a la posición vertical, queda suficiente sitio entre el borde y la pista de rodadura, para que las su-



276199

perfiles frontales planas de los cuerpos de rodadura puedan moverse de manera irreprochable sobre el borde ya mencionado.

En los dibujos ha sido representado un ejemplo de realización del invento, mostrando:

5 La Figura 1, una sección longitudinal a través del soporte de un huso de hilatura;

la Figura 2, el cojinete montado en la figura 1, a mayor escala.

10 En la caja de soporte 1 del huso, se encuentra el cojinete de base 2 montado en la parte inferior, mientras que en la parte superior se encuentra el cojinete de rodadura 3. Sobre el huso 4 se halla montada la pieza de accionamiento 5, que recubre por arriba el punto de apoyo.

15 El cojinete de rodadura 3, representado a mayor escala en la figura 2, está compuesto por el casquillo de rodadura exterior 8, mecanizado sin levantamiento de virutas, la jaula de anillos 9, hecha de material sintético, y los cuerpos de rodadura 10. El cojinete de rodadura está insertado en la caja de soporte 1 del huso por arriba, de modo que el borde templado 12 del casquillo de rodadura exterior 8, provisto de una superficie interior 11 plana, se encuentra en la parte inferior. En el punto de transición del casquillo 8 y la pista cilíndrica de rodadura 13, está provisto el casquillo con una escotadura 14, de modo que los cuerpos de rodadura 10 pueden rodar irreprochablemente sobre la superficie interior plana 11 del borde 12.

NOTA

25 En resumen, la Patente de Invención que se solicita recaerá sobre las reivindicaciones siguientes:

30 1ª.- Mejoras en rodamientos para husos de hilar y de torcer que girar a un elevado número de revoluciones en torno de ejes verticales, con un casquillo de rodadura que rodea los cuerpos de rodadura y la jaula de guía, caracterizadas porque los cuerpos de rodadura, a efecto de crear circunstancias favorables de rodadura, que reduzcan los ruidos,



276199

están provistos de superficies frontales planas, las inferiores de las cuales se mueven sobre un borde templado, mecanizado sin levantamiento de virutas en el casquillo de rodadura, mientras que las superiores se mueven sobre los lados frontales de las bolsas de una jaula de anillos consistente con preferencia en un material sintético.

2ª.- Mejoras de acuerdo con la reivindicación 1, caracterizadas porque la longitud de los cuerpos de rodadura, es inferior a aproximadamente tres veces su diámetro.

3ª.- Mejoras de acuerdo con las reivindicaciones 1 y 2, caracterizadas porque el casquillo mecanizado sin levantamiento de virutas está provisto de una escotadura en el punto de transición entre el borde templado y la pista de rodadura exterior.

4ª.- Se reivindica por último como objeto sobre el que ha de recaer la Patente de Invención que se solicita: "MEJORAS EN RODAMIENTOS PARA HUSOS DE HILAR Y DE TORCER".

Todo tal y como se reivindica en la presente memoria que consta de cuatro páginas escritas a máquina y dibujos que se acompañan.

Madrid, 5 de Abril de 1962

ALFONSO UNGRIA

P.P.



276199

Fig. 1

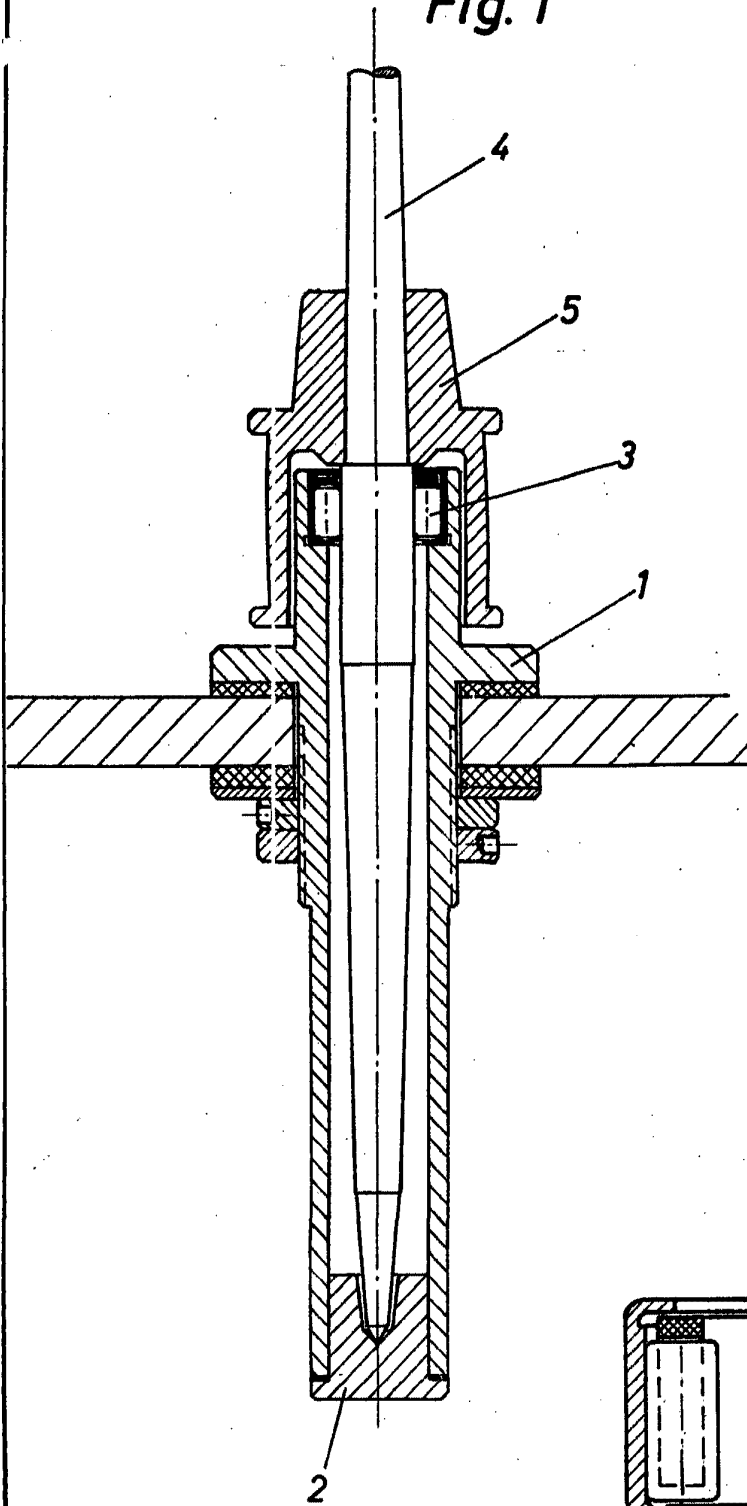
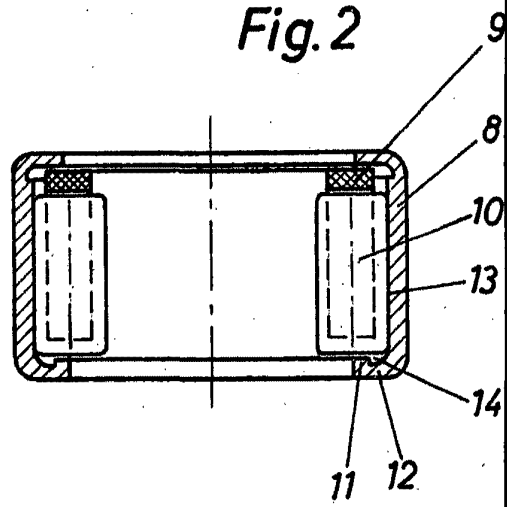

Fig. 2



ESCALA VARIABLE

MARCA 5 DE Abril DE 1962

AGENCIA UNICA

P.P. *[Signature]*